



Una squadra al vostro servizio per la valorizzazione delle collezioni

**PROMUSEUM**  
ITALIA

ESPOSIZIONE  
CONSERVAZIONE  
ALLESTIMENTO DEPOSITI

CATALOGO  
#24/25



# BENVENUTI

## NEL CATALOGO 2024/2025 !



Graziella BOLLINI  
Promuseum Italia

Gent.mi clienti

Il gruppo Promuseum ha recentemente festeggiato i 35 anni di attività.

La filiale italiana Promuseum Italia SRL vi serve con dedizione da circa 15 anni.

La vostra fiducia e la vostra fedeltà ci hanno permesso di evolvere la nostra offerta e di renderla ancora più adeguata e pertinente alle vostre necessità.

**Il polo "Esposizione"** è costituito da una offerta qualitativa e trasversale:

- standard, illustrata nel presente catalogo e ancora meglio sul sito [www.promuseum.eu/it](http://www.promuseum.eu/it)
- semi standard, a partire dai prodotti in catalogo (personalizzazione dimensioni, colori...)
- su misura per tutti i progetti specifici di qualsiasi dimensione

Le nostre vetrine patrimoniali sono molto più di semplici contenitori. Grazie a un sistema innovativo di controllo dell'umidità, proteggiamo le vostre opere d'arte come se fossero in una cassaforte naturale. Abbiamo scelto materiali di alta qualità e design eleganti per garantire che le vetrine si integrino perfettamente in ogni ambiente.

Ma non ci fermiamo qui. Offriamo soluzioni personalizzate per ogni esigenza, dalla piccola vetrina alla grande teca museale. E per i progetti più complessi, il nostro gruppo di esperti è a vostra completa disposizione per creare soluzioni su misura.

Oltre al polo "Esposizione" l'offerta cresce e si consolida anche nel campo di **"Conservazione/Restauro"** con gamme complete di scatole, buste, carta giapponese e accessori necessari al delicato compito dei restauratori.

**Il polo "allestimento depositi"** di Promuseum Italia offre una vasta gamma di prodotti e servizi per l'allestimento di depositi, dalla progettazione alla realizzazione, garantendo soluzioni personalizzate e di alta qualità. Un deposito ben progettato e attrezzato garantisce la sicurezza e la durata nel tempo dei beni culturali, permettendo al contempo un facile accesso e una gestione efficiente delle collezioni.

Vogliamo festeggiare i compleanni dell'azienda, esprimendo al meglio la nostra esperienza, flessibilità, capacità di adattare i prodotti a esigenze specifiche, attraverso il nostro catalogo, strumento di approccio quanto mai trasversale e utile con l'indicazione dei costi di massima.

Cordiali saluti

*Graziella Bollini e lo staff Promuseum*



### LEGENDA PITTOGRAMMI



#### SPESE DI TRASPORTO

per assicurare la massima trasparenza, le spese di trasporto sono calcolate in base alla tabella indicata pag 159 (buono d'ordine) per consegne in tutto il territorio nazionale. Tuttavia, alcuni prodotti sono esclusi da questa tabella in ragione del peso e volume.



**PROMUSEUM**  
ITALIA

Via Santa Eufemia, 4 - 20122 Milano - ITALIA

Numero Verde: 800 12 67 84

Cell.: 331 679 89 26

[info@promuseum-italia.com](mailto:info@promuseum-italia.com)

[www.promuseum.eu](http://www.promuseum.eu)



Service d  
et de san

© Maxime Decarlin - Groupe RATP

## SOMMARIO

CATALOGO  
#24/25

### *Esporre*

Allestimento, arredamento, accessori di sale  
e spazi espositivi / P. 5 a 84

### *Accogliere*

Allestimento, arredamento, accessori per l'accoglienza / P. 85 a 114

### *Allestimento magazzini*

Misurare e controllare: gli elementi essenziali della conservazione  
preventiva / P. 115 a 136

### *Allestimento depositi*

Soluzioni per conservare le collezioni in depositi e archivi / P. 137 a 157

RICHIESTA DI PREVENTIVO P. 158

COME ORDINARE P. 158

BUONO D'ORDINE P. 159

INDICE P. 161

Una squadra al vostro servizio per la valorizzazione delle collezioni

# PROMUSEUM

ITALIA



## Competenze

### UFFICIO STUDI

per i vostri specifici progetti

### CONSERVAZIONE PREVENTIVA

### VETRINE PATRIMONIALI

con controllo climatico passivo e attivo

Dipartimento

### ALLESTIMENTO DEPOSITI E MAGAZZINI

Dipartimento per il

### CONTROLLO CLIMATICO

## Servizi

### STUDIO CLIMATICO

al servizio delle collezioni

**PROTEZIONE RAVVICINATA** delle opere

**MONTAGGIO** in loco ove richiesto

**IMBALLAGGIO** per preservare le collezioni

## Assistenza

### CONSULENZA E ASSISTENZA

dal progetto alla messa in servizio

### FOLLOW-UP PERSONALIZZATO

fino alla consegna

### ORGANIZZAZIONE E PROCESSO

- controllo qualità
- gestione delle scadenze
- ottimizzazione delle scorte
- tracciabilità

formazione permanente del personale



### CONTATTI

info@promuseum-italia.com

T 800 126 784 / 33 16 79 89 26

STUDIO  
PERSONALIZZATO  
SU RICHIESTA



# ESPORRE

*Una vasta scelta trasversale di prodotti per la valorizzazione e protezione delle collezioni*



**Vetrina ExpoProtect**

pag. 7



**Pannello Novo**

pag. 22



**Manichino flessibile  
di conservazione**

pag. 69

**Vetrine espositive / pag. 6**

**Pareti, pannelli, griglie espositive / pag. 42**

**Sistemi di ancoraggio delle opere / pag. 58**

**Manichini / pag. 68**

**Colonne e cappe / pag. 74**

**Cavalletti e supporti trasparenti / pag. 76**

## Le differenti tipologie di vetrine

### Vetrine classiche

Collezione Prestige/Harmonie/Elegance



© Archivi dipartimentali dell'Asne



#### I VANTAGGI DEL PRODOTTO

- Protezione dalla polvere
- Sicurezza classica
- Struttura metallo
- Vetro temprato Securit
- Consegnate montate

### Vetrine patrimoniali

Collezioni Expoprotect, Franck, Total vision, TopExpo



© Château du Clos Lucé - Esposizione Leonardo da Vinci



#### I VANTAGGI DEL PRODOTTO

- Inerte
- Ermetica
- Alto livello di sicurezza
- Vetro stratificato
- Regolazione igrometrica passiva o attiva

### Vetrine PMMA

Collezioni Clario/Qube



#### I VANTAGGI DEL PRODOTTO

- Massima trasparenza
- Alto livello di sicurezza
- Inerte

### Vetrine su misura

#### Prestazioni:

1. Progetto
2. Studio fattibilità e budget
3. Montaggio in loco ove richiesto

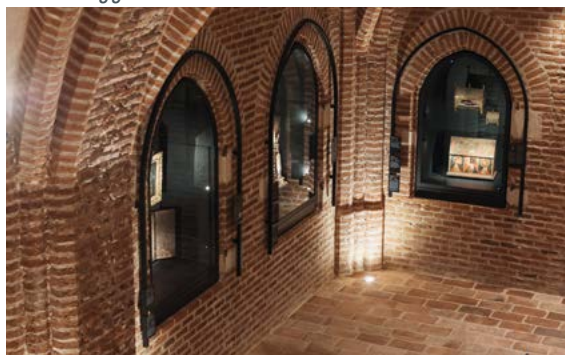

© Mairios Design - DRAC Occitania  
Cathédrale Sainte-Cécile d'Albi

#### Soluzioni tecniche:

sistemi di apertura/scaffali e allestimenti interni/illuminazione LED/ vetri/conservazione

## Linea Vetrine ExpoProtect

### Conforme alle norme di conservazione preventiva

Linea di vetrine che unisce trasparenza, sobrietà e conformità alle esigenze di sicurezza e conservazione preventiva. La sicurezza è garantita dal vetro stratificato (anti-sfondamento) e dalla serratura di sicurezza tipo Abloy®. Realizzata con materiali inerti (vetro stratificato e anti U.V. e metallo) corrisponde alle esigenze di conservazione preventiva. In opzione: compartimento per prodotti essicanti e illuminazione LED senza emanazione di raggi U.V. Disponibile in differenti modelli per tutte le opere: vetrina tavolo, vetrina teca e vetrina con base piena. **SU RICHIESTA**, realizzazioni su misura.



#### VANTAGGI DEL PRODOTTO

- Ermetica alla polvere
- Inerte
- Sicura
- Regolazione igrometrica



**PROMUSEUM**  
by archa



#### LE DIVERSE TIPOLOGIE DI VETRI

**VETRO STRATIFICATO** è l'unione di due o più lastre di vetro (spessore 0,38mm) ottenuta mediante l'interposizione di uno o più fogli di materiale plastico (PVB) in apposito impianto sotto l'azione combinata di calore e pressione (sotto vuoto). Questo tipo di vetro presenta numerosi vantaggi in termini di conservazione. I fogli intermedi garantiscono la protezione ai raggi UV e in caso di rottura, non permettono l'esplosione del vetro, proteggendo le opere in vetrina.

**IL VETRO FLOAT** (o vetro piatto) Processo fabbricativo secondo il quale il vetro fuso galleggia su di un bagno di stagno fuso per trasformarsi in lastra piana. La velocità di raffreddamento determina lo spessore del vetro e libera una superficie perfettamente liscia.

**VETRO EXTRACHIARO:** Vetro Float senza la caratteristica colorazione verde; praticamente incolore. Con l'aggiunta di diversi prodotti nel bagno di stagno fuso ed alzando la temperatura, il trattamento rende il vetro più trasparente.

**VETRO ULTRACHIARO:** abbassando la quantità di ferro, il vetro diventa totalmente trasparente.

**VETRO ANTI RIFLESSO:** Il trattamento anti riflesso consiste nella deposizione di un sottilissimo strato di particolari sali minerali per ridurre i riflessi fino ad perfezionare la nitidezza del vetro per un effetto « occhio nudo ».



© Château du Domaine Départemental de Sceaux

# Vetrina tavolo ExpoProtect

Disponibile in 3 modelli e 3 finiture

Disponibile in:

• **3 modelli:** struttura alluminio a tavolo con 4 piedi visibili, struttura alluminio a tavolo con piedi laterali pieni (in ponte) e base tutta piena.

• **3 finiture:**

**Qualità classica:** vetro stratificato 44.2 ultra-chiaro, incollatura a 90°

**Qualità superiore:** vetro stratificato 44.2 extra-chiaro, incollatura 45°

**Qualità ottimale:** vetro stratificato 44.2 ultra-chiaro e anti riflesso, incollatura a 45°

**Opzione conservazione:** vetrina ermetica all'aria e dotata di scompartimento per prodotti essicanti accessibile dalla base senza apertura dello spazio espositivo, salvo modello C in cui le pareti sono rimovibili con la ventosa (capacità di 2 cofanetti PM di ProSorb® o Propadyn®).

**Opzione illuminazione:** LED bianco caldo (3 000 K) o bianco neutro (6 000 K) su portico con barra orientabile e gradazione luminosa.

**Caratteristiche:** struttura in alluminio laccato epossidico ad alta resistenza, colori Nero RAL 9005.

Altro colore RAL: **SU RICHIESTA**. Martinetti regolabili per annullare le asperità del suolo. Teca inserita nella struttura con cintura di metallo e chiusura a chiave. La teca si solleva e si abbassa grazie a martinetti a gas non visibili.

**Dimensioni tutto compreso:** H 100 x L 120 x P 60 cm.

**Altezza di presentazione:** 20 cm.



Ref.	Descrizione	Modello
<b>Modello A - 4 piedi visibili</b>		
E1724004	Vetrina tavolo ExpoProtect 4 piedi visibili	classica
E1724002	Vetrina tavolo ExpoProtect 4 piedi visibili	superiore
E1724003	Vetrina tavolo ExpoProtect 4 piedi visibili	ottimale
<b>Accessori</b>		
E1724901	Opzione compartimento per prodotti essicanti	
E1724903	Opzione portico per LED* graduati Ø13 mm	
E1724904	Opzione portico per LED* intensità e colometria dimmerabili Ø13 mm	

\*Specifica della temperatura del colora all'ordine





**3 modelli proposti**

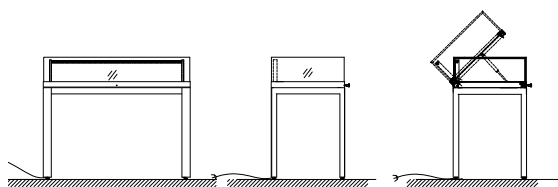

**A: 4 piedi visibili**

Dimensioni tutto compreso : H 100 x L 120 x P 60 cm.

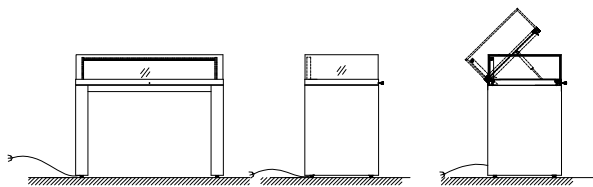

**B: piedi in ponte (U)**

Dimensioni tutto compreso : H 100 x L 120 x P 60 cm.

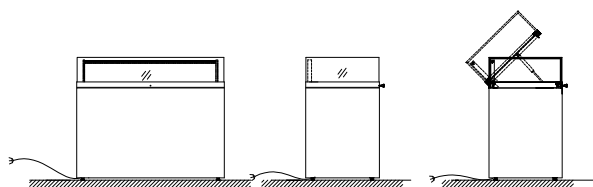

**C: base piena**

Dimensioni tutto compreso : H 100 x L 120 x P 60 cm.



**ZOOM  
REALIZZAZIONE**

Il Laboratorio Culturale di Cambrai  
Mostra dei Tesori

Vetrina tavolo  
ExpoProtect 4 piedi visibili

**RICHIESTA  
DI PREVENTIVO  
SU MISURA**



Ref.	Descrizione	Modello
<b>Modello B - piedi in ponte U</b>		
E1724013	Vetrina tavolo ExpoProtect piedi in ponte	classica
E1724011	Vetrina tavolo ExpoProtect piedi in ponte	superiore
E1724012	Vetrina tavolo ExpoProtect piedi in ponte	ottimale
<b>Accessori</b>		
E1724901	Opzione compartimento per prodotti essicanti	
E1724903	Opzione portico per LED* graduati Ø13 mm	
E1724904	Opzione portico per LED* intensità e colometria dimmerabili Ø13 mm	

\*Specifica della temperatura del colore all'ordine

Ref.	Descrizione	Modello
<b>Modello C - base piena</b>		
E1724023	Vetrina tavolo ExpoProtect base piena	classica
E1724021	Vetrina tavolo ExpoProtect base piena	superiore
E1724022	Vetrina tavolo ExpoProtect base piena	ottimale
<b>Accessori</b>		
E1724901	Opzione compartimento per prodotti essicanti	
E1724903	Opzione portico per LED* graduati Ø13 mm	
E1724904	Opzione portico per LED* intensità e colometria dimmerabili Ø13 mm	

\*Specifica della temperatura del colore all'ordine

# Vetrina teca ExpoProtect



## VETRINA TECA CON PORTA BATTENTE

Apertura tramite porta a battente su cerniere invisibili per un grande comfort d'uso.

**Caratteristiche:** vetrina e base d'appoggio in lamiera laccata epossidica ad alta resistenza nero RAL 9005. Altri colori RAL su richiesta. La porta è dotata di una guarnizione in silicone per garantire l'ermeticità. Serratura di sicurezza di tipo Abloy®. Martinetti regolabili per compensare l'irregolarità del pavimento.

**Dimensioni complessive:** H 140 x L 40 x P 40 cm. **Altezza del display:** 34 cm.

Altre dimensioni: **SU RICHIESTA**

Ref.	Descrizione	Dim. in cm
E1726005	Vetrina teca ExpoProtect superiore	H140 x 40 x 30
E1726006	Vetrina teca ExpoProtect ottimale	H140 x 40 x 30

### Accessori

E1726901	Opzione compartimento per prodotti essicanti
E1310000	Ventosa a pompa, capacità 200 kg, Ø 20 cm
E1729010	Opzione illuminazione 4 spot su asta*

\*Specificità della temperatura del colore all'ordine: **bianco neutro o bianco caldo**



Laboratoire culturel de Cambrai - ©Maxime Decarsin

## VETRINA TECA CON APERTURA A VENTOSA

Sollevamento della teca con 2 ventose.

**Caratteristiche:** vetrina e base d'appoggio in lamiera laccata epossidica ad alta resistenza nero RAL 9005. Altri colori RAL su richiesta.

La teca è ancorata alla base per mezzo di 2 serrature di sicurezza. Tipo Abloy®. Base su martinetti regolabili per compensare l'irregolarità del pavimento.

Disponibile in due modelli:

**Dimensioni complessive:** H 140 x L 40 x P 40 cm.

Altezza teca: 50 cm.

**Dimensioni complessive:** H 180 x L 50 x P 50 cm.

Altezza teca: 60 cm.

Altre dimensioni: **SU RICHIESTA**

Ref.	Descrizione	Dim. in cm
E1727004	Vetrina teca Expoprotect apert. ventosa classica	H140 x 40 x 40
E1727002	Vetrina teca Expoprotect apert. ventosa superiore	H140 x 40 x 40
E1727003	Vetrina teca Expoprotect apert. ventosa ottimale	H140 x 40 x 40
E1727014	Vetrina teca Expoprotect apert. ventosa classica	H180 x 50 x 50
E1727011	Vetrina teca Expoprotect apert. ventosa superiore	H180 x 50 x 50
E1727012	Vetrina teca Expoprotect apert. ventosa ottimale	H180 x 50 x 50

### Accessori

E1726901	Opzione compartimento per prodotti essicanti	40 x 40
E1726902	Opzione compartimento per prodotti essicanti	50 x 50
E1310000	Ventosa a pompa, capacità 200 kg, Ø 20 cm	
E1729010	Opzione illuminazione 4 spot su asta*	

\*Specificità della temperatura del colore all'ordine: **bianco neutro o bianco caldo**

# Vetrina base piena ExpoProtect

Per le opere di forma allungata e per presentare una serie di piccoli oggetti. Vetrina con base piena proposta in **3 finiture**:

**Qualità classica:** verre stratificato 44.2 ultra-chiaro, incollatura a 90°

**Qualità superiore:** verre stratificato 44.2 extra-chiaro, incollatura 45°

**Qualità ottimale:** verre stratificato 44.2 ultra-chiaro e anti riflesso, incollatura a 45°

**Apertura assistita della teca con 2 martinetti a gas** per il massimo del confort nell'utilizzo.

**Caratteristiche:** struttura in alluminio laccato epossidico ad alta resistenza, colori Nero RAL 9005. Altro colore RAL **SU RICHIESTA**. Martinetti regolabili per annullare le asperità del suolo. Teca inserita nella struttura con cintura di metallo e chiusura a chiave. La teca si solleva e si abbassa grazie a martinetti a gas non visibili. Laccatura su vetro per una perfetta finitura.

**Dimensioni tutto compreso:** H 130 x L 80 x P 35 cm.

**Altezza di presentazione:** 30 cm.

**Opzione conservazione:** vetrina ermetica all'aria e dotata di scompartimento per prodotti essicanti accessibile dalla base (dettaglio **E**) senza apertura dello spazio espositivo (capacità di 2 cofanetti PM di ProSorb® u Propadyn®).



Ref.	Descrizione	Modello
E1725004	Vetrina base ExpoProtect	classica
E1725002	Vetrina base ExpoProtect	superiore
E1725003	Vetrina base ExpoProtect	ottimale
<b>Accessori</b>		
E1725901	Opzione compartimento per prodotti essicanti	



Facile apertura della teca con martinetti a gas



Guarnizioni ermetiche

Opzione compartimento per prodotti essicanti

VETRINA TECA  
LEVANTE  
MOTORIZZATA



# Vetrina colonna ExpoProtect

Trasparenza totale  
Inerte ed ermetica  
Securizzata

Le vetrine alte ExpoProtect sono proposte in **2 finiture**:

**Qualità superiore:** vetro stratificato 44.2 extra-chiaro

**Qualità ottimale:** verre stratificato 44.2 ultra-chiaro e anti riflesso

Apertura della vetrina con porta battente ad asse verticale, alla francese, con guarnizione al silicone invisibile per garantirne l'ermeticità. Scaffali regolabili in altezza sorretti da cavo sospeso. **Vetrina ermetica alla polvere.**

**Opzione conservazione:** vetrina ermetica all'aria e dotata di scompartimento per prodotti essicanti accessibile dalla base senza apertura dello spazio espositivo (capacità di 2 cofanetti PM di ProSorb® o Propadyn®).

**Opzione fondo:** per variare le scenografie, pannello interno bifronte ed amovibile in lamiera, colore RAL a scelta

**Illuminazione:** spot LED orientabili 3 W (disponibili in 3 100 K, 4 500 K e 6 500 K in apertura 16° e 47°, specifica all'ordine). Plafoniera totale graduabile 120 LED/m (disponibili in 3 500 K, 4 500 K e 6 500 K, specifica all'ordine).

**Caratteristiche:** plafoniera e piano d'appoggio in lamiera d'alluminio laccato epossidico alta resistenza antigraffio, colore nero RAL 9005. Altri colori RAL **SU RICHIESTA**. Scaffali in vetro temperato JPP. Chiusura con serratura di sicurezza tipo Abloy®. Martinetti regolabili per annullare le asperità del suolo.

Per altre dimensioni: **SU RICHIESTA**.

**Vetrina colonna disponibile in 2 dimensioni:**

**Dimensioni tutto compreso:** H 200 x L 60 x P 60 cm.

**Dimensioni tutto compreso:** H 200 x L 70 x P 70 cm.



Ref.	Descrizione	Modello	Dim. in cm
E1728002	Vetrina colonna ExpoProtect	superiore	H 200 x 60 x 60
E1728003	Vetrina colonna ExpoProtect	ottimale	H 200 x 60 x 60
E1728012	Vetrina colonna ExpoProtect	superiore	H 200 x 70 x 70
E1728013	Vetrina colonna ExpoProtect	ottimale	H 200 x 70 x 70

#### Accessori

E1728901	Opzione plafoniera illuminata 4 spot LED* orientabili
E1728903	Opzione top illuminato plafoniera LED* per vetrina 60 x 60 cm
E1728904	Opzione top illuminato plafoniera LED per vetrina colonna 70 x 70 cm
E1728911	Opzione scompartimento prodotti essicanti
E1728921	Opzione fondo in metallo laccato **
E1728923	Scaffale supplementare 60 x 60
E1728924	Scaffale supplementare 70 x 70

\* Specifica della temperatura del colore all'ordine

\*\* Specifica RAL a scelta all'ordine



Illuminazione con spot orientabili



Illuminazione con plafoniera totale LED graduabile

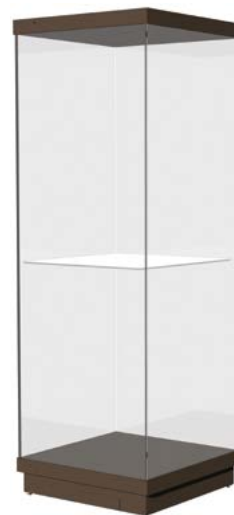

## SUGGERIMENTO: FONDO PIENO

Le vetrine armadio sono disponibili anche con dorso in metallo per variare la scenografia: ancorare direttamente plinti di sostegno alle opere, aggiungere una cremagliera per scaffali regolabili o direttamente gli scaffali al dorso, decorare con stampe. Il fondo in metallo permette anche di illuminare a tutta altezza la parte anteriore



della vetrina o attrezzare la vetrina con scaffali di diverse dimensioni



## Vetrina colonna ExpoProtect con base

La vetrina colonna ExpoProtect é proposta anche con una base in parte bassa. La base contribuisce alla scenografia della vetrina per la presentazione di opere particolarmente importanti e permette al contempo di disporre di locale tecnico per l'integrazione di apparecchi di regolazione dell'umidità.

**Caratteristiche:** base H 80cm con lato amovibile in acciaio laccato epossidico colore nero RAL 9005. Le altre caratteristiche tecniche sono identiche alla vetrina colonna illustrata in precedenza.

**Dimensioni tutto compreso:** H 200 x L 70 x P 70 cm

Ref.	Descrizione	Modello	Dim. in cm
E1728022	Vetrina colonna ExpoProtect con base	superiore	H 200 x 70 x 70 cm
E1728023	Vetrina colonna ExpoProtect con base	ottimale	H 200 x 70 x 70 cm

### Accessori

E1728933	Opzione top illuminato 4 spot LED* orientabili
E1728904	Opzione top illuminato plafoniera LED* per vetrina colonna 70 x 70 cm
E1728911	Opzione scompartimento per prodotti essicanti
E1728926	Scaffale completo in vetro temperato 70 x 70 cm

\*Specifico della temperatura del colora all'ordine.



# Vetrina armadio ExpoProtect

Le vetrine alte ExpoProtect sono proposte in **2 finiture**:

**Qualità superiore:** vetro stratificato 44.2 extra-chiaro  
**Qualità ottimale:** vetro stratificato 44.2 ultra-chiaro e anti riflesso

Apertura della vetrina con porta battente ad asse verticale, alla francese, con guarnizione al silicone invisibile per garantirne l'ermeticità. Scaffali regolabili in altezza sorretti da cavo sospeso. **Vetrina ermetica alla polvere.**

**Opzione conservazione:** vetrina ermetica all'aria e dotata di scompartimento per prodotti essicanti accessibile dalla base senza apertura dello spazio espositivo (capacità di 2 cofanetti PM di ProSorb® o Propadyn®).

**Opzione fondo:** per variare le scenografie, pannello interno bifronte ed amovibile in lamiera, colore RAL a scelta.

**Illuminazione:** spot LED orientabili 3 W (disponibili in 3 100 K, 4 500 K e 6 500 K in apertura 16° e 47°, specifica all'ordine). Plafoniera totale graduabile 120 LED/m (disponibili in 3 500 K, 4 500 K e 6 500 K, specifica all'ordine).

**Caratteristiche:** plafoniera e piano d'appoggio in lamiera d'alluminio laccato epossidico alta resistenza antigraffio, colore nero RAL 9005. Altri colori RAL **SU RICHIESTA**. Scaffali in vetro temperato JPP. Chiusura con serratura di sicurezza tipo Abloy®. Martinetti regolabili per annullare le asperità del suolo. Per altre dimensioni: **SU RICHIESTA**.

**Dimensioni tutto compreso:** H 200 x L 120 x P 45 cm.

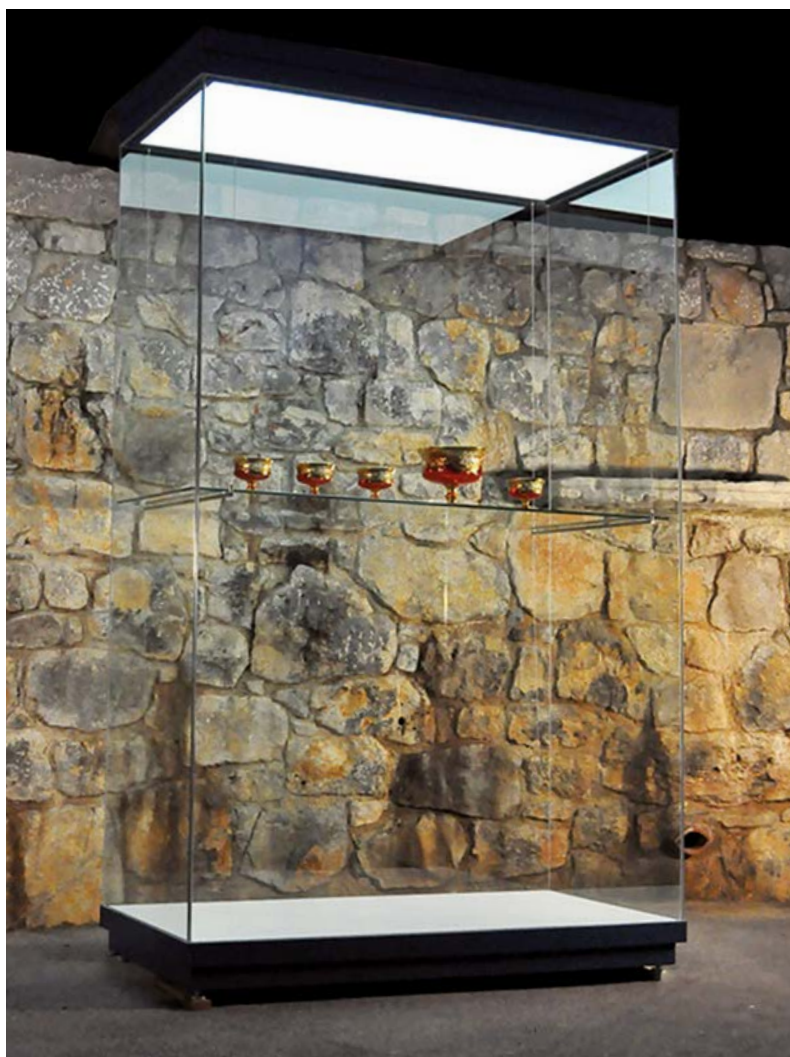

Ref.	Descrizione	Modello	Dim. in cm
E1728102	Vetrina armadio ExpoProtect	superiore	H 200 x 120 x 45
E1728103	Vetrina armadio ExpoProtect	ottimale	H 200 x 120 x 45

**Accessori**

E1728902	Opzione plafoniera illuminata 6 spot LED* orientabili
E1728905	Opzione plafoniera totale LED*
E1728912	Opzione scompartimento prodotti essicanti
E1728922	Opzione fondo in metallo laccato **
E1728925	Scaffale supplementare 120 x 45 cm

\* Specifica della temperatura del colore all'ordine

\*\* Specifica RAL a scelta all'ordine



Scaffale regolabile in altezza



**RICHIEDERE  
UN PREVENTIVO  
PERSONALIZZATO**

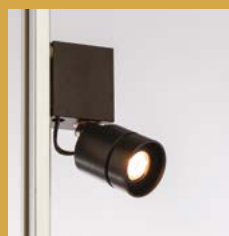

**ILLUMINAZIONE  
VETRINE  
CORPORATE FRIENDS®**



# Vetrina armadio ExpoProtect con base

Le vetrine armadio ExpoProtect sono anche proposte con base in parte bassa, che partecipa alla scenografia con una diversa presentazione e permette di disporre di un locale tecnico per l'integrazione, per esempio, di un apparecchio di regolazione dell'umidità. **SU RICHIESTA.**

Si ottiene dunque una vetrina inerte, ermetica, dotata di un sistema attivo di regolazione dell'umidità e, come per tutta la gamma ExpoProtect, il blocco meccanico degli UV ed un alto livello di sicurezza grazie al vetro stratificato.

**Caratteristiche:** base H 80 cm con parete amovibile in lamiera d'acciaio laccato epossidico colore nero RAL 9005.

Altro colore RAL **SU RICHIESTA.**

Le altre caratteristiche sono identiche a quelle della vetrina armadio senza base.

**Dimensioni tutto compreso:** H 200 x L 120 x P 45 cm.

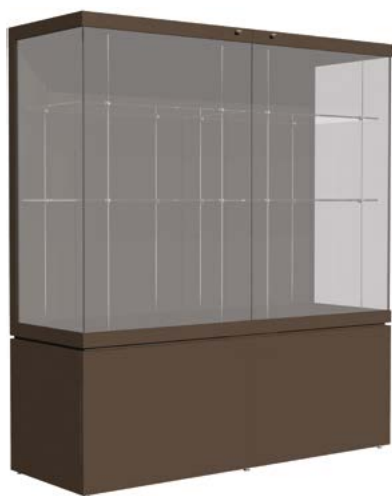

Assistenza all'apertura della porta

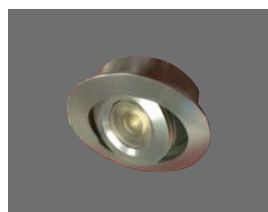

Illuminazione con spot orientabili



Illuminazione con plafoniera totale LED graduabile

Ref.	Descrizione	Modello	Dim. in cm
E1728122	Vetrina armadio ExpoProtect con base	superiore	H 200 x 120 x 45
E1728123	Vetrina armadio ExpoProtect con base	ottimale	H 200 x 120 x 45

#### Accessori

E1728934	Opzione top illuminato 6 spot LED* orientabili
E1728905	Opzione plafoniera totale LED*
E1728932	Opzione scompartimento prodotti desiccanti
E1728999	Opzione assistenza all'apertura della porta
E1728927	Scaffale completo in vetro temperato 120 x 45 cm

\*Specifico della temperatura del colore all'ordine.



**PROMUSEUM**  
by archa

### IN PARTENARIATO CON PROMUSEUM

Promuseum e Archa hanno lavorato insieme molti anni per sviluppare una linea di vetrine patrimoniali e museali. Le competenze ed il savoir-faire delle nostre aziende hanno prodotto le migliori soluzioni per esporre le vostre opere e collezioni in completa sicurezza. In continua innovazione tecnica ed estetica, i nostri rispettivi uffici di progettazione lavorano per offrirvi una soluzione globale nel più rigoroso rispetto dei requisiti attuali di conservazione preventiva.

# Vetrina murale ExpoProtect

Le vetrine murali ExpoProtect sono proposte in **3 finiture**:

**Qualità classica:** vetro stratificato 44.2 ultra-chiaro, incollatura a 90°

**Qualità superiore:** vetro stratificato 44.2 extra-chiaro, incollatura 45°

**Qualità ottimale:** vetro stratificato 44.2 ultra-chiaro e anti riflesso, incollatura a 45°

Questa vetrina è posizionabile in verticale o orizzontale (da precisare all'ordine).

La teca in vetro è montata su cornice completa con apertura e chiusura assistita da martinetti a gas invisibili.

**Opzione illuminazione:** barra LED orientabile e dotata di gradazione luminosa, disponibile in 3 temperature di colore: bianco caldo, bianco neutro e bianco freddo (da precisare all'ordine). La barra LED è fissata su portico, a sua volta installato sulla cornice della vetrina.

**Caratteristiche:** struttura e fondo in lamiera d'acciaio laccato epossidico ad alta resistenza, colore nero RAL 9005. Altri colori RAL **SU RICHIESTA**.

**Dim. totali:** H 60 / 120 x L 120 / 60 x P 30 cm.

**Altezza teca:** 22 cm.



© Musei di Saint-Omer



© Mediateca Musicale Gustav Mahler



Posizionamento verticale o orizzontale



VETRINA MURALE  
ÉCRIN



Ref.	Descrizione	Modello	Dim. in cm
E1760002	Vetrina murale ExpoProtect	classica	H 60/120 x L 120/60 x 30
E1760003	Vetrina murale ExpoProtect	superiore	H 60/120 x L 120/60 x 30
E1760004	Vetrina murale ExpoProtect	ottimale	H 60/120 x L 120/60 x 30
<b>Accessori</b>			
E1769001	Illuminazione interna	per vetrina posizione verticale	
E1769002	Illuminazione interna	per vetrina posizione orizzontale	
E1769003	Opzione barra LED per vetrina posizione verticale *		
E1769004	Opzione barra LED per vetrina posizione orizzontale *		

\* Temperatura di colore da precisare all'ordine





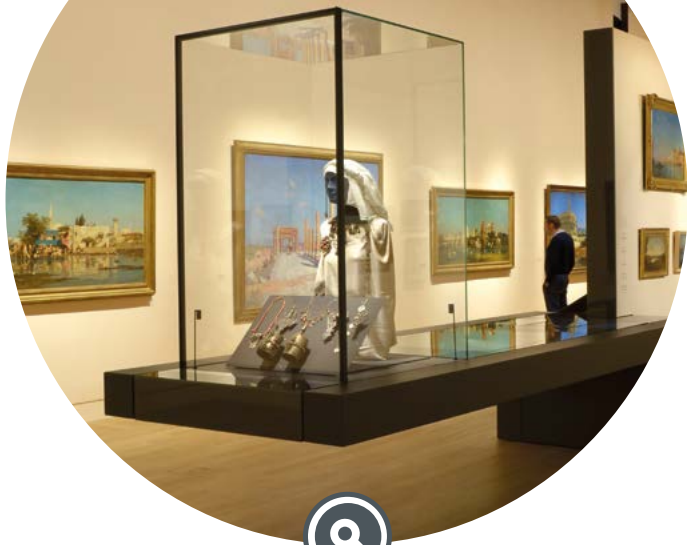

**ZOOM  
REALIZZAZIONE**  
Museo Belle Arti di Tolone  
Esposizione Picasso  
e paesaggio mediterraneo

—  
Vetrina mini profile

© Philippe Maffre/[MAW]/ADAGP

**RICHIESTA  
DI PREVENTIVO  
SU MISURA**



# Vetrina teca Allure

La teca Allure è composta da una cloche di vetro su 4 lati per la massima trasparenza. Apertura agevole con anta battente montata su telaio e base in acciaio. Questo sistema di apertura consente un **accesso completo allo spazio espositivo senza alcun rischio di danneggiare la collezione**. Nella parte inferiore, è collocata la serratura di sicurezza Abloy®, completamente invisibile e estremamente sicura. La teca può essere fissata su supporto progettato contestualmente o già esistente. **Disponibile su misura** e in due misure standard, con opzioni illuminazione e compartimento per prodotti essicanti.

**Caratteristiche:** vetro stratificato 44,2, ultra chiaro o ultra chiaro antiriflesso. Assemblaggio della teca con taglio a 45° e incollaggio UV. Colore della parte metallica: nero RAL 9005, semioptico, struttura fine. Altri colori RAL **SU RICHIESTA**



## VANTAGGI DEL PRODOTTO

- Trasparenza della teca
- Facilità d'utilizzo grazie alla porta battente



© Città di Menton

Ref	Descrizione	Modello	Dim. in mm
E1770001	Vetrina teca Allure	Vetro ultra-chiaro	H 700 x L 500 x P 500 mm
E1770002	Vetrina teca Allure	Vetro ultra-chiaro anti riflesso	H 700 x L 500 x P 500 mm
E1770011	Vetrina teca Allure	Vetro ultra-chiaro	H 700 x L 1200 x P 450 mm
E1770012	Vetrina teca Allure	Vetro ultra-chiaro anti riflesso	H 700 x L 1200 x P 450 mm
E1770090	Opzione 4 spots LED su asta	3 000 ou 4 000K*	
E1770091	Opzione scompartimento prodotti essicanti		
E1770092	Base in metallo per vetrina teca Allure		H 1 100 x 500 x 500 mm
E1770093	Base in metallo per vetrina teca Allure		H 1 100 x 450 x 1 200 mm

\*Specifiche della temperatura del colore all'ordine.



# Vetrina Visione Totale

- Profilato minimalista
- Inerte ed ermetica
- Estremamente sicura

La vetrina Visione Totale è caratterizzata dalla finezza del profilato quasi invisibile per la valorizzazione delle opere presentate. Lo spazio espositivo è ideale per la presentazione di opere su base interna o per gli oggetti di grandi dimensioni.

**SU RICHIESTA**, la vetrina Visione Totale può essere dotata di uno scaffale regolabile in altezza, montato su cavi, e di uno scompartimento per prodotti essicanti.

La vetrina Totale Vision è proposta in **vetro extra chiaro** e **ultra chiaro anti riflesso** per una perfetta trasparenza.

**Caratteristiche:** struttura e piano d'appoggio in lamiera d'alluminio laccato epossidico alta resistenza antigraffio, colore nero RAL 9005. Altri colori RAL **SU RICHIESTA**. Plafoniera in vetro. Serratura di sicurezza tipo Abloy®. Martinetti regolabili per annullare le asperità del suolo.

Per altre dimensioni: **SU RICHIESTA**.

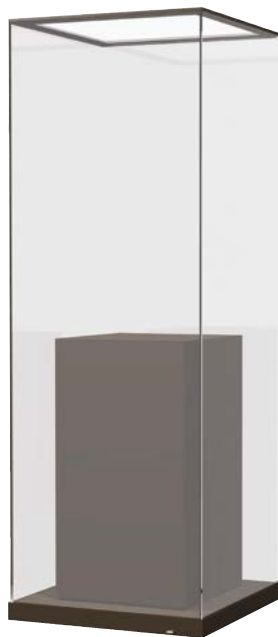

Cerniera alta

**La vetrina a colonna Visione Totale** permette di valorizzare al meglio le collezioni. Completamente trasparente, profilato minimale alto.

Appositamente progettata per esporre opere d'arte a qualsiasi altezza o posizionate su base interna, la discrezione della sua struttura offre 4 lati in vetro in completa trasparenza.

Il top in vetro consente l'illuminazione indiretta.

Nonostante le dimensioni ridotte del suo profilo, questa vetrina è sufficientemente ermetica per un controllo igrometrico classico con prodotti essicanti.

Ref.	Descrizione	Modello
E1750001	Vetrina colonna Visione Totale	Vetro ultra chiaro
E1750002	Vetrina colonna Visione Totale	Vetro ultra chiaro e anti riflesso

#### Accessori

E1759000 Opzione plafoniera illuminata 4 spot LED\*

\*Temperatura di colore da precisare all'ordine: bianco caldo (3 100K) o bianco neutro (4 100 K).



© Benoît Drouet - Chronographe de Rézé

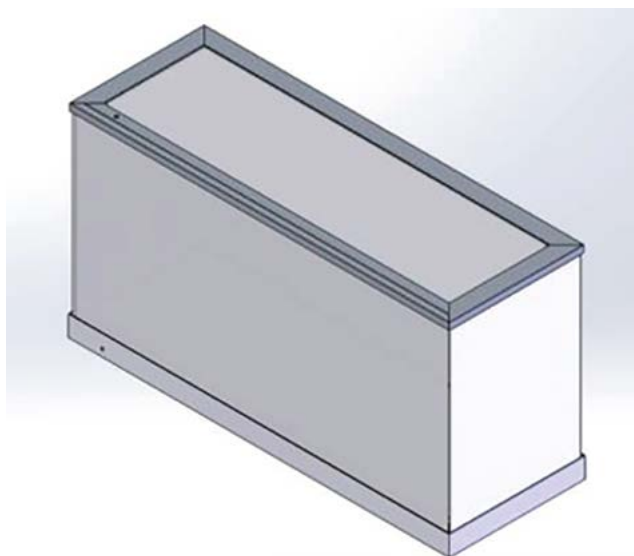

La vetrina Vision Totale è disponibile anche in **versione bassa** da posizionare su un mobile. Il top trasparente e il minimalismo del profilato consentono ai visitatori di ammirare l'opera esposta su 5 lati.

Il sistema di apertura delle ante a cerniera garantisce inoltre una perfetta sicurezza per la manutenzione dell'opera.

Nella base della vetrina può essere inserito lo scomparto per prodotti essicanti per un controllo igrometrico classico.

È possibile aggiungere delle staffe di fissaggio interne per fissare la vetrina a un supporto, **SU RICHIESTA**.

Ref.	Descrizione	Modello
E1750011	Vetrina teca Totale Vision	Vetro ultra chiaro
E1750012	Vetrina teca Totale Vision	Vetro ultra chiaro e anti riflesso
<b>Accessori</b>		
E1759000	Opzione plafoniera illuminata 4 spot LED*	

\*Temperatura di colore da precisare all'ordine: bianco caldo (3 100K) o bianco neutro (4 100 K).



# Vetrina Epure

- Conforme ai requisiti di conservazione preventiva
- Blocco dei raggi U.V.
- Vetro ad altissima trasparenza
- Blocco della teca



Vetrina di sicurezza per opere, composta da teca tutto vetro e da base.

Teca realizzata in vetro stratificato, antieffrazione e **ultra trasparente anti U.V. con incollatura a 90°**.

La teca viene bloccata al telaio con due chiavi a serratura identica.

Una guarnizione in silicone neutro assicura un'ottima tenuta all'aria e alla polvere.

Apertura della teca grazie a due ventose.

**Caratteristiche:** teca in vetro stratificato ultra chiaro 44,2 (spessore 8,76 mm). Base in MDF laccato nero RAL 9005 o bianco RAL 9010 satinato, montata su martinetti regolabili per annullare eventuali irregolarità del suolo. Piano superiore in MDF ZF (senza formaldeide) laccato nello stesso colore della base.

Dimensioni: H 150 x 40 x 40 cm, altezza complessiva della teca: 40 cm.

Peso: 42 kg (compresa campana 16 kg).

Altre dimensioni: **SU RICHIESTA.**



**PROMUSEUM**  
by archa



Blocco della teca

Ref.	Descrizione	Dim. in mm	Modello
E1480000 B	Vetrina teca Epure incollatura a 90°	H 1 500 x L 40 x P 40	bianco
E1480000 N	Vetrina teca Epure incollatura a 90°	H 1 500 x L 40 x P 40	nero
E1480010 B	Vetrina teca Epure incollatura a 45°	H 1 500 x L 40 x P 40	bianco
E1480010 N	Vetrina teca Epure incollatura a 45°	H 1 500 x L 40 x P 40	nero
E1310000	Ventosa a pompa, portata 200 kg, Ø 20 cm		



## LESSICO

**IL VETRO LAMINATO O STRATIFICATO** è un assemblaggio di più lastre di vetro e di una o più pellicole di polivinilbutirrale (PVB) con uno spessore di 0,38 mm. Un vetro 44.2 è l'assemblaggio di due vetri da 4 mm e due pellicole PVB. Questo tipo di vetro presenta numerosi vantaggi in termini di conservazione, le pellicole intermedie garantiscono la protezione dai raggi UV e assicurano il mantenimento del vetro in caso di rottura.

**VETRO EXTRA CHIARO** : grazie all'aggiunta di vari prodotti durante il processo di fusione e all'innalzamento della temperatura, il trattamento riservato a questo vetro lo rende più trasparente.



**STANDARD XP X80-002** Questo standard definisce le caratteristiche delle vetrine per garantire una buona conservazione delle collezioni del patrimonio. Le vetrine devono essere un luogo sicuro e offrire uno spazio chiuso che limiti lo scambio di aria e componenti con l'esterno. Se necessario, la vetrina è dotata di un sistema di controllo e di regolazione. L'illuminazione utilizzata deve essere priva di raggi UV.



**STANDARD NF Z40-010** Questo standard definisce i requisiti di conservazione dei documenti grafici e fotografici nel contesto di una mostra. In particolare, definisce i materiali da evitare e i materiali idonei alla fabbricazione di teche da esposizione.

# Vetrina TopExpo

**CERNIERA  
INVISIBILE**



## VANTAGGI DEL PRODOTTO

- Vetrina smontabile
- Vetrina modulare
- Nuovo modello con cerniera invisibile

## Vetrina smontabile interamente in vetro per mostre temporanee che richiedono una protezione totale

La vetrina TopExpo soddisfa le attuali esigenze di sicurezza ed estetica grazie alle pareti in vetro stratificato (antiefrazione) senza profilo visibile, alle serrature di sicurezza tipo Abloy® e alla tenuta alla polvere.

Disponibile in vetro ultra chiaro e vetro antiriflesso ultra chiaro per una perfetta trasparenza.

Illuminazione LED dimmerabile opzionale nella parte superiore, senza emissione di calore e raggi UV.

Apertura della porta a battente con cerniere nascoste in alto e in basso nella parte superiore della vetrina e nella base. Due ripiani in vetro temperato ultra chiaro montati su aste e regolabili in altezza.

È possibile assemblare più vetrine TopExpo per creare spazi più ampi.

**Caratteristiche:** top e base in alluminio laccato epossidico nero satinato di 1,2 mm di spessore per un'elevata resistenza alla manipolazione. Pareti e porta in vetro stratificato 55.2 da 8,76 mm di spessore (due lastre da 4 mm e due pellicole PVB da 0,38 mm), meccanicamente anti-UV. Ripiano in vetro temperato extra chiaro di 10 mm di spessore con giunzioni piatte e lucide.

**Illuminazione opzionale:** top illuminato con 4 faretti LED bianco caldo 3100 K o bianco neutro 4100 K, angolo di apertura 15 o 30° (scelta da specificare al momento dell'ordine). Alimentazione elettrica ai piedi della vetrina. La vetrina viene consegnata imballata in una cassa di legno.

Tempo di montaggio: 20 minuti per due persone, previa formazione.

**Dimensioni:** H 200 x L 70 x P 70 cm.  
**Peso:** 190 kg. Carico massimo per ripiano: 20 kg.



Assemblaggio di più vetrine per creare un gruppo con o senza pareti di separazione



Elementi della vetrina



Flight case e cassa di trasporto, **CONSULTATECI.**



**PROMUSEUM**  
by archa

Ref.	Descrizione	Modello	Dim. in cm
E1167073	Vetrina TopExpo	Vetro ultra chiaro	H 200 x L 70 x P 70
E1167074	Vetrina TopExpo	Vetro ultra chiaro e anti riflesso	H 200 x L 70 x P 70
<b>Accessori</b>			
E1167910	Top luminoso a LED diffusore		
E1169020	Box di trasporto su ruote		
E1169000	Kit assemblaggio 2 vetrine		

# Vetrina Clario

Vetrina che unisce la solidità dell'acciaio e la trasparenza dell'Altuglas®

- Solidità dell'acciaio
- Trasparenza dell'Altuglas®

**NUOVO MODELLO:** Clario 2025 sempre disponibile come vetrina tavolo o vetrina teca, è stata completamente riprogettata in funzione della sostenibilità ecologica. La nuova Clario è decisamente **più modulare, riutilizzabile per molti anni e facile da riporre.** Ideale per le mostre permanenti, temporanee o itineranti:

- Un unico modello per formato, smontabile e perfettamente stabile una volta montato.
- Un unico spessore di PMMA per coperture avvitate o incollate, che sono intercambiabili
- Sistema di chiusura invisibile
- Minimo ingombro: può essere riposta in piano

## Caratteristiche :

### Base

- Telaio in tubolare d'acciaio 25 x 25 mm
- Piano in lamiera di alluminio di 2 mm di spessore con rinforzo
- Gambe a forma di H per una grande stabilità e con martinetti regolabili
- Peso: 10 e 15 kg
- Teca fissata alla base con bulloni passanti invisibili dal basso per una maggiore sicurezza.
- Finitura epossidica nera satinata.
- Altri colori RAL disponibili su richiesta.

Teca avvitata o incollata in Altuglas® di 8 mm di spessore.



© Vincent Arbelet - Atheneum Centre Culturel de l'Université de Bourgogne

Il design minimalista permette di inserirla con discrezione in qualsiasi spazio espositivo.

La linea Clario è stata progettata sulla base di due modelli di supporti (per vetrina tavolo e per vetrina teca) con 3 altezze di teca incollata o avvitata.

Clario viene consegnata smontata con le relative istruzioni di montaggio (tempo di montaggio 10 minuti).

Carrello di stoccaggio e trasporto: **SU RICHIESTA.**

Réf.	Descrizione	Dim. in cm
<b>Base</b>		
E1386062	Struttura <b>smontabile</b> per vetrina teca	H 85 x L 60 x P 60
E1381062	Struttura <b>smontabile</b> per vetrina tavolo	H 85 x L 100 x P 60
<b>Teca trasparente avvitata</b>		
E1389023	Teca da montare per vetrina teca Clario	H 30 x L 60 x P 60
E1389025	Teca da montare per vetrina teca Clario	H 50 x L 60 x P 60
E1389028	Teca da montare per vetrina teca Clario	H 80 x L 60 x P 60
E1389032	Teca da montare per vetrina teca Clario	H 20 x L 100 x P 60
E1389033	Teca da montare per vetrina teca Clario	H 30 x L 100 x P 60
E1389035	Teca da montare per vetrina teca Clario	H 50 x L 100 x P 60
<b>Teca trasparente incollata</b>		
E1389043	Teca incollata per vetrina teca Clario	H 30 x L 60 x P 60
E1389045	Teca incollata per vetrina teca Clario	H 50 x L 60 x P 60
E1389048	Teca incollata per vetrina teca Clario	H 80 x L 60 x P 60
E1389052	Teca incollata per vetrina teca Clario	H 20 x L 100 x P 60
E1389053	Teca incollata per vetrina teca Clario	H 30 x L 100 x P 60
E1389055	Teca incollata per vetrina teca Clario	H 50 x L 100 x P 60

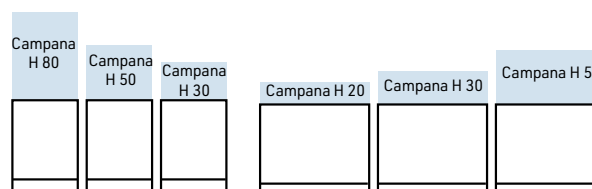

**Vetrina teca Clario**  
basamento H 85 x L 60

**Vetrina tavolo Clario**  
basamento H 85 x L 100



#### Montaggio teca avvitata

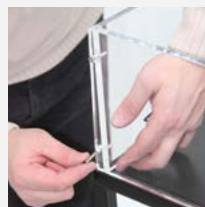

Assemblaggio della teca con viti (dopo aver ritirato la pellicola di protezione)

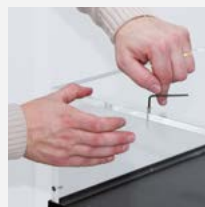

Chiusura della teca dopo aver posizionato gli oggetti

# Base su misura

- Progettazione su misura
- Ottime finiture

Progettazione su misura di basi e teche per mostre temporanee e permanenti, per le soluzioni più adatte alle esigenze espositive.

## Base



Per la presentazione di opere, solide basi di fabbricazione tradizionale con angoli estremamente curati e grande scelta di colori.

Numerose possibilità **SU RICHIESTA**:

- Base 5 o 6 lati
  - Con o senza rinforzo per carichi pesanti
  - Con o senza zavorra
  - Con e senza ruote
  - Struttura piena o vuota
  - Base dritta o curva
  - MDF con o senza formaldeide
  - Colore a rullo o pistola con o senza solvente.
- Studio del progetto **SU RICHIESTA**.



## LESSICO

**MDF:** Il pannello MDF è un derivato del legno. Medium-density fibreboard (sigla MDF), traducibile come «pannello di fibra a media densità», è il più famoso e diffuso della famiglia dei pannelli di fibra. L'MDF è ottenuto con fibre di legno pressate insieme a resina o colla ad alte temperature, producendo così un materiale molto resistente. Questo composto in seguito viene poi ricoperto con una patina per dare una finitura liscia. Le caratteristiche principali dell'MDF sono: profilatura ottimale, elevata resistenza alla trazione trasversale, elevata resistenza dei bordi, ottimi profili di spessore, struttura fibrosa uniforme, elevata qualità superficiale, resistenza statica elevata, basso grado di rigonfiamento.

**PMMA** (polimetacrilato di metile) è un materiale termoplastico, trasparente e rigido molto ricercato per la sua natura incolore ed eccellente limpidezza. Possiede un indice di trasparenza di luce del 92% per una spessore di 3 mm. Eccellente comportamento all'invecchiamento naturale. Pellicola protettiva: le lastre di PMMA sono protette da una pellicola protettiva da ritirare prima dell'utilizzo.



# Base e cappa Plexiglas®



RICHIESTA  
DI PREVENTIVO  
SU MISURA



## Base con teca

Per le opere che necessitano di protezione,  
teca in PMMA ancorato alla base.

Numerose possibilità su richiesta:

- Teca su base con bloccaggio o con scanalature
- Teca incollatura U.V. o incollatura qualità museale
- Ancoraggio con viti con serratura
- Teca unica o multipla
- Opzione PMMA antigraffio

NB: esiste anche in vetro, **SU RICHIESTA**

### Diversi tipi di assemblaggio:

Typo 1

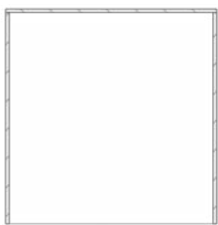

**Cappa incollata su 5 lati**

Incollatura UV o di  
qualità museale

Typo 2



**Cappa avvitata su 5 lati**

Typo 3



**Cappa piegata  
2 lati incollati**

### Diversi tipi di base:

Typo A

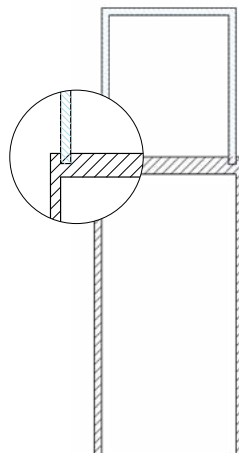

**Base con  
scanalature per  
ricevere la cappa**

Typo B

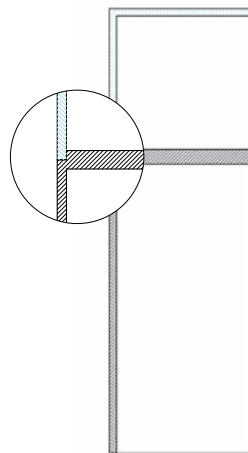

**Base e cappa  
prigionieri**

Typo C

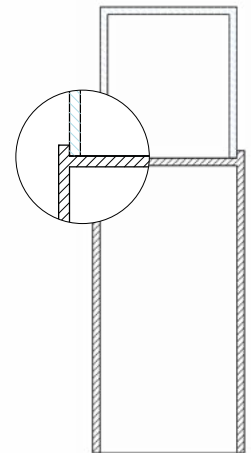

**Base rientrata**

Il nostro staff è disponibile per per consigliarvi e costruire l'offerta più adatta alle vostre esigenze.

# Vetrina Medium

Apertura delle teca con ventosa

Ancoraggio della teca sulla base in 2 punti

**Caratteristiche:** colonna in medio MDF (taglio obliquo) montata su martinetti regolabili. Piano superiore con scanalatura per l'alloggiamento della teca in vetro. **Teca realizzata in vetro temprato** con profilo levigato tipo Securit (spess. 8 mm) con incollatura U.V. Chiusura della teca con 2 serrature a pulsante. Apertura con ventosa.

**Opzione:** illuminazione su asta.

Realizzazione della teca in vetro extrachiaro o antiriflesso, **SU RICHIESTA**.

## CAMPIONARIO COLORI

2 finiture disponibili



Nero



Vernice naturale



## Teca su piano d'appoggio Medium

La teca esiste in 2 altezze (H. interna 43 e 58 cm).

Ref.	Descrizione	Dim. tutto compreso in cm
E1430001	Teca su piano H 43	H 50 x L 45 x P 45
E1430002	Teca su piano H 58	H 65 x L 45 x P 45
E1430003	Teca su piano H 58	H 65 x L 60 x P 60
E1310000	Ventosa a pompa	Ø 20 - capacità 200 kg

scegliere il colore della colonna al momento dell'ordine: vernice naturale o laccato nero.



## Teca su basamento Medium

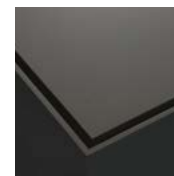
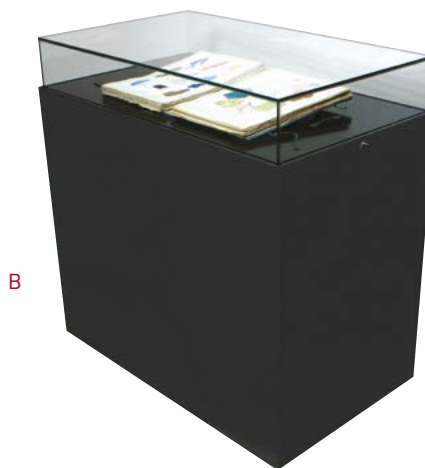

Dettaglio scanalatura

Semplicità e purezza della linea: realizzata in medio MDF con teca in vetro. La teca esiste in 2 altezze (H. interna 13 e 28 cm).

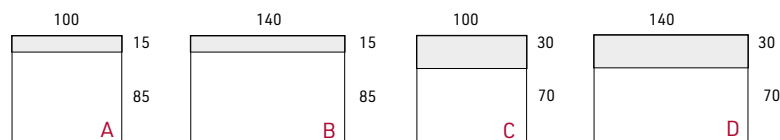

Ref.	Figura	Descrizione	Dim. tutto compreso in cm
E1420001	A	Teca su basamento H 13	H 100 x L 100 x P 60
E1420002	B	Teca su basamento H 13	H 100 x L 140 x P 70
E1420003	C	Teca su basamento H 28	H 100 x L 100 x P 60
E1420004	D	Teca su basamento H 28	H 100 x L 140 x P 70
E1420005		Vetrina tavolo teca piano inclinato	H 95/120 x L 140 x P 50

scegliere il colore della colonna al momento dell'ordine: vernice naturale o laccato nero.





## Vetrine Teca Medium

La teca esiste in 2 altezze (H. interna 43 e 58 cm).

Ref.	Descrizione	Dim. tutto compreso in cm
E1410001	Teca H 43 su colonna	H 150 x L 45 x P 45
E1410002	Teca H 58 su colonna	H 170 x L 45 x P 45
E1410003	Teca H 43 su colonna	H 180 x L 45 x P 45
E1410004	Teca H 58 su colonna	H 150 x L 60 x P 60
E1410005	Teca H 58 su colonna	H 180 x L 60 x P 60
E1310000	Ventosa a pompa	Ø 20 - capacità 200 kg

Scegliere il colore della colonna al momento dell'ordine: vernice naturale o laccato nero.



## Faretto ad asta C1-mini-VL

Mini faretto su asta Ø 10 mm, alto al massimo 40 cm, per valorizzare i volumi di piccoli oggetti. L'asta si avvita su una piastra di 19/23 mm di spessore. LED da 1,8 W (max. 130 lm). La regolazione dello spot avviene tramite un potenziometro posto sul driver. Il faretto ha un'ottica a 30° e può essere ruotato di 135° e 360° grazie allo snodo sferico. Disponibile in 2 temperature di colore: 3000K e 4000K (2700K e 5700K su richiesta). Corpo in alluminio, finitura anodizzata o nera opaca. Connettori e driver non inclusi, studio **su RICHIESTA**. Accessori disponibili: ottiche 15°, 18°, 26°, 45°, 80° ed ellittiche 47°+25°, 40°+10°, ottica a nido d'ape, paralume.

**Caratteristiche:** resa cromatica CRI tipo 97, R9 > 90, R12 > 90. Flusso massimo 130 lm. Testa di diametro 14 mm. Foro per tubo: 14,5 mm. Durata: 50.000 ore.



Ref.	Fig.	Descrizione	Modèle
E8840001	E	Spot C1-mini-S 1,8 W 3 000K	su asta 2 cm da avvitare nero o alluminio*
E8840003		Spot C1-mini-S 1,8 W 4 000K	su asta 2 cm da avvitare nero o alluminio*
E8840011	F	Spot C1-mini-S 1,8 W 3 000K	su asta 40 cm da avvitare nero o alluminio*
E8840013		Spot C1-mini-S 1,8 W 4 000K	su asta 40 cm da avvitare nero o alluminio*

**Accessori**

E8819001		Lente Ø 14 mm	18°, 26°, 45°, 80°, 47°+25°, 40°+10°
E8819002	G	Anti riflesso	nero o alluminio*
E8819003		Alette	nero o alluminio*
E8819004		Nido d'ape	nero
E8899001		Driver con potenziometro	6 W per max. 4 spots

\*Da scegliere in fase di ordine

Caratteristiche	
Dim. H x L x P (mm)	max. 400 x 10 x 20
Peso (kg)	57 g
Inclinazione	135°
Rotazione	360°
Potenza	1,8 W
Colori	alluminio anodizzato o nero opaco
Materiale	alluminio
Garanzia	2 anni

# Vetrina Elegance

- Teca completamente in vetro per la valorizzazione delle opere
- In opzione, piano inclinato integrato

La vetrina offre un'estetica assoluta grazie alle 2 cerniere completamente invisibili sul retro e può essere installata ovunque nella sala. Teca in vetro temprato incollata U.V. di 6 mm, apertura con martinetti a gas per una grande facilità d'uso, dotata di giunzione anti polvere.

Altezza della teca: 28 cm.

**Opzione:** piano inclinato integrato al piano d'appoggio con barrette di sostegno in Plexiglas® trasparente (3 livelli di regolazione). Dimensioni: 951 x 451 mm, apertura 22°. Altezza 18 cm Disponibile unicamente in nero o, su preventivo, tonalità RAL a scelta.

**Apertura e chiusura:** teca in vetro siliconato nella struttura d'alluminio. Serratura a bottone perfettamente integrata nel profilato d'alluminio. Illuminazione LED su portico.

## Vetrina alta Elegance

Per le opere di grandi dimensioni

Vano espositivo di 50 cm e barra di rinforzo nella parte inferiore.

**Caratteristiche:** porte scorrevoli con serratura standard e profilati per garantire l'ermeticità.

Su richiesta chiusura di sicurezza tipo Abloy®.

**Dimensioni d'ingombro:**

H 160 x L 110 x P 60 cm.

**Spazio espositivo:**

H 50 x L 103 x P 53 cm.

**Opzione:** illuminazione a LED su

aste **VEDERE PAG 41.**



Laboratoire culture et de Cambrai - ©Maxime Decarsin



Museo Diocesano di Bobbio

### CAMPIONARIO COLORI

7 colori di laminato disponibili



2 colori di profilato disponibili

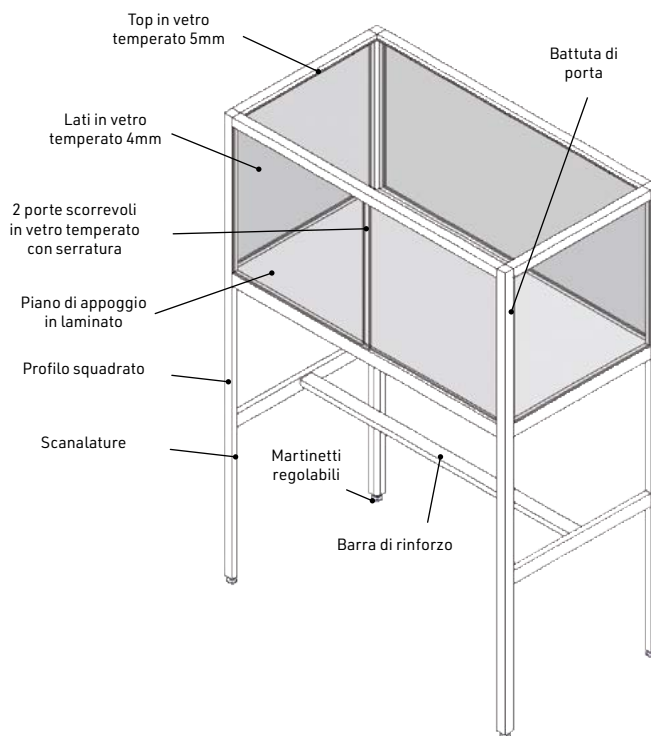
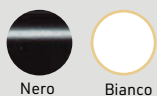

Ref.	Fig.	Descrizione	Modello	Dim. in cm
E1156001	A	Vetrina alta Elegance	nero	H 160 x L 110 x P 60
E1156002		Vetrina alta Elegance	alu	H 160 x L 110 x P 60
E1917000TP		Opzione LED		



Precisare i colori del laminato scelto al momento dell'ordine.

# Vetrina tavolo Elegance Teca completamente in vetro

Permette di esporre le opere in  
totale trasparenza

La vetrina offre un'estetica assoluta grazie alle 2 cerniere completamente invisibili sul retro e può essere installata ovunque nella sala. Teca in vetro temprato incollata U.V. di 6 mm, apertura con martinetti a gas per una grande facilità d'uso, dotata di giunzione anti polvere.

Altezza della teca: 28 cm.

**Opzione:** piano inclinato integrato al piano d'appoggio con barrette di sostegno in Plexiglas® trasparente (3 livelli di regolazione). Dimensioni: 951 x 451 mm, apertura 22°. Altezza 18 cm Disponibile unicamente in nero o, su preventivo, tonalità RAL a scelta.

**Apertura e chiusura:** teca in vetro silconato nella struttura d'alluminio. Serratura a bottone perfettamente integrata nel profilato d'alluminio. Illuminazione LED su portico.



Institut Henri Poincaré - © Benoit Drouet



## opzione piano inclinato integrato (da ordinare contestualmente alla vetrina).

Dim.: L 95 x P 45 cm. / Angolo: 22° - H: 18 cm.

2 barrette plexi incluse L 900 x P 20 x spess. 15 mm. Da posizionare a scelta su 3 livelli

C

Teca in vetro temprato  
incollatura U.V.,  
spess. 6 mm

Struttura in  
alluminio  
laccato  
montato  
su martinetti  
a gas

Guarnizione  
ermetica

Profilato  
squadro

Maniglia  
di prelazione

Barre di  
rinforzo

Martinetti  
regolabili

B

Ref.	Figura	Descrizione	Modello	Dim. in cm
E1370001N	B	Vetrina tavolo Elegance	nero	H 100 x L 120 x P 60
E1370002N		Vetrina tavolo Elegance	nero	H 100 x L 140 x P 70
E137900X	C	Opzione piano inclinato integrato		95 x 45, apertura 22°

Precisare i colori del laminato scelto al momento dell'ordine.



## Portico R1-T e R1-TG

Portico sottile e discreto dotato di un LED con ottica regolabile a 50° e dimmerabile. Ogni portale ha 2 aste (3 da 120 cm) con un'altezza massima di 40 cm, regolabile di 5 cm. Potenza 15W, apertura 50°. Connettori e driver non inclusi, studio su richiesta. Altri accessori disponibili: copertura antiriflesso 13,6x 13,6 mm, foglio di diffusione della luce, ottica, finitura colore RAL.

**Caratteristiche:** resa cromatica CRI tipo 97, R9 > 90, R12 > 90. Flusso di 900 lm/m. Dimensioni: stelo ø 10 mm. Lunghezza da 50 cm a 3 m. Tappo R1-T ø 13,6 mm. Foro ø 14,5 mm. Dimmerabile con un dimmer esterno. Alimentazione: 24 V a corrente costante. Corpo in alluminio anodizzato nero.



Portico R1-T

Potenza	Angolo	Temperatura di colore	lm/m
15 W	50°	2 700K 3 000K 3 500K 4 000K	900

Modelli disponibili per i portici R1-T

Ref.	Descrizione	Modello
E8860007	Portico 110 cm* anodizzato nero	3 000 o 4 000 K**
E8860008	Portico 120 cm* anodizzato nero	3 000 o 4 000 K**

### Accessori

E8899030 Driver PWM 40 W

\* Altre dimensioni o passo di 10 cm : SU RICHIESTA.

\*\* Da scegliere in fase di ordine.



## La Linea Prestige

### Grande diversità di finiture e accessori

**Struttura:** profilato alluminio squadrato 28 mm di forma arrotondata disponibile in tre colori standard (epossidico nero satinato, alluminio naturale satinato, bronzo anodizzato). Su richiesta, possibilità di colore epossidico RAL a scelta e su preventivo alluminio levigato brillante o dorato. Struttura montata su martinetti regolabili. Pavimento e soffitto in laminato 8 mm disponibile in 6 colori standard o in altre gradazioni.

Vetrina consegnata già montata.

**Vetro:** temprato con marchio depositato Securit® (pezzi di vetro non taglienti in caso di rottura). Gli scaffali e le porte hanno profili. **SU RICHIESTA** vetro extra chiaro o vetro laminato anti sfondamento o vetro antiriflesso.

**Apertura e serratura:** porta battente o scorrevole con serratura a cannone estraibile. Su richiesta serrature identiche e su preventivo chiave di sicurezza.

**Illuminazione:** ogni vetrina può essere dotata di un tetto illuminato con spot dicroici 20 W fissi o spot orientabili LED 5 W con o senza gradazione. Porta spot disponibile in 4 colori: nero, bianco, cromato, dorato. Presa elettrica ai piedi della vetrina con 2 metri di cavo elettrico dotato di presa terra.

**Numerose opzioni disponibili:** illuminazione con LED senza irradiazione di calore e raggi U.V. o con fibra ottica, cassetto per prodotti essicanti, fondo a specchio, scaffale supplementare, ruote, base, ecc.



#### I VANTAGGI DEL PRODOTTO

- Gamma completa per allestire facilmente tutte le esposizioni
  - Vari colori
- Possibilità di su misura per tutti i modelli

#### CAMPIONARIO COLORI

##### 6 colori di laminato disponibili



##### 2 colori di profilato disponibili

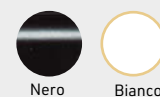

# Vetrina armadio e vetrina colonna Prestige

Disponibili in 3 larghezze:  
52, 78 e 103 cm

**Apertura e serratura:** porta battente con serratura a bottone.

Caratteristiche complete della gamma a **PAG. 30**.

**In opzione:** illuminazione tetto illuminato con 2 o 3 spot alogeni dicroici fissi 20 W o con illuminazione LED 5 W (senza emanazione di calore e U.V.) con o senza gradazione.

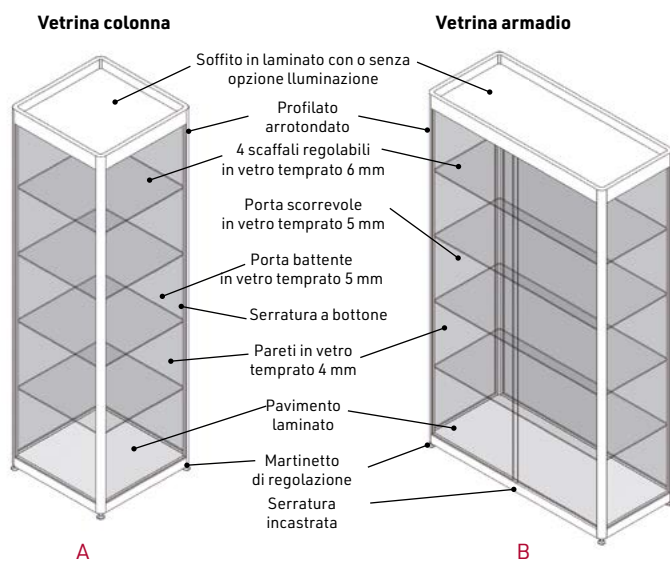

Institut Henri Poincaré - ©Benoît Drouet



faretti LED orientabili senza calore e senza raggi UV



Illuminazione a LED regolabile

Ref..	Figura	Descrizione	Modello	Dim. in cm
<b>Vetrina Colonna Prestige larghezza 52 cm</b>				
E1115001		Vetrina Colonna Prestige	nero	H 181 x L 52 x P 52
E1115002		Vetrina Colonna Prestige	alluminio	H 181 x L 52 x P 52
E1115004	A	Vetrina Colonna Prestige	grigio	H 181 x L 52 x P 52
E1115005		Vetrina Colonna Prestige	bianco	H 181 x L 52 x P 52
E1953002		Soffitto illuminato 2 faretti	LED orientabili	
E1953012		Soffitto illuminato 2 faretti	LED orientabili con gradazione	
E1690011		Fodera per Vetrina Colonna		
<b>Vetrina Armadio Prestige larghezza 78 cm</b>				
E1117001		Vetrina Armadio Prestige	nero	H 181 x L 78 x P 43
E1117002	B	Vetrina Armadio Prestige	alluminio	H 181 x L 78 x P 43
E1117004		Vetrina Armadio Prestige	grigio	H 181 x L 78 x P 43
E1117005		Vetrina Armadio Prestige	bianco	H 181 x L 78 x P 43
E1953002		Soffitto illuminato 2 faretti	LED orientabili	
E1953012		Soffitto illuminato 2 faretti	LED orientabili con gradazione	
E1690012		Fodera per Vetrina Armadio L 78 cm		
<b>Vetrina Armadio Prestige larghezza 103 cm</b>				
E1111001	C	Vetrina Armadio Prestige	nero	H 181 x L 103 x P 43
E1111002		Vetrina Armadio Prestige	alluminio	H 181 x L 103 x P 43
E1111004		Vetrina Armadio Prestige	grigio	H 181 x L 103 x P 43
E1111005		Vetrina Armadio Prestige	bianco	H 181 x L 103 x P 43
E1953003		Soffitto illuminato 3 faretti	LED orientabili	
E1953013		Soffitto illuminato 3 faretti	LED orientabili con gradazione	
E1690013		Fodera per Vetrina Armadio Prestige L 103 cm		

Scegliere i colori del laminato al momento dell'ordine.

**RICHIESTA DI PREVENTIVO SU MISURA**

# Vetrina Tavolo Prestige

Disponibile in 2 altezze di presentazione: 20 e 30 cm e in 3 profondità disponibili: 50, 60 e 100 cm

I piedi con scanalature assicurano una perfetta finitura.

**Apertura e serratura:** porte scorrevoli con serratura a bottone.

**In opzione:** barre di rinforzo per la vetrina profondità 100 cm. illuminazione neon o LED (senza emanazione di calore e U.V).

Campionario **PAG. 30**



© Municipio di Neuf-Brisach

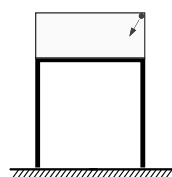

Illuminazione tubo LED fissati sulla parte alta del profilato, davanti e/o dietro.



Per lo stoccaggio e/o la protezione delle vetrine durante gli spostamenti, fodera con zip per un facile posizionamento sulla vetrina.

Ref.	Figura	Descrizione	Modello	Dim. in cm	Altezza *
<b>Vetrina Tavolo Prestige profondità 50 cm</b>					
E1315001		Vetrina Tavolo Prestige	nero	H 92 x L 102 x P 50	20 cm
E1315002		Vetrina Tavolo Prestige	alluminio	H 92 x L 102 x P 50	20 cm
E1315004		Vetrina Tavolo Prestige	grigio	H 92 x L 102 x P 50	20 cm
E1315005		Vetrina Tavolo Prestige	bianco	H 92 x L 102 x P 50	20 cm
<b>Vetrina Tavolo Prestige profondità 60 cm</b>					
E1316001	B	Vetrina Tavolo Prestige	nero	H 92 x L 102 x P 60	20 cm
E1316002	A	Vetrina Tavolo Prestige	alluminio	H 92 x L 102 x P 60	20 cm
E1316004		Vetrina Tavolo Prestige	grigio	H 92 x L 102 x P 60	20 cm
E1316005		Vetrina Tavolo Prestige	bianco	H 92 x L 102 x P 60	20 cm
E1316101		Vetrina Tavolo Prestige	nero	H 92 x L 102 x P 60	30 cm
E1316102		Vetrina Tavolo Prestige	alluminio	H 92 x L 102 x P 60	30 cm
E1316084		Vetrina Tavolo Prestige	grigio	H 92 x L 102 x P 60	30 cm
E1316085		Vetrina Tavolo Prestige	bianco	H 92 x L 102 x P 60	30 cm
<b>Vetrina Tavolo Prestige profondità 100 cm</b>					
E1311001	C	Vetrina Tavolo Prestige	nero	H 92 x L 102 x P 103	20 cm
E1311002		Vetrina Tavolo Prestige	alluminio	H 92 x L 102 x P 103	20 cm
E1311004		Vetrina Tavolo Prestige	grigio	H 92 x L 102 x P 103	20 cm
E1311005		Vetrina Tavolo Prestige	bianco	H 92 x L 102 x P 103	20 cm
E1311101		Vetrina Tavolo Prestige	nero	H 92 x L 102 x P 103	30 cm
E1311102		Vetrina Tavolo Prestige	alluminio	H 92 x L 102 x P 103	30 cm
E1311104		Vetrina Tavolo Prestige	grigio	H 92 x L 102 x P 103	30 cm
E1311105		Vetrina Tavolo Prestige	bianco	H 92 x L 102 x P 103	30 cm
E1311901	D	Opzione barre di rinforzo (obbligatorio)			
<b>Accessori</b>					
E1917000TP		Kit barra LED <b>VEDERE PAG 41</b>			
E1690001		Fodera per Vetrina Tavolo P 50 cm			
E1690002		Fodera per Vetrina Tavolo P 60 cm			
E1690003		Fodera per Vetrina Tavolo P 103 cm			

Scegliere i colori del laminato al momento dell'ordine

\*Altezza di presentazione

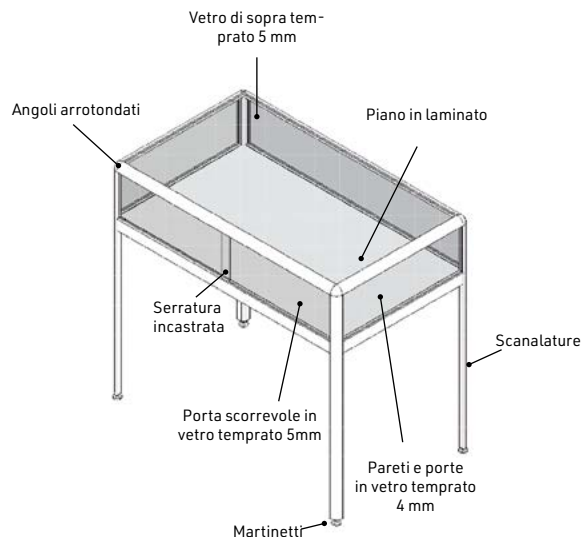



# Vetrina Tavolo Prestige con cassetto scorrevole

Munita di un cassetto scorrevole, permette un posizionamento ideale delle collezioni

Apertura cassetto fino all'80 % di profondità della vetrina.

Esiste in 2 profondità: 60 e 100 cm. Altezza di presentazione: 30 cm.

Cassetto montato su guide di scorrimento con piano in laminato. I piedi con scanalature assicurano una finitura perfetta.

Altre caratteristiche: sono identiche alla vetrina tavolo Prestige illustrata in precedenza. Campionario PAG. 30.

Ref.	Figura	Descrizione	Modello	Dim. in cm	Altezza *
<b>Vitrina Tavolo Prestige cassetto profondità 60 cm</b>					
E1326001	D	Vetrina Tavolo Cassetto	nero	H 92 x L 103 x P 60	30 cm
E1326002		Vetrina Tavolo Cassetto	alluminio	H 92 x L 103 x P 60	30 cm
E1326004		Vetrina Tavolo Cassetto	grigio	H 92 x L 103 x P 60	30 cm
E1326005		Vetrina Tavolo Cassetto	bianco	H 92 x L 103 x P 60	30 cm
<b>Vitrina Tavolo Prestige cassetto profondità 100 cm</b>					
E1321001		Vetrina Tavolo Cassetto	nero	H 92 x L 103 x P 103	30 cm
E1321002		Vetrina Tavolo Cassetto	alluminio	H 92 x L 103 x P 103	30 cm
E1321004		Vetrina Tavolo Cassetto	grigio	H 92 x L 103 x P 103	30 cm
E1321005		Vetrina Tavolo Cassetto	bianco	H 92 x L 103 x P 103	30 cm
E1321901		Opzione barre di rinforzo (obbligatorio)			
<b>Accessori</b>					
E1917000		Opzione illuminazione LED			
E1690002		Fodera per Vetrina Tavolo P 60 cm			
E1690003		Fodera per Vetrina Tavolo P 103 cm			

Scegliere i colori del laminato al momento dell'ordine.  
\*Altezza di presentazione

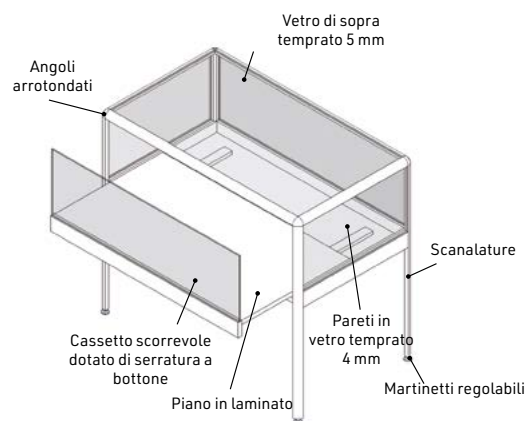

Vetrina Tavolo Prestige ad apertura verticale alluminio / nero

# Vetrina Tavolo Prestige ad apertura verticale

Accesso totale allo spazio espositivo per il caricamento delle opere

Apertura totale con facciata scorrevole in verticale.

Esiste in 2 profondità: 60 e 100 cm. Altezza di presentazione: 25 cm.

Chiusura e blocco della facciata con serratura a bottone. I piedi con scanalature assicurano una perfetta finitura.

Altre caratteristiche sono identiche alla vetrina tavolo Prestige illustrata in precedenza.

Ref.	Figura	Descrizione	Modello	Dim. in cm	Altezza *
<b>Vitrina Tavolo Prestige apertura verticale profondità 60 cm</b>					
E1346001		Vetrina Tavolo apert. vert.	nero	H 92 x L 103 x P 60	25 cm
E1346002	E	Vetrina Tavolo apert. vert.	alu	H 92 x L 103 x P 60	25 cm
E1346004		Vetrina Tavolo apert. vert.	grigio	H 92 x L 103 x P 60	25 cm
E1346005		Vetrina Tavolo apert. vert.	bianco	H 92 x L 103 x P 60	25 cm
<b>Vitrina Tavolo Prestige apertura verticale profondità 103 cm</b>					
E1341001		Vetrina Tavolo apert. vert.	nero	H 92 x L 103 x P 103	25 cm
E1341002		Vetrina Tavolo apert. vert.	alu	H 92 x L 103 x P 103	25 cm
E1341004		Vetrina Tavolo apert. vert.	grigio	H 92 x L 103 x P 103	25 cm
E1341005		Vetrina Tavolo apert. vert.	bianco	H 92 x L 103 x P 103	25 cm
E1341901		Opzione barra di rinforzo (obbligatorio)			
<b>Accessori</b>					
E1917000		Opzione illuminazione LED			
E1690002		Fodera per Vetrina Tavolo P 60 cm			
E1690003		Fodera per Vetrina Tavolo P 103 cm			

Scegliere i colori del laminato al momento dell'ordine.  
\*Altezza di presentazione

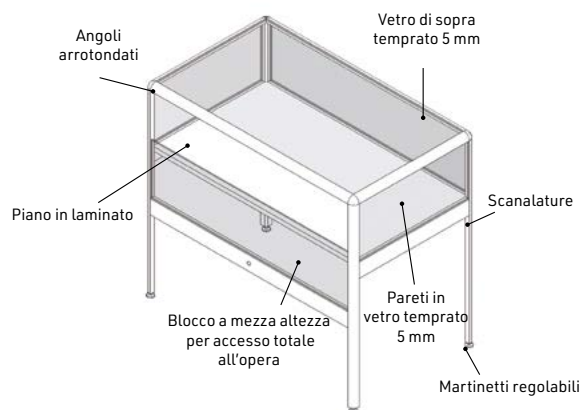



## La Linea Harmonie

### Linea di vetrine eleganti e armoniose con profilato squadrato

**Struttura:** profilato alluminio 28 mm di forma squadrata. Disponibile in tre colori standard (epoxy nero satinato, alluminio naturale satinato, bronzo anodizzato). Struttura montata su martinetti regolabili. Pavimento e soffitto in laminato 8 mm disponibile in 6 colori standard o in altre gradazioni. Vetrina consegnata già montata. Ogni modulo di 100 cm é dotato di 4 scaffali regolabili.

**Vetro:** temprato con marchio depositato Securit® (pezzi di vetro non taglienti in caso di rottura). Gli scaffali e le porte hanno profili. **SU RICHIESTA** vetro extra chiaro o vetro laminato anti sfondamento.

**Apertura e chiusura:** porta battente o scorrevole con serratura a cannone estraibile. **In opzione:** top illuminato con spot orientabili dicroici 20 W o LED 5 W con o senza dimmer. Porta spot disponibili in 4 colori (nero, bianco, cromato o dorato). Per la vetrina tavolo, illuminazione con tubo beon o barra LED. Presa elettrica ai piedi della vetrina con cavo L 2 m dotato di presa terra.

**Numerose opzioni disponibili:** illuminazione con LED senza irradiazione di calore e raggi U.V. o con fibra ottica, cassetto per prodotti essicanti, fondo a specchio, scaffale supplementare, ruote, base, ecc.



#### I VANTAGGI DEL PRODOTTO

- Eleganza e modernità del profilato squadrato
  - Vari colori
- Possibilità di su misura per tutti i modelli

#### CAMPIONARIO vetrine pag. 34 a 37

##### 6 colori di laminato disponibili

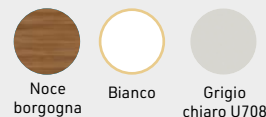

##### 2 colori di profilato disponibili

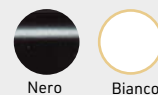



A



© Théâtre du Mogador

## Vetrina colonna Harmonie

Fondo laminato o fondo vetro  
Modello speciale manichino

Esiste in 2 modelli: larghezza 60 cm (con 4 scaffali regolabili) o larghezza 100 cm, speciale manichino (senza scaffali e con H 227 cm).

**Apertura e chiusura:** apertura con porta battente, serratura a bottone.

**In opzione:** tetto illuminato 4 o 5 spot alogeni dicroici orientabili 20 W o LED 5 W (senza emanazione di calore e U.V.). Su richiesta, per la vetrina speciale manichino: illuminazione laterale a LED.

Ref.	Figura	Descrizione	Modello	Dim. in cm
<b>Vetrina larghezza 60 cm - porta battente</b>				
E1126001		Vetrina colonna nero	fondo laminato	H 200 x L 60 x P 60
E1126002	A	Vetrina colonna alluminio	fondo laminato	H 200 x L 60 x P 60
E1126004		Vetrina colonna grigio	fondo laminato	H 200 x L 60 x P 60
E1126005		Vetrina colonna bianco	fondo laminato	H 200 x L 60 x P 60
E1126081		Vetrina colonna nero	fondo vetro	H 200 x L 60 x P 60
E1126082		Vetrina colonna alluminio	fondo vetro	H 200 x L 60 x P 60
E1126084		Vetrina colonna grigio	fondo vetro	H 200 x L 60 x P 60
E1126085		Vetrina colonna bianco	fondo vetro	H 200 x L 60 x P 60
E1953004		Tetto illuminato	4 spot LED orientabili	
E1953014		Tetto illuminato	4 spot LED orientabili con gradazione	
<b>Vetrina speciale manichino</b>				
E1141001	B	Vetrina colonna nero	fondo vetro	H 227 x L 100 x P 75
E1141002		Vetrina colonna alluminio	fondo vetro	H 227 x L 100 x P 75
E1141004		Vetrina colonna grigio	fondo vetro	H 227 x L 100 x P 75
E1141005		Vetrina colonna bianco	fondo vetro	H 227 x L 100 x P 75
E1953005		Tetto illuminato	5 spot LED orientabili	
E1953015		Tetto illuminato	5 spot LED orientabili con gradazione	

Scegliere i colori del laminato al momento dell'ordine.

## Vetrina tavolo Harmonie

Altezza di presentazione 28 cm

Piedi con scanalature per una perfetta finitura.

**Apertura:** porte scorrevoli con serratura.

**In opzione:** illuminazione neon o LED (senza emanazione di calore e U.V)

Ref.	Figura	Descrizione	Modello	Dim. in cm
E1351021	C	Vetrina tavolo Harmonie	nero	H 92 x L 100 x P 60
E1351022		Vetrina tavolo Harmonie	alluminio	H 92 x L 100 x P 60
E1351024		Vetrina tavolo Harmonie	grigio	H 92 x L 100 x P 60
E1351025		Vetrina tavolo Harmonie	bianco	H 92 x L 100 x P 60
E1350004		Opzione illuminazione neon ballast Ø 16 mm, L 95 cm		
E1917000		Opzione illuminazione LED		

Scegliere i colori del laminato al momento dell'ordine.

406,-

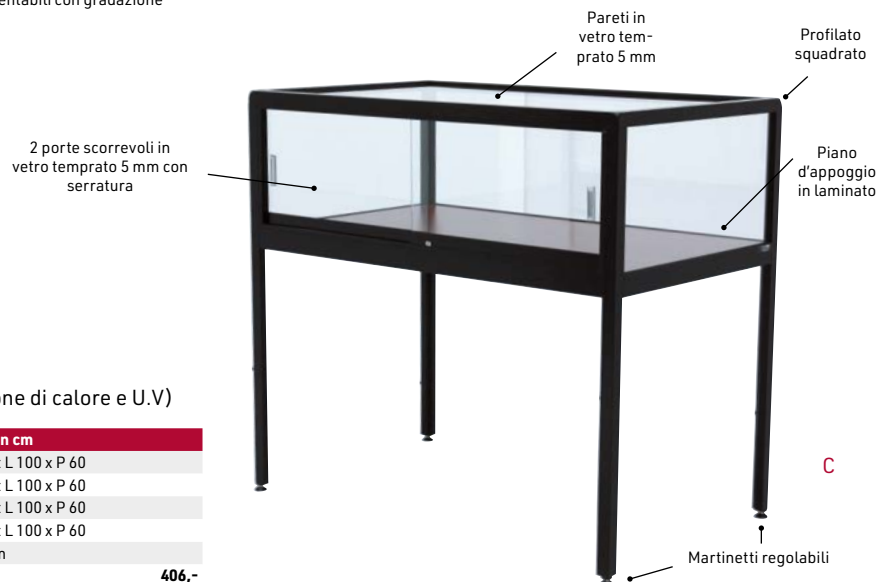

# Vetrina armadio Harmonie

Ogni modulo da 100 cm è dotato di 4 ripiani regolabili.  
La larghezza di 100 cm viene consegnata già montata.

**Apertura e chiusura:** porte scorrevoli in vetro temperato di 5 mm di spessore  
Porte in vetro temperato di 5 mm di spessore dotate di serratura.

**Opzione:** illuminazione neon o LED (senza emissione di calore o UV).

**Opzione:** top completamente illuminato con 4 faretti LED orientabili per modulo da 100 cm

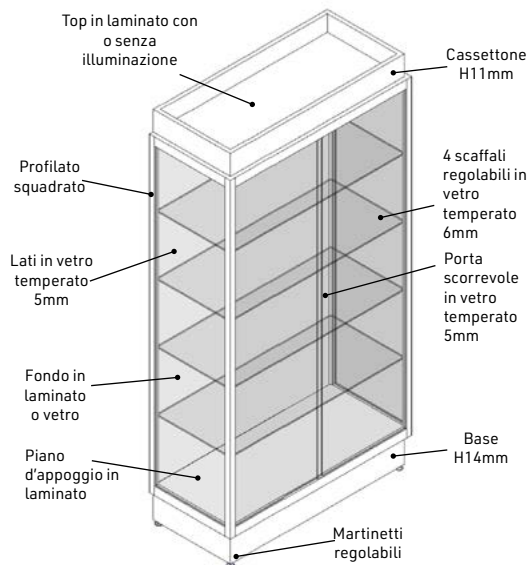

**A**  
Vetrina armadio  
Larghezza 100cm con fondo  
in laminato

Maison Éducation de la Légion d'Honneur - Saint-Germain-en-Laye

Ref.	Fig.	Descrizione	Dim. in cm
E1121001		Vetrina armadio nero fondo laminato	H 200 x L 100 x P 45
E1121002	A	Vetrina armadio allu fondo laminato	H 200 x L 100 x P 45
E1121004		Vetrina armadio grigio fondo laminato	H 200 x L 100 x P 45
E1121005		Vetrina armadio bianco fondo laminato	H 200 x L 100 x P 45
E1121081		Vetrina armadio nero fondo vetro	H 200 x L 100 x P 45
E1121082		Vetrina armadio allu fondo vetro	H 200 x L 100 x P 45
E1121084		Vetrina armadio grigio fondo vetro	H 200 x L 100 x P 45
E1121085		Vetrina armadio bianco fondo vetro	H 200 x L 100 x P 45
E1953004		Tetto illuminato 4 spot LED orientabili	
E1953014		Tetto illuminato 4 spot LED orientabili con gradazione	

Scegliere i colori del laminato al momento dell'ordine.



Archives Départementales d'Evreux

# Vetrina a cremagliera Harmonie

**Caratteristiche:** dotata di 4 ripiani in vetro temperato tipo securit® JPP di spess. 8 mm, montati su cremagliera regolabili fissate sul fondo rivestito in laminato. Porte a battente in vetro temperato spess. 6 mm con chiusura a bottone sui lati corti laterali, dotate di cerniere per ridurre al minimo la circolazione dell'aria.

**Opzione:** top completamente illuminato con 4 faretti direzionali alogeni o a LED, con o senza gradazione. Illuminazione laterale su tutta l'altezza con tubi al neon o LED.

Ref.	Fig.	Descrizione	Modello	Dim. in cm
E1121201		Vetrina a cremagliera	nero	H 200 x L 120 x P 45
E1121202		Vetrina a cremagliera	alluminio	H 200 x L 120 x P 45
E1121204	B	Vetrina a cremagliera	grigio	H 200 x L 120 x P 45
E1121205		Vetrina a cremagliera	bianco	H 200 x L 120 x P 45
E11212XX		Top illuminato 4 spot orientabili		
E1953004		Top illuminato 4 spot orientabili LED		
E1953014		Top illuminato 4 spot orientabili LED con dimmer		

Precisare il colore del laminato all'ordine.



## I VANTAGGI DEL PRODOTTO

- Apertura tramite le porte laterali
- Visione completa delle opere
  - Consigliato per l'illuminazione laterale su tutta l'altezza
- Ripiani liberamente regolabili



**CONSEGNA  
E MONTAGGIO IN LOCO  
SU RICHIESTA**



**Vetrina armadio Harmonie**

## Vetrina armadio Harmonie doppia o tripla

Disponibile in larghezze di 200 e 300 cm e in due modelli: fondo melaminico o in vetro. Queste vetrine sono progettate a partire da un modulo di 100 cm (modulo di partenza) e moduli aggiuntivi senza suddividere lo spazio espositivo (nessuna parete divisoria in vetro all'interno della vetrina). Ogni modulo da 100 cm è dotato di 4 ripiani regolabili. I modelli da 200 e 300 cm richiedono il montaggio in loco (istruzioni dettagliate fornite).

Su preventivo, montaggio a cura nostra.

**Opzione:** top luminoso completamente installato con 4 faretti orientabili LED per modulo da 100 cm

Ref.	Fig.	Descrizione	Dim. in cm
<b>Vetrina Harmonie doppia larghezza 200 cm (2 x 100 cm)</b>			
E1122001		Vetrina armadio nero fondo laminato	H 200 x L 200 x P 45
E1122002		Vetrina armadio allu fondo laminato	H 200 x L 200 x P 45
E1122004		Vetrina armadio grigio fondo laminato	H 200 x L 200 x P 45
E1122005		Vetrina armadio bianco fondo laminato	H 200 x L 200 x P 45
E1122081	C	Vetrina armadio nero fondo vetro	H 200 x L 200 x P 45
E1122082	C	Vetrina armadio allu fondo vetro	H 200 x L 200 x P 45
E1122084	C	Vetrina armadio grigio fondo vetro	H 200 x L 200 x P 45
E1122085	C	Vetrina armadio bianco fondo vetro	H 200 x L 200 x P 45
E1953008		Tetto illuminato 8 spot LED orientabili	
E1953018		Tetto illuminato 8 spot LED orientabili con gradazione	
<b>Vetrina Harmonie tripla larghezza 300 cm (3 x 100 cm)</b>			
E1123001		Vetrina armadio nero fondo laminato	H 200 x L 300 x P 45
E1123002		Vetrina armadio allu fondo laminato	H 200 x L 300 x P 45
E1123004		Vitrine armoire grigio fondo laminato	H 200 x L 300 x P 45
E1123005		Vitrine armoire bianco fondo laminato	H 200 x L 300 x P 45
E1123081		Vetrina armadio nero fondo vetro	H 200 x L 300 x P 45
E1123082		Vetrina armadio allu fondo vetro	H 200 x L 300 x P 45
E1123084		Vitrine armoire grigio fondo vetro	H 200 x L 300 x P 45
E1123085		Vitrine armoire grigio fondo vetro	H 200 x L 300 x P 45
E1953112		Tetto illuminato 12 spot LED orientabili	
E1953212		Tetto illuminato 12 spot LED orientabili con gradazione	

Scegliere i colori del laminato al momento dell'ordine.

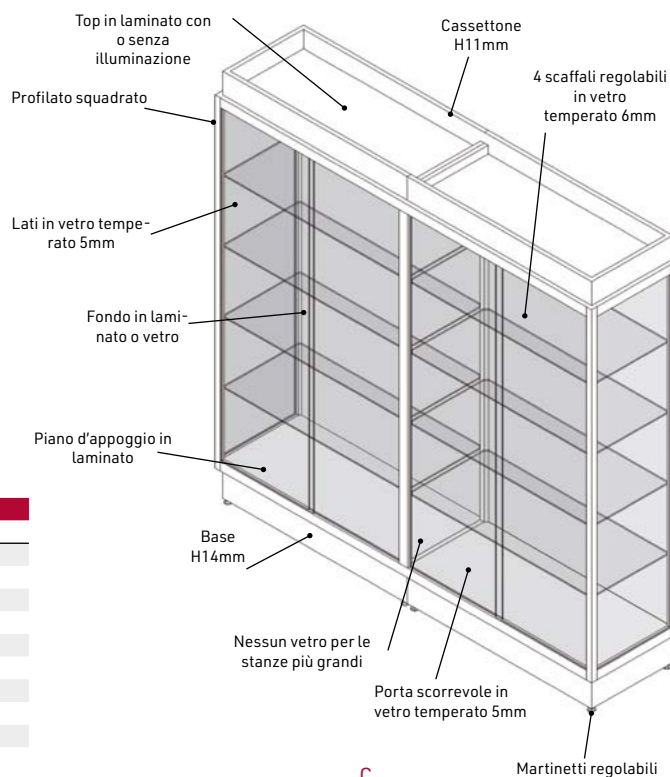

**Vetrina armadio Harmonie  
Larghezza 200 cm**



# Leggii e cuscini

## Adattabili alle forme, dimensioni e stato dei documenti

Questi espositori consentono l'esposizione, valorizzazione e preservazione. La scelta dell'espositore andrà fatta secondo la forma e la dimensione dell'opera, ma soprattutto secondo il suo stato di conservazione.

I leggii ed i cuscini non sono lavabili. In opzione, per ogni modello, è proposta una fodera lavabile.

### CAMPIONARIO dei prodotti a pag. 38 a 39

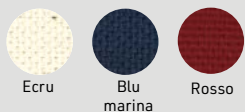

Il cotone ecru è consigliato per la conservazione

## Leggio futon



Perfettamente adatto alla presentazione di libri antichi, morbido ma fermo, permette l'apertura controllata del libro, il sostegno della copertina e la regolazione precisa dell'angolo. Esiste in due modelli: futon a micro punti o a bande.

In opzione, fodera supplementare per facilitare la manutenzione e variare la scenografia. E' anche disponibile un cuscino d'inclinazione del libro.

**Caratteristiche:** interno in mousse poliестere, esterno in tela 100% cotone ecru, blu, rosso. Altri colori e tessuti

**SU RICHIESTA.**



Ref.	Fig.	Descrizione	Dim. in cm
<b>Leggio futon a punti</b>			
C9110001	A	Futon per libro formato in-12°	22 x 125
C9110002		Futon per libro formato in-8°	29 x 132
C9110003		Futon per libro formato in-4°	35 x 145
C9110004		Futon per libro formato in-folio	45 x 165
C9110005		Futon per libro formato sup. in-folio	65 x 180
<b>Luggio futon a bande</b>			
C9120001		Futon per libro formato in-12°	22 x 125
C9120002	B	Futon per libro formato in-8°	29 x 132
C9120003		Futon per libro formato in-4°	35 x 145
C9120004		Futon per libro formato in-folio	45 x 165
C9120005		Futon per libro formato sup. in-folio	65 x 180
<b>Fodera di protezione (per i 2 modelli)</b>			
C9129001		Fodera per libro formato in-12°	22 x 125
C9129002		Fodera per libro formato in-8°	29 x 132
C9129003		Fodera per libro formato in-4°	35 x 145
C9129004		Fodera per libro formato in-folio	45 x 165
C9129005		Fodera per libro formato sup. in-folio	65 x 180

**Precisare il colore all'ordine.**

## Cuscino d'inclinazione



Per mantenere un libro inclinato con o senza futon di presentazione, il cuscino permette un'agevole lettura per il visitatore. Esiste in due modelli: imbottitura in mousse poliестere o in biglie di fodera di protezione (per i 2 modelli) polistirene.

In opzione: fodera lavabile con chiusura zip.

**Caratteristiche:** interno in mousse poliестere, esterno in tela 100% cotone ecru, blu, rosso. Altri colori e tessuti **SU RICHIESTA.**

Ref.	Fig.	Descrizione	Dim. in cm
<b>Cuscino d'inclinazione mousse</b>			
C9130001	C	Cuscino d'inclinazione mousse	L 35 x Ø 12
C9130002		Cuscino d'inclinazione mousse	L 35 x Ø 15
C9130003	D	Cuscino d'inclinazione mousse	L 40 x Ø 20
<b>Cuscino d'inclinazione biglie</b>			
C9130011		Cuscino d'inclinazione biglie	L 35 x Ø 12
C9130012		Cuscino d'inclinazione biglie	L 35 x Ø 15
C9130013		Cuscino d'inclinazione biglie	L 40 x Ø 20
<b>Fodera di protezione (per i 2 modelli)</b>			
C9139001		Fodera per cuscino d'inclinazione	L 35 x Ø 12
C9139002		Fodera per cuscino d'inclinazione	L 35 x Ø 15
C9139003		Fodera per cuscino d'inclinazione	L 40 x Ø 20

**Precisare il colore all'ordine.**



### COME SCEGLIERE IL FUTON

Il futon offre una custodia flessibile per libro aperto da 90° a 180°, in tutta sicurezza. Scegliere la dimensione minima del futon per il supporto completo del libro. Utilizzabile anche per libri antichi (apertura da 150° a 180°).

## Leggio per libro grande formato



modello angolo 45°

Per presentare e valorizzare i libri in tutta sicurezza, leggio composto da due trapezi in polietilene rigido e rivestito di tessuto con banda amovibile, per regolare perfettamente il dorso del libro. (da 2 a 12 cm). Si declina in tre angoli d'apertura e in due massime altezze del libro. Altre dimensioni **SU RICHIESTA**.

**Caratteristiche:** leggio in polietilene foderato in tela 100% cotone disponibile in ecru, blu e rosso. Altri tessuti e colori **SU RICHIESTA**.

Ref.	Descrizione	Angolo d'apertura	Dim. in cm
<b>Leggio per libro</b>			
C9190001	Leggio per libro H max. 40 cm	15°	40 x 35 x H 10,5
C9190002	Leggio per libro H max. 40 cm	30°	40 x 35 x H 21
C9190003	Leggio per libro H max. 40 cm	45°	40 x 35 x H 35,8
C9190011	Leggio per libro H max. 45 cm	15°	45 x 35 x H 10,5
C9190012	Leggio per libro H max. 45 cm	30°	45 x 35 x H 21
C9190013	Leggio per libro H max. 45 cm	45°	45 x 35 x H 35,8
<b>Fodera per leggio</b>			
C9199001	Fodera per leggio C9190001		
C9199002	Fodera per leggio C9190002		
C9199003	Fodera per leggio C9190003		
C9199011	Fodera per leggio C9190011		
C9199012	Fodera per leggio C9190012		
C9199013	Fodera per leggio C9190013		

**Precisare il colore all'ordine.**

## Leggio per libro



Per presentare e valorizzare i documenti, piano inclinato composto da un trapezio rigido rivestito in tessuto **dotato di banda in parte bassa per posizionare il documento o libro**. Si declina in tre angoli d'apertura e in due massime altezze del libro. Altre dimensioni **SU RICHIESTA**.

**Caratteristiche:** leggio in polietilene foderato in tela 100% cotone disponibile in ecru, blu e rosso. Altri tessuti e colori **SU RICHIESTA**.

Ref.	Descrizione	Angolo d'apertura	Dim. in cm
<b>Leggio per libro</b>			
E7920001	Leggio per libro H max. 40 cm	15°	40 x 35 x H 10,5
E7920002	Leggio per libro H max. 40 cm	30°	40 x 35 x H 21
E7920003	Leggio per libro H max. 40 cm	45°	40 x 35 x H 35,8
E7920011	Leggio per libro H max. 45 cm	15°	45 x 35 x H 10,5
E7920012	Leggio per libro H max. 45 cm	30°	45 x 35 x H 21
E7920013	Leggio per libro H max. 45 cm	45°	45 x 35 x H 35,8
<b>Fodera per leggio</b>			
E7929001	Fodera per leggio E7920001		
E7929002	Fodera per leggio E7920002		
E7929003	Fodera per leggio E7920003		
E7929011	Fodera per leggio E7920011		
E7929012	Fodera per leggio E7920012		
E7929013	Fodera per leggio E7920013		

**Precisare il colore all'ordine.**



## Cilindro stabilizzatore

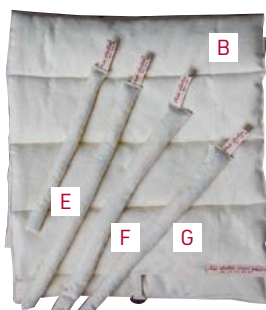

Per mantenere un libro aperto alla pagina desiderata, cilindro di stabilizzazione disponibile in diverse lunghezze.

Grazie all'interno polietilene e biglie metallo, resta morbido offrendo un peso sufficiente per un mantenimento efficace. In opzione: fodera lavabile con chiusura velcro.

**Caratteristiche:** interno polietilene e biglie metallo, esterno in tela 100% cotone ecru, blu e rosso. Altri colori e tessuti **SU RICHIESTA**. Cilindro non lavabile.

Ref.	Fig.	Descrizione	Dim. in cm
C9150001	E	Cilindro morbido	L 30 x Ø 2
C9150002	F	Cilindro morbido	L 40 x Ø 2
C9150003	G	Cilindro morbido	L 50 x Ø 2
C9159001		Fodera Cilindro morbido	L 30 x Ø 2
C9159002		Fodera Cilindro morbido	L 40 x Ø 2
C9159003		Fodera Cilindro morbido	L 50 x Ø 2

# Accessori per vetrine

## Piano inclinato

Per la presentazione in vetrina, piano inclinato realizzato su misura in 1 o 2 parti, secondo il sistema d'apertura della vetrina. Disponibilità: prisma a partire da un triangolo rettangolo o prisma a partire da un triangolo isoscele. Per la conservazione preventiva delle opere, supporto e imbottitura conformi alle norme. Fodera in tessuto cotone, scamosciato o velluto nei colori desiderati\*. Su preventivo.

**Caratteristiche:** realizzato con lastre in polietilene trapuntato con uno strato di poliestere e ricoperto di tessuto.



Il cotone ecru è consigliato per la conservazione



Leggio in due parti  
Da utilizzare separatamente o l'uno accanto all'altro



## Custodia per vetrina

Per lo stoccaggio e la protezione durante la movimentazione delle vetrine, la custodia è dotata di ZIP per un facile posizionamento sulla vetrina. Custodia 4 lati in cotone blu navy. Esiste in due modelli: per la vetrina armadio e per la vetrina tavolo.

Possibilità di su misura: **SU RICHIESTA.**



Protezione della sola parte in vetro



Protezione dell'intera vetrina

## Angoli su rotelle



Per spostare facilmente le vetrine con base solida o gli espositori, valigia con 4 angoli su rotelle.

Ref.	Descrizione	€ IVA Escl.
E2229000	Set di 4 angolari, portata 4 x150 kg	187,-



## PER SPOSTARE LE VETRINE



Per spostare facilmente le vetrine, carrello professionale per trasportare e sollevare fino a 400 kg senza sforzo e in totale sicurezza per il personale e i mobili. Preventivo su richiesta

Manutenzione delle vetrine :  
**SU RICHIESTA**



# Kit barra LED

LED **asimmetrici** per concentrare la diffusione della luce all'interno della vetrina ed evitare l'abbagliamento dei visitatori.

**Caratteristiche:** nastro in profilato di alluminio anodizzato (L 85 cm) composto da 5 strisce da 15 cm ciascuna, dotate di 3 moduli da 6 diodi ciascuno da 3.700 K.

Copertura in PMMA. Tutti i kit includono il convertitore e i connettori.



Descrizione	Modello 3 700 K	€ IVA Escl.
Kit barra LED	E1917000TP	406,-

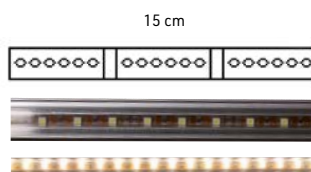

# Guarnizioni antipolvere per vetrine



Rotoli da 100 m

Guarnizione in silicone antipolvere per sigillare le vetrine. Usato per sigillare le guarnizioni adiacenti fino a 10 mm di distanza. Sigillante siliconico senza emissioni, testato per la conservazione e certificato secondo gli standard del British Museum per l'uso a lungo termine (Oddy test). Premere con pressione minima. Funzione a lunga tenuta e non soggetta a invecchiamento garantita per installazioni esterne e interne. In silicone permanentemente elastico. Colore: trasparente. Disponibile in rotoli da 100 m o al metro lineare con un minimo di 10 ml.

Ref.	Visuel	Descrizione	Dim.	Cond.
<b>Con adesivo integrato</b>				
E1318003	A	Guarnizioni antipolvere FE-03TK	Rotolo di 100 ml	Lotto di 100
E1318013	A	Guarnizioni antipolvere FE-03TK	Al metro lineare (min. 10 ml)	
E1318005	B	Guarnizioni antipolvere FE-05	Rotolo di 100 ml	Lotto di 100
E1318015	B	Guarnizioni antipolvere FE-05	Al metro lineare (min. 10 ml)	
E1318004	C	Guarnizioni antipolvere FE-04	Rotolo di 100 ml	Lotto di 100
E1318014	C	Guarnizioni antipolvere FE-04	Al metro lineare (min. 10 ml)	
<b>Senza adesivo integrato</b>				
E1318002	D	Guarnizioni antipolvere FE-S2	Rotolo di 100 ml	Lotto di 100
E1318012	D	Guarnizioni antipolvere FE-S2	Al metro lineare (min. 10 ml)	
E1318001	E	Guarnizioni antipolvere FE-S1	Rotolo di 100 ml	Lotto di 100
E1318011	E	Guarnizioni antipolvere FE-S1	Al metro lineare (min. 10 ml)	

## Con adesivo

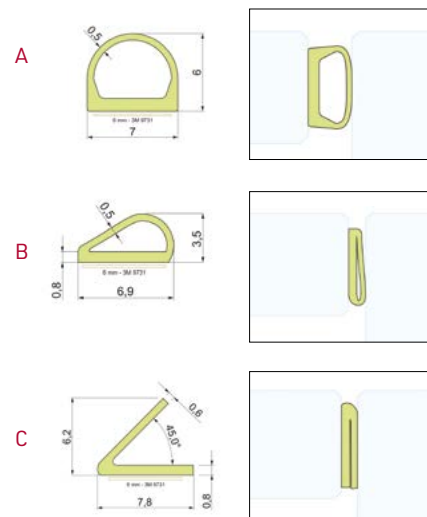

## Senza adesivo

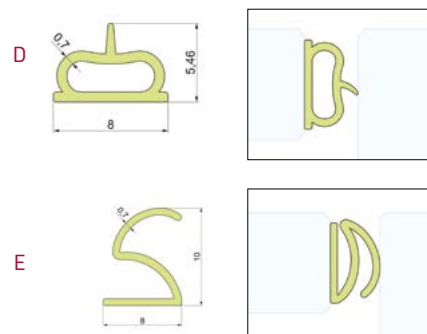

## Diversi tipi di pannellature

### Pareti espositive

Linea Vitto / Linea Exposium / Linea Novo



#### I VANTAGGI DEL PRODOTTO

- Sostituisce il tradizionale pannello
- Modulare e riutilizzabile
- Veloce da configurare
- Facile da riporre

### Cassoni

Linea Exposium



#### I VANTAGGI DEL PRODOTTO

- Autoportante
- Mobile grazie alle ruote a scomparsa
- Su misura

### Griglie e pannelli

Linea Tempo / Linea Axium



#### I VANTAGGI DEL PRODOTTO

- Economico e facile da usare
- Facile da assemblare e riporre
- Disponibile come versione indipendente
- Ampia gamma di griglie sul web



GRIGLIE E PANNELLI



# Pannello Vitto 90° e 360°

- Pannello H 2 m
- Montaggio senza attrezzi
- Finitura laminato Classe 1 e PMMA traslucido

Esiste in 2 modelli:

**Pannello Vitto 90°** per configurazioni ad angolo retto e lineare, in laminato.

**Pannello Vitto 360°** per tutte le configurazioni al passo di 45°, in laminato bianco.

**Caratteristiche tecniche:**

**Pannello Vitto 90°:** pannello in laminato Classe 1 stratificato spess. 19mm, profili stratificati 0,4 mm. Peso: 12 Kg/m<sup>2</sup>. I pezzi di raccordo o giunzione s'incastano nell'anima del pannello senza attrezzi.

**Pannello Vitto 360°:** profilato alluminio satinato arrotondato, inserito nell'anima del pannello. Profilato in alluminio satinato. Pannello in laminato Classe 1 stratificato spess. 19mm, profili stratificati 0,4 mm. Peso: 12 Kg/m<sup>2</sup>. Pannello in acrilico opalescente spess. 6 mm peso: 9 kg/m<sup>2</sup>.

Altre dimensioni **SU RICHIESTA**.

**Studio gratuito del progetto di posizionamento.**



**RICHIESTA  
DI PREVENTIVO  
SU MISURA**



**Pannello Vitto disponibile in altezza 200 cm e in 4 larghezze:**  
100 e 70 cm per i pannelli e 50 e 25 cm per la realizzazione di cassoni e di sostegni laterali di stabilizzazione.

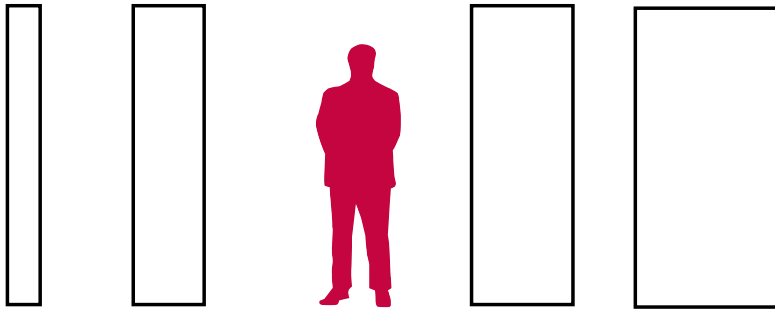

H 200 x 25 cm

H 200 x 50 cm

H 200 x 70 cm

H 200 x 100 cm

**Esempi di configurazione:**  
pannelli in cassone, in linea, a croce, a onda ecc...

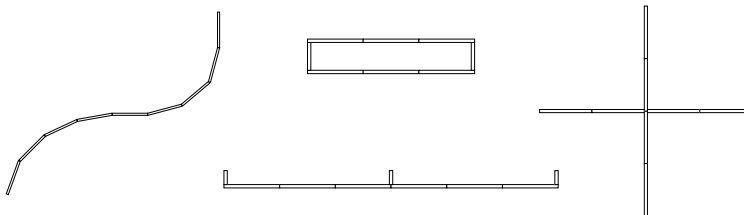

## CAMPIONARIO COLORI

Finiture disponibili



Bianco



## Vitto 90°



Inserto nell'anima del pannello per angoli a 90°

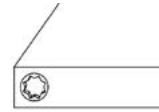

Il raccordo 2 partenze s'incasta nella parte intagliata dell'inserto del pannello



La parte liscia si posiziona nell'inserto del secondo pannello



Stessa operazione nella parte alta

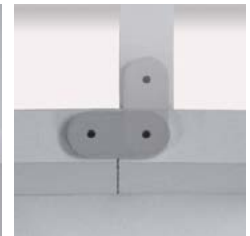

Per configurazioni lineari e a 90°

## Vitto 360°



Inserto incastrato nell'anima del pannello Per tutti gli angoli da 45°

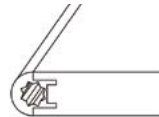

Il raccordo 2 partenze s'incasta nella parte intagliata nell'inserto del pannello



La parte liscia si posiziona nell'inserto del secondo pannello



Stessa operazione per la parte alta



Per configurazioni ad angoli multipli

Descrizione	Ref.	Ref.	Ref.	Ref.
<b>Pannello Vitto 90° H 200</b>	<b>Larghezza 25 cm</b>	<b>Larghezza 50 cm</b>	<b>Larghezza 70 cm</b>	<b>Larghezza 100 cm</b>
Bianco	E2500925B	E2500950B	E2500970B	E2500910B
<b>Pannello Vitto 360° H 200</b>				
Bianco	E2503625B	E2503650B	E2503670B	E2503610B

# Pezzi di raccordo

## Pezzi semplici alti e bassi (venduti all'unità)

L'assortimento di raccordi permette d'assemblare i pannelli in linea, ad angolo retto, in T (3 partenze), a croce (4 partenze). Disponibili anche in martinetti per annullare le asperità del suolo.

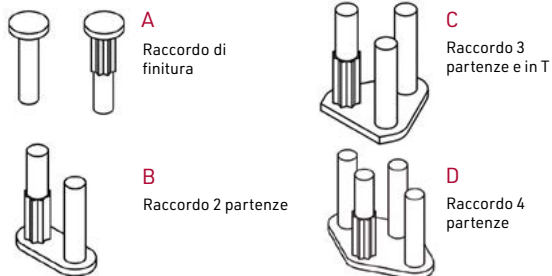

Descrizione	Figura	Ref.
<b>Pezzi di raccordo</b>		
Raccordo di finitura	A	E2509001CR
Raccordo destra / angolo 45° / 315°	B	E2509002
Raccordo 3 partenze e in T	C	E2509003
Raccordo 4 partenze a croce	D	E2509004
Piede martinetto di finitura	E	E2509010



## Accessori:

per l'ancoraggio delle opere, sono disponibili 2 modelli di ganci per ancoraggio anche bifronte (ad eccezione dei pannelli in acrilico opalescente). Per opere più pesanti, asta e gancio max 25 Kg.

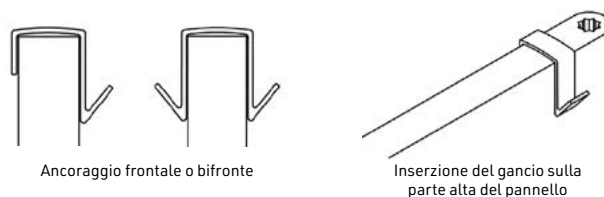

Ref.	Descrizione
<b>Accessori</b>	
E2509020	Gancio semplice, lotto di 10
E2509022	Filo perlon con passante + gancio regolabile
E2509100	Asta acciaio per appendere L 1m + gancio 25 kg

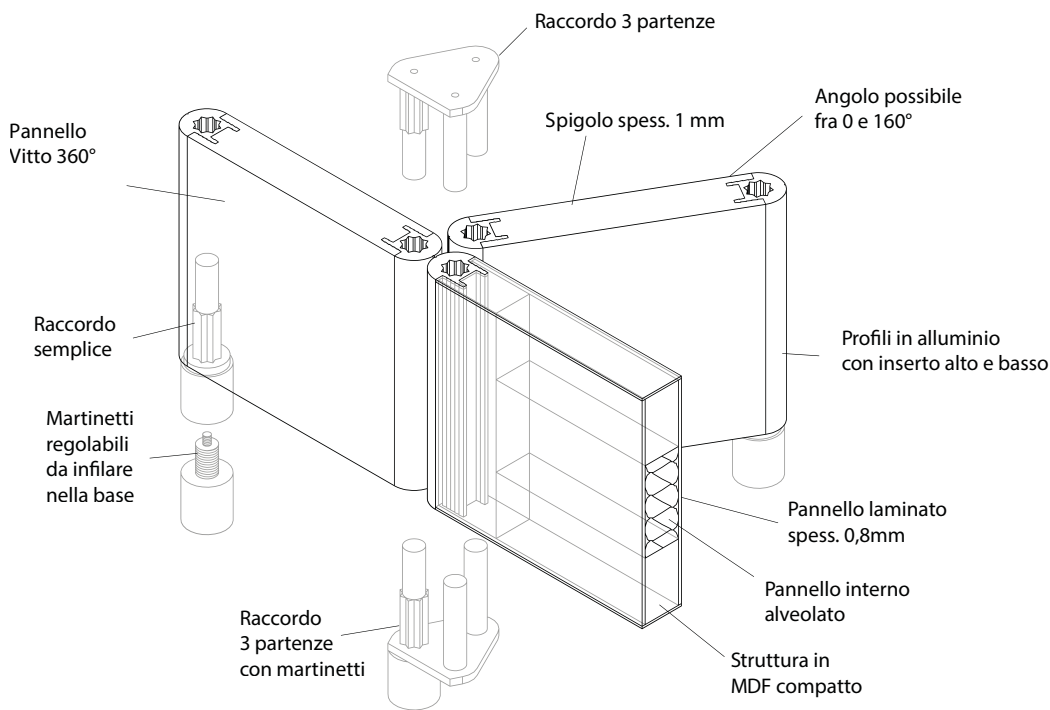

# Pannello Novo

Il pannello Novo è una nuova e facile soluzione per comporre gli spazi espositivi.

**La sua facilità d'uso permette di moltiplicare le configurazioni ad ogni esposizione con solo 3 pezzi di giunzione/raccordo che funzionano semplicemente incastrandosi tra loro:**

- un semplice raccordo per assemblaggi lineari o a 90°
- un raccordo a T per un assemblaggio 3 partenze
- un raccordo articolato per tutte le angolazioni comprese tra 0 e 180°.

Ogni raccordo è disponibile (per la parte basse) con martinetti regolabili per annullare le irregolarità del pavimento.

**Studio gratuito del vostro progetto.**

VERSIONE  
AUTOPORTANTE  
CONSULTACI



Ref.	Descrizione
<b>Pannello Novo H 200 cm</b>	
E2522001	Pannello Novo H 200 x L 25 cm
E2522002	Pannello Novo H 200 x L 50 cm
E2522003	Pannello Novo H 200 x L 70 cm
E2522004	Pannello Novo H 200 x L 100 cm
E2522005	Pannello Novo H 200 x L 125 cm
<b>Pannello Novo H 225 cm</b>	
E2522201	Pannello Novo H 225 x L 25 cm
E2522202	Pannello Novo H 225 x L 50 cm
E2522203	Pannello Novo H 225 x L 70 cm
E2522204	Pannello Novo H 225 x L 100 cm
E2522205	Pannello Novo H 225 x L 125 cm
<b>Pannello Novo H 250 cm</b>	
E2522501	Pannello Novo H 250 x L 25 cm
E2522502	Pannello Novo H 250 x L 50 cm
E2522503	Pannello Novo H 250 x L 70 cm
E2522504	Pannello Novo H 250 x L 100 cm
E2522505	Pannello Novo H 250 x L 125 cm



## VANTAGGI DEL PRODOTTO

- Infinitamente modulabile con solo 3 tipi di raccordi
- Non sono necessari attrezzi per il montaggio
- Extra forte

Disponibile in 3 altezze: H 200, 225 e 250 cm; e in 5 larghezze: W 25, 50, 70, 100 e 125 cm.

Spessore del pannello: 40 mm.

Il pannello Novo può essere realizzato come parete divisoria o come supporto per schermo, con apposita nicchia, o con una porta. **Personalizzazioni su richiesta.**

Altri colori oltre al bianco: **preventivo su richiesta.**

**Caratteristiche:** struttura in legno MDF, riempimento alveolare. Rivestimento in laminato bianco su tutti i lati di spess. 2 mm, resistente agli urti. Inserire raccordi in alto e in basso per le diverse configurazioni.

Peso: 10 kg/m<sup>2</sup>

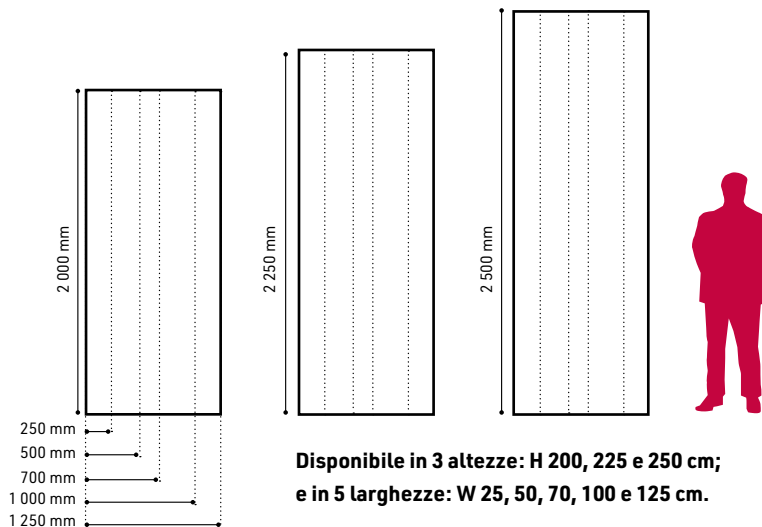

Completamente modulare grazie ai raccordi articolati

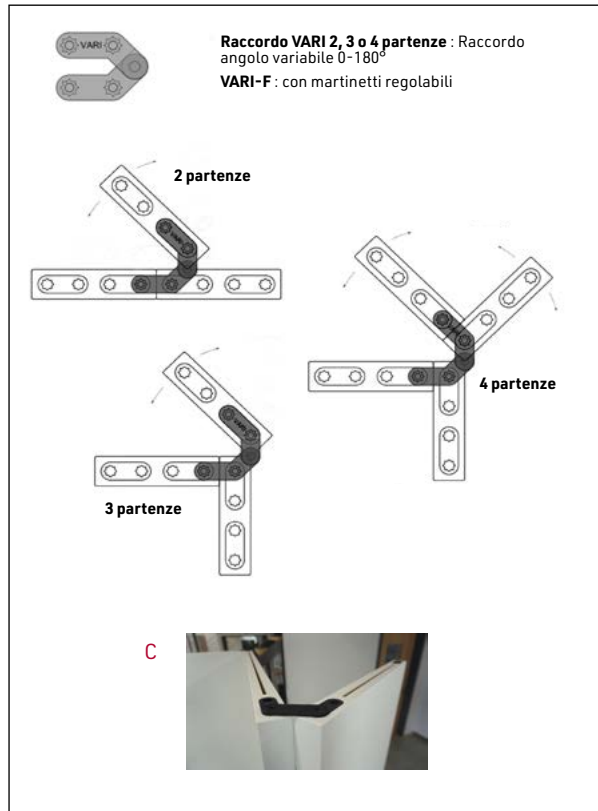
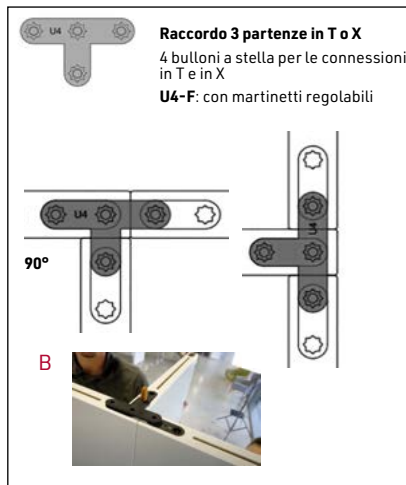
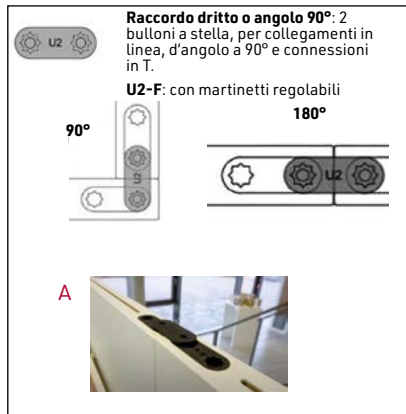

**Diversi accessori disponibili:** sistema di ancoraggio con ganci da inserire nell'apposita scanalatura; filo perlon preparato con nodo per inserisci nel gancio; illuminazione in parte alta anche collegabile con cavo wieland.



Ancoraggio delle opere



Martinetti regolabili



Copertura per nascondere i martinetti



Cassa di trasporto : su misura

Ref.	Fig.	Descrizione
<b>Pezzi di raccordo</b>		
E2529010	A	Raccordo U2-F dritto o angolo 90°:
E2529011		Raccordo U2-F dritto o angolo 90°: con martinetti regolabili
E2529020	B	Raccordo U4-F 3 partenze in T o X
E2529021		Raccordo U4-F 3 partenze in T o X con martinetti regolabili
E2529030	C	Raccordo angolo VARI variabile 0-180°
E2529031		Raccordo angolo VARI-F variabile 0-180° con martinetti regolabili
<b>Accessori</b>		
E2529040		Gancio semplice
E5217151		Filo perlon con nodo L 1,5m set da 10
E5240040		Gancio regolabile con cerniera, set da 10
E2529060		Copertura in MDF laminato bianco
E2529061		Base su martinetti ( pannello autoportante) set da 2
E2529062		Base su rotelle ( pannello mobile)
E2529050		Spot LED
E2529051		Adattatore spot/pannello
E2529052		Cavo elettrico L2m nero
E2529053		Cavo interconnessione L 1,50 m nero
E2529054		Cavo interconnessione L 1 m nero

# Pannello Exposium

- **Ultra leggero e modulare**
- **Utilizzabile in modalità bifronte, reversibile alto e basso**

Il pannello Exposium è la soluzione ideale per realizzare le scenografie più adatte alle necessità espositive.

Modulare, si adatta a tutte le esigenze di finiture e opzioni ed offre un'ampia scelta di accessori per tutte le configurazioni. E' composto da un riempitivo alveolare, che lo rende leggero per un agevole montaggio e smontaggio ed ha sua struttura piena che conferisce resistenza meccanica e rigidità.

Opzioni complementari disponibili: canalina per cavi, pannello pieno per l'integrazione di vetrina o schermo, inserimento di porte, realizzazione di portico. **SU RICHIESTA.**

I vari pezzi di raccordo offrono moltissime combinazioni. Sono consegnati in lotto di 2 e sono identici per la connessione alta o bassa dei pannelli. Una gamma di profilati di alluminio laccato ed angolari permettono tutte le configurazioni.

Attenzione: I pannelli viaggiano in piano e necessitano in sito di mezzi di carico e scarico adeguati, in particolare gli Exposium H 3 m. Il nostro servizio commerciale è a vostra disposizione per i dettagli circa le condizioni tecniche del trasporto e consegna.



## VANTAGGI DEL PRODOTTO

- **Rivestimento in MDF** ultra-liscio, superficie lavorabile da dipingere e stuccare
- **Rivestimento in laminato** in melamina bianca, superficie altamente resistenza e lavabile

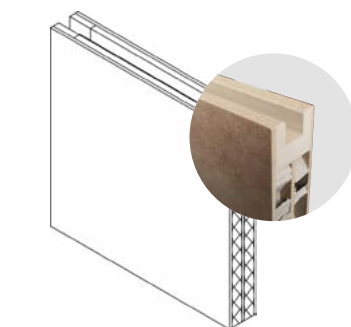

**Rivestimento MDF**  
MDF per ancoraggio diretto con viti o chiodi

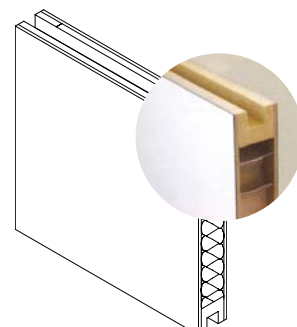
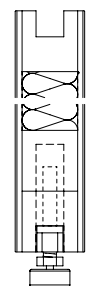

**Rivestimento stratificato in laminato bianco**  
con scanalatura in parte alta per l'ancoraggio



## ISTRUZIONI DI ASSEMBLAGGIO

Ogni pannello è dotato di 2 martinetti regolabili. I pezzi di raccordo s'inseriscono facilmente negli spazi previsti nell'anima stessa e si bloccano con rotazione di 1/4 per un assemblaggio quasi invisibile.

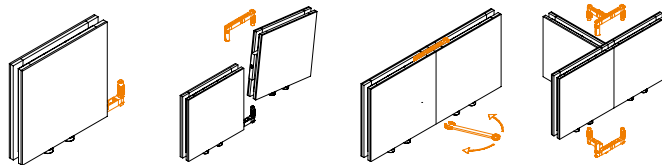



## DISPONIBILE IN 3 ALTEZZE E 3 LARGHEZZE

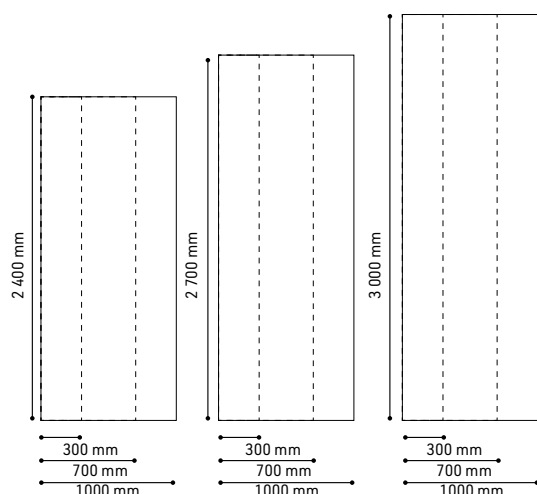

**Dimensioni standard 3 altezze (240, 270 e 300 cm) e 3 larghezze (100, 70 e 30 cm)**

Possibile altezza fino a 4 m e in versione curva.  
Progetto **SU RICHIESTA**



© Mairie de Paris VII

Dimensioni standard: 3 altezze (240, 270 e 300 cm) e in 3 larghezze (100, 70 e 30 cm) in dimensione standard

La parete Expositum può essere prodotta fino ad altezza di 4 m ed esiste anche in versione curva. Studio del progetto su richiesta.

**Caratteristiche:** spessore 40 mm. Struttura in legno agglomerato, riempitivo in alveolare.

Montaggio con chiave 13. Su uno dei lati, tacchetti di giunzione L 10 cm ogni 50/60 cm. Peso: 10 kg/m<sup>2</sup>.

## OPZIONI DI SUPERFICIE

### Diverse opzioni disponibili:

- Laminato colorato (grigio, beige, nero, ecc...)
- MDF per colorazione a cura del cliente
- MDF per colorazione a nostra cura
- Superficie magnetica

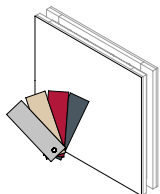

Opzione finitura diversa dal bianco

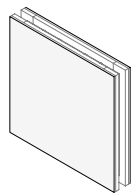

Opzione preparazione per colorazione a cura del cliente

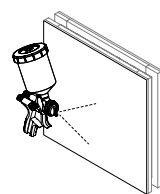

Opzione colorazione a nostra cura mono o bifronte

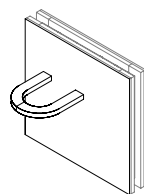

Opzione superficie magnetica

**SU RICHIESTA PREZZI A SECONDA DELLE QUANTITÀ E DIMENSIONI**

## ALTRE OPZIONI

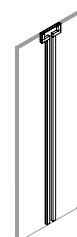

Canalina per cavi nell'anima del pannello a tutt'altezza, **SU RICHIESTA**

Descrizione	Modello	Ref.	Modello	Ref.	Modello	Ref.
<b>Pannello Expositum MDF, classe 3</b>						
Altezza 240 cm	L 30 cm	E2262430	L 70 cm	E2262470	L 100 cm	E2262400
Altezza 270 cm	L 30 cm	E2262730	L 70 cm	E2262770	L 100 cm	E2262700
Altezza 300 cm	L 30 cm	E2263030	L 70 cm	E2263070	L 100 cm	E2263000
<b>Pannello Expositum MDF, classe 1</b>						
Altezza 240 cm	L 30 cm	E2262431	L 70 cm	E2262471	L 100 cm	E2262401
Altezza 270 cm	L 30 cm	E2262731	L 70 cm	E2262771	L 100 cm	E2262701
Altezza 300 cm	L 30 cm	E2263031	L 70 cm	E2263071	L 100 cm	E2263001
<b>Pannello Expositum stratificato bianco, classe 1</b>						
Altezza 240 cm	L 30 cm	E2262432	L 70 cm	E2262472	L 100 cm	E2262402
Altezza 270 cm	L 30 cm	E2262732	L 70 cm	E2262772	L 100 cm	E2262702
Altezza 300 cm	L 30 cm	E2263032	L 70 cm	E2263072	L 100 cm	E2263002

# Corners e pannelli d'angolo

La gamma di corner permette di rendere praticamente invisibili gli spigoli di fine configurazione e di rinforzare la stabilità dei pannelli.

Disponibile in:

- **Corner d'angolo in L a 90°**
- **Corner d'angolo** con angolazione **su richiesta**
- **Corner d'angolo in U**

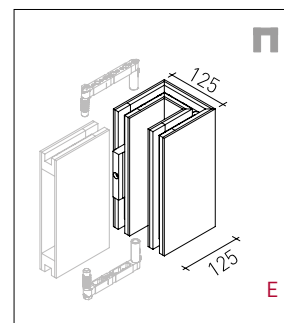
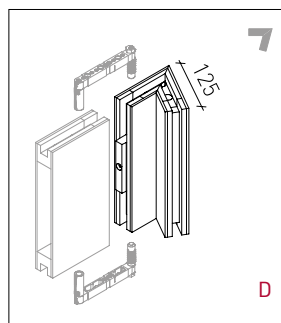
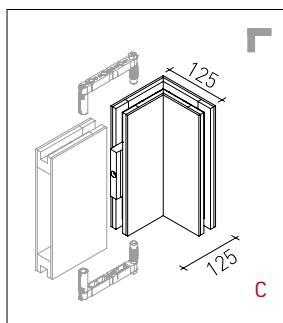
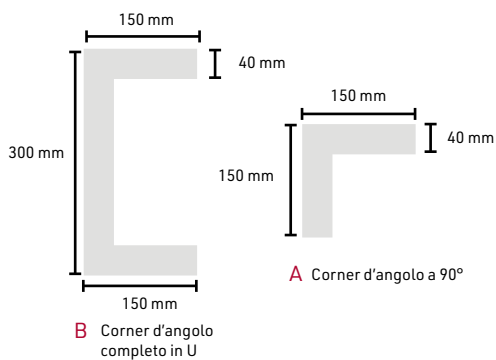
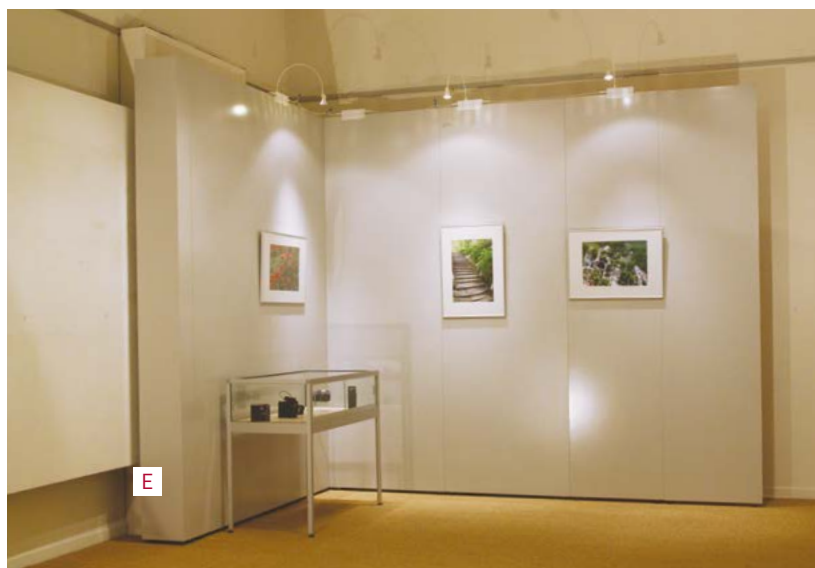

Descrizione	Fig.	Ref.	Ref.	Ref.
<b>Modello</b>		<b>H 2 400 mm</b>	<b>H 2 700 mm</b>	<b>H 3 000 mm</b>
Corner d'angolo in L finitura MDF 150 x 150 mm	A	E2262491	E2262791	E2263091
Corner d'angolo en L finitura MDF 150 x 300 mm	B	E2262492	E2262792	E2263092
Corner d'angolo en L finitura laminato bianco M1 125 x 125 mm	C	E2272410	E2272710	E2273010
Corner d'angolo en L finitura MDF M1 125 x 125 mm	C	E2272411	E2272711	E2273011
Corner d'angolo s/m* finitura laminato bianco M1 125 x 125 mm	D	E2272420	E2272720	E2273020
Corner d'angolo s/m* finitura MDF M1 125 x 125 mm	D	E2272421	E2272721	E2273021
Corner d'angolo in U finitura laminato bianco M1 125 x 125 mm	E	E2272430	E2272730	E2273030
Corner d'angolo in U finitura MDF M1 125 x 125 mm	E	E2272431	E2272731	E2273031

\*Angolo su misura da indicare all'ordine

Altra finitura (preparazione alla colorazione, laminato altri colori, colorazione mono o bi fronte) **SU RICHIESTA.**



# Pezzi di raccordo e di finitura



© Lionel Antoni - Commanderie - Saint-Jean - Corbell - Essonnes

## Raccordo dritto

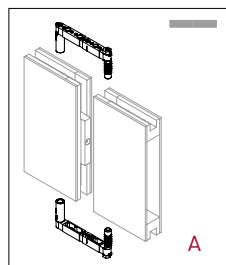

## Raccordo angolo a 90°

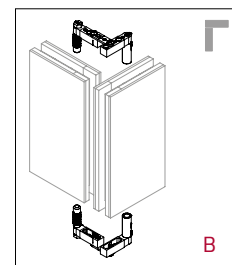

## Raccordo in T

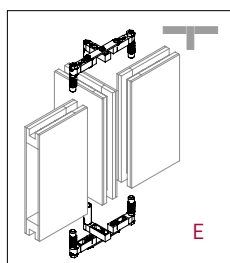
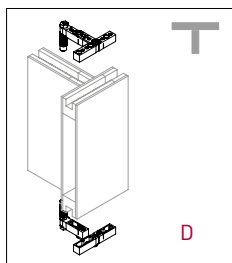
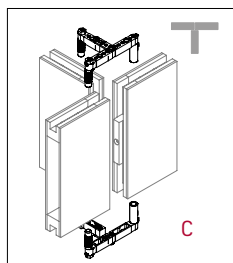

## Raccordo in X

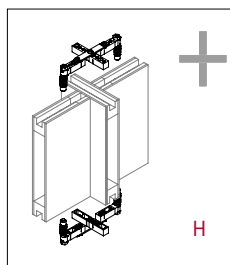
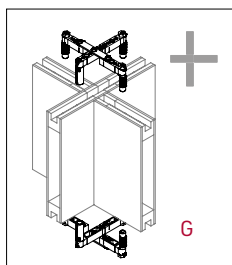
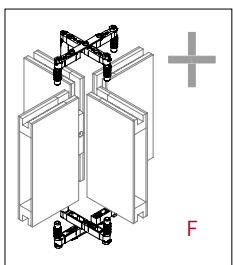

Ref.	Figura	Descrizione
<b>Raccordo dritto</b>		
E2259010	A	Raccordo dritto lotto di 2
<b>Raccordo angolo a 90°</b>		
E2259020	B	Raccordo angolo a 90° lotto di 2

Ref.	Fig.	Descrizione
<b>Raccordo in T</b>		
E2259030	C	Raccordo 3 partenze in T all'intersezione di 3 pannelli, lotto di 2
E2259031	D	Raccordo 3 partenze decentrato, lotto di 2
E2259036	E	Raccordo 3 partenze in T pannello rientrante, lotto di 2

Ref.	Figura	Descrizione
<b>Raccordo 4 partenze</b>		
E2259040	F	Raccordo 4 partenze a X centrato, lotto di 2
E2259041	G	Raccordo 4 partenze a X centrato, lotto di 2
E2259042	H	Raccordo 4 partenze a X 3 pannelli, lotto di 2

Ref.	Figura	Descrizione
E2259060	I	Giunzione per pannello a montante, l'unità

## Montante di finitura a 90°

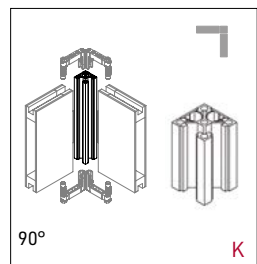

## Angolo particolare con montante

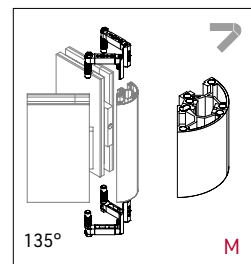
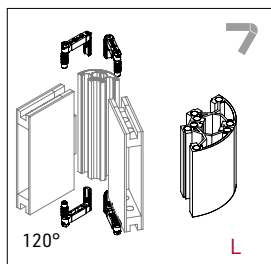
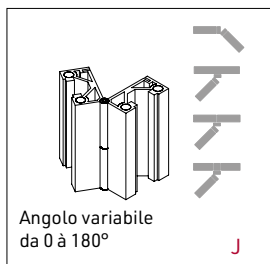

## Raccordo pannello-montante

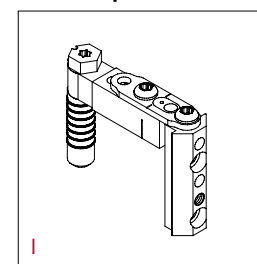

Descrizione	Fig.	Ref.	Ref.	Ref.
<b>Accordo con profilato</b>				
		<b>H 2 400 mm</b>	<b>H 2 700 mm</b>	<b>H 3 000 mm</b>
Raccordo angolo variabile bianco	J	E2252491B	E2252791B	E2253091B
Raccordo angolo variabile marrone*	J	E2252491BR	E2252791BR	E2253091BR
Montante di finitura a 90° bianco	K	E2252490B	E2252790B	E2253090B
Montante di finitura a 90° marrone*	K	E2252490BR	E2252790BR	E2253090BR
Raccordo angolo 120° bianco	L	E2252492B	E2252792B	E2253092B
Raccordo angolo 120° marrone*	L	E2252492BR	E2252792BR	E2253092BR
Raccordo angolo 135° bianco	M	E2252493B	E2252793B	E2253093B
Raccordo angolo 135° marrone*	M	E2252493BR	E2252793BR	E2253093BR
<b>Profilato di finitura</b>				
Profilato di finitura bianco	N	E2262490B	E2262790B	E2263090B
Profilato di finitura marrone	N	E2262490BR	E2262790BR	E2263090BR

\*Altri colori su richiesta.

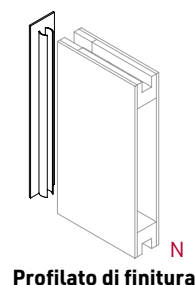

Profilato di finitura

# Ancoraggio delle opere

Sistema d'ancoraggio con cavo acciaio (25 Kg) o filo perlon (10 Kg)

Ref.	Fig.	Descrizione
E2259301	H	Kit ancoraggio filo perlon per pannello L 2 m
E2259310B	I	Kit ancoraggio cavo acciaio L 1 m

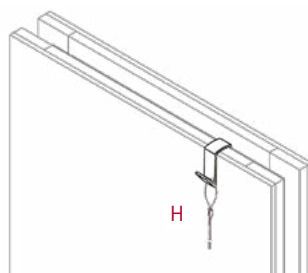

# Accessori di manutenzione

## Carrello

Per spostare o stoccare facilmente fino a 40 pareti Expositum. Barra di guida smontabile per ottimizzare lo stoccaggio. (A)

## Corner d'angolo

Si posiziona all'angolo del cassone per lo spostamento senza smontaggio. (B)

Ref.	Figura	Descrizione
<b>Accessori, stoccaggio e manutenzione</b>		
E2259390	A	Carrello capacità fino a 40 pareti
E2259391	B	Corner d'angolo per spostare i cassoni
E2252592	C	Chiave di 13 per assemblaggio
E2259093	D	Chiave Torx per montaggio piedi

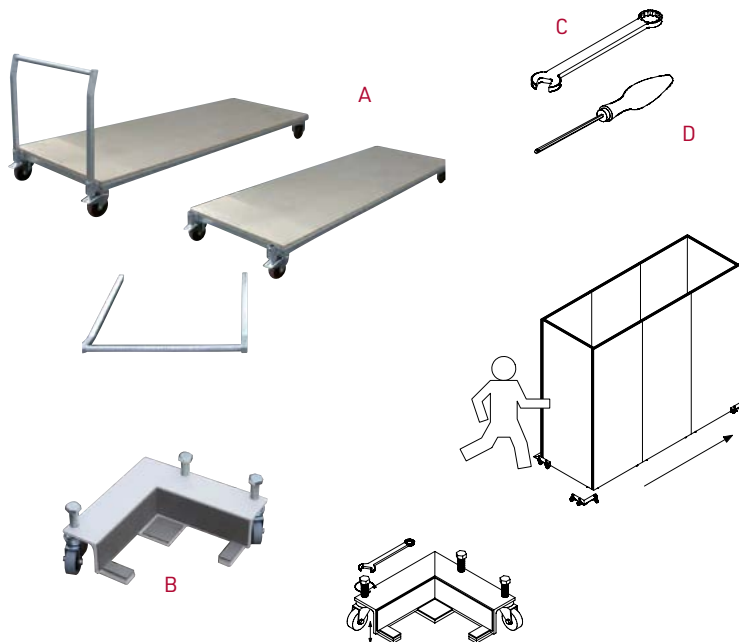

# Cassone di trasporto



Fabbricazione su misura **SU RICHIESTA**



ILLUMINAZIONE  
GRADILUX®



# Pannello autoportante

Molto stabile e perfettamente mobile

Ogni pannello autoportante è dotato di 2 piedi con ruote di cui 1 autobloccante da avvitare al pannello con chiave Torx (istruzioni per l'uso fornite).

Sui lati, profilati in alluminio laccato per una perfetta finitura.

**In opzione:** copertura per nascondere i piedi dotati di ruote.



Galleria d'Arte Sacra dei contemporanei



Pannello con copertura piedi e ruote. Questa assicura anche la distanza naturale del visitatore dall'opera.

VIDEO DI MONTAGGIO SU YOUTUBE



Piede dotato di 2 ruote autobloccanti



Copertura piedi



Pannello con illuminazione e con 2 coperture per dissimulare piedi e ruote

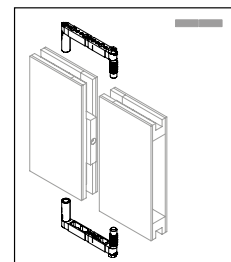

Astuzia: raccordo dritto per assemblare due pannelli fra loro, **VEDERE PAG. 51**

Ref.	Fig.	Descrizione	Modello	Dim. in cm
E2252400B	E	Pannello autoportante con ruote a vista	stratificato bianco	H 240 x L 125
E2252401B		Pannello autoportante con o senza piastra di copertura (ordine supplementare)	stratificato bianco	H 240 x L 125
<b>Accessori</b>				
E2259100B	F	Copertura piedi	bianco	H 4 x L 125 x P 22,5
E2259200B	G	Illuminazione 2 spots LED	bianco	H 10 x L 125 x P 22,5
E2259220		Opzione rivestimento esterno		
E2259301	H	Kit ancoraggio filo perlon per pannello L 2 m		
E2259300		Kit ancoraggio filo perlon per cassone illuminato L 2 m		

# Pannello Tempo



Pannello Tempo con basi di stabilizzazione.



## Montaggio e stoccaggio facili

Il programma Tempo vi propone di ideare e mettere in scena le vostre esposizioni con un sistema modulare di grande facilità pratica.

**Esiste in 2 modelli** : laminato bianco e , PVC bianco. Per permettere tutte le configurazioni, il montante di partenza può essere a **4 o 8 partenze**.

Consegnato in kit, si assembla molto facilmente con l'aiuto di una chiave allen (fornita). Smontato, occupa pochissimo volume per facilitare lo stoccaggio.

Numerosi accessori disponibili (**VEDI PAG. 55**): kit ancoraggio acciaio o perlon, cassa di trasporto e stoccaggio, basi per l'utilizzo dei pannelli in linea o autoportanti, illuminazione dei pannelli in linea o autoportanti, illuminazione doppio bassa tensione linkabile.

**Caratteristiche:** paletto in alluminio laccato epossidico bianco.

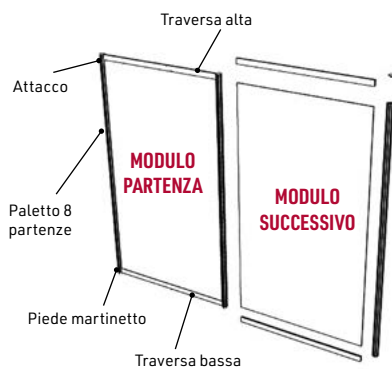

Paletti 4 partenze

Paletti 8 partenze

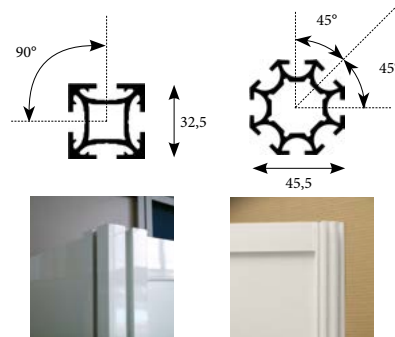

**Costruzione:** per assemblare i pannelli, partire da un **modulo partenza** composto da 1 pannello + 2 paletti poi da(i) **modulo(i) successivo(i)** composto(i) da 1 pannello +1 paletto.



**Possibilità di 4 partenze con profili arrotondati. SU RICHIESTA**

Dimensioni	Modulo partenza (2 paletti) Ref.	Modulo successivo (1 paletto) Ref.
<b>TEMPO PALETTI 4 PARTENZE</b>		
<b>Pannello paletti 4 partenze, riempitivo in laminato bianco</b>		
H 210 x 100 cm	E2114001	E2114002
H 220 x 120 cm	E2114003	E2114004
H 240 x 140 cm	E2114005	E2114006
<b>Pannello paletti 4 partenze, riempitivo in PVC Forex bianco</b>		
H 210 x 100 cm	E2114020	E2114021
H 220 x 120 cm	E2114022	E2114023
H 240 x 140 cm	E2114024	E2114025
<b>TEMPO PALETTI 8 PARTENZE</b>		
<b>Pannello paletti 8 partenze, riempitivo in laminato bianco</b>		
H 180 x 120 cm	E2118003	E2118004
H 210 x 100 cm	E2118005	E2118006
H 220 x 120 cm	E2118009	E2118010
H 240 x 140 cm	E2118011	E2118012
<b>Pannello paletti 8 partenze, riempitivo in PVC Forex bianco</b>		
H 180 x 120 cm	E2118020	E2118021
H 210 x 100 cm	E2118022	E2118023
H 220 x 120 cm	E2118024	E2118025
H 240 x 140 cm	E2118026	E2118027

Disponibile in 4 altezze e 3 larghezze:

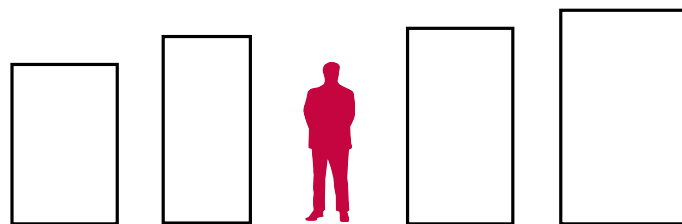

H 180 x 120 cm  
(solamente paletti  
8 partenze)

H 210 x 100 cm

H 220 x 120 cm

H 240 x 140 cm



«Ancienne Crée» - Le Croisic

## Accessori Tempo

### Spot su asta curva Luxo 1

Per luce LED. Colori bianco o nero. Cavo d'alimentazione L 3m. Lampadina non compresa. (A)

### Spot su asta dritta Luxo 6

per luce LED dotata di dimmer per l'intensità luminosa. Colori : bianco o nero.

Lunghezza del cordone L 3 m. Lampadina non compresa. (B)

### Dischi

Ogni pannello può essere reso auto-portante grazie a 2 dischi di base, disponibili in 2 modelli: rotondo e rettangolare. Indispensabile per configurazioni in linea. (C-D)

### Cassa di trasporto e stoccaggio

Casse in legno rinforzato per il trasporto.

Capacità: fra 15 e 30 pannelli secondo il modello, lo stoccaggio e una ottimale conservazione dei pannelli. Per le traverse e i montanti, cassa specifica **SU RICHIESTA**. (E)

### Kit filo perlon

Kit con una linguetta di sospensione, 1 filo perlon di 2 metri e un gancio (fino a 7 kg). (G)

### Kit appendere

Asta in acciaio L 1 m con forgia speciale da posizionarsi nella scanalatura superiore del pannello e gancio autobloccante (peso fino a 25 kg).

3 colori disponibili: bianco, nero o grigio. (F)

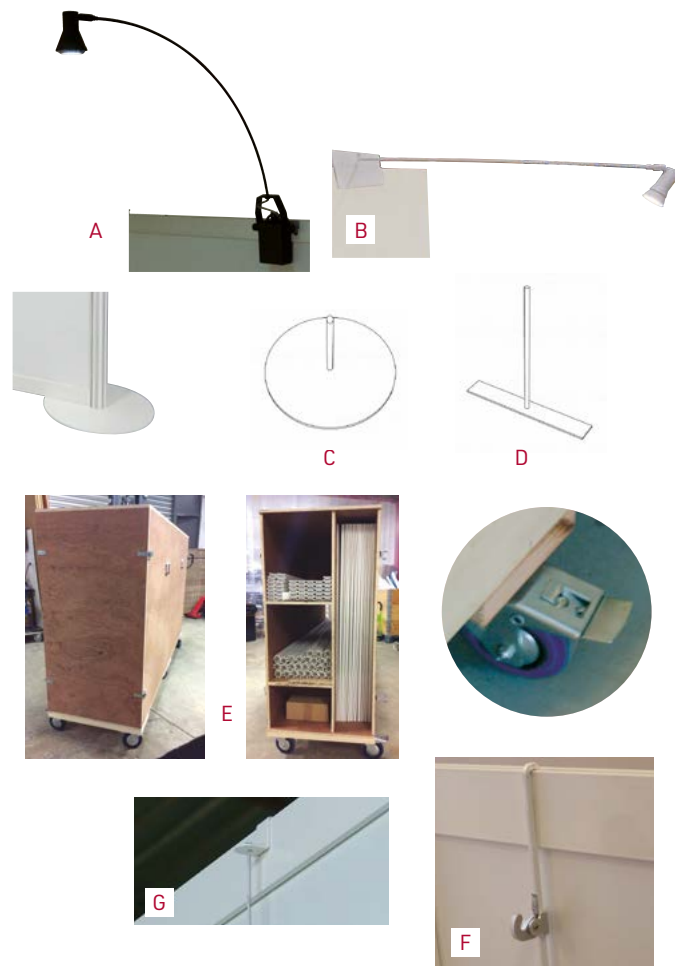

Ref.	Figura	Descrizione	Modello
E2920001B	A	Proiettore Luxo 1*	Bianco
E299XXXX		Lampada per Luxo 1**	
E2920006B	B	Proiettore Luxo 6*	Bianco
E296XXXX		Lampada per Luxo 6**	
E2110001	D	Base rettangolare	
E2110002	C	Disco rotondo	
E5144000	F	Kit appendere con gancio auto-bloccante L 1 m*	
E2119010	G	Kit filo perlon e gancio	

\* Lampada non inclusa

\*\* 25° o 36°, 2 700 K, 3 000 K o 4 000 K da indicare all'ordine



### DIVERSI TIPI DI PANNELLI

Riempitivo disponibile in 2 materiali, dal più pesante al più leggero:

- **laminato bianco** spessore 8 mm.  
Norme antincendio classe 2. Peso al m<sup>2</sup>: 5,1 kg  
Norme antincendio classe 1: **SU RICHIESTA**.

- **PVC bianco** spessore 6 mm.  
Norme antincendio classe 1. Peso al m<sup>2</sup>: 3,3 kg



# Pannello Axiom

Il programma Axiom consente di creare spazi espositivi modulari con facilità grazie al **sistema innovativo di morsetti con clip incorporata**. Ottimo rapporto qualità prezzo.

**Opzioni:** sistema di ancoraggio con filo perlon o asta acciaio (con forgiatura speciale); base di stabilizzazione circolare per rendere il pannello autoportante.

La gamma **Axiom SCENO** si declina in pannelli di diverse dimensioni per ogni configurazione. È possibile sostituire il riempitivo in melamina con un pannello di immagini o con fondale grafico (elementi grafici forniti dal cliente). Se si desidera aggiungere una vetrina o uno schermo, configurare un cassone autoportante con appositi alloggiamenti. **SU RICHIESTA.**

Caratteristiche tecniche: traverse e montanti in alluminio. Riempitivo in melamina da 8 mm. Ogni montante è dotato di un sistema di regolazione in altezza per compensare le irregolarità del pavimento. Consegnato in kit, con istruzioni di montaggio. Smontato, occupa una superficie minima.

Peso: da 17 kg.



## DUE LINEE DI PANNELLI

**Axiom Classic:** per mostre classiche H180 x L100 cm: modulo partenza (2 montanti) e modulo successivo (1 montante) con montanti a 8 partenze per creare qualsiasi configurazione da 45 a 315°.

**Axiom Sceno:** per effetti più sofisticati, il pannello Axiom è disponibile in Axiom Sceno in H 220 x L 100 cm e in 4 colori: nero, bianco, beige e grigio chiaro. È assemblato con montanti rotondi senza scanalatura visibile (da ordinare singolarmente) e da pannello composto da 2 traverse alte e basse.



Hospice Saint-Charles - Exposition Images en Seine



## I VANTAGGI DEL PRODOTTO

- Incastro rapido grazie ai morsetti con clip incorporata
- Montaggio senza attrezzi



### COLORI STRUTTURA

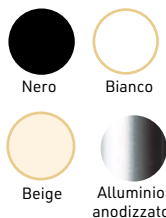

### COLORI LAMINATO

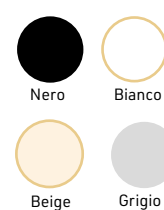

Ref.	Descrizione	Modello	Dim. cm
<b>Axiom Classic montanti a 8 partenze</b>			
E2121810B	Axiom Classic	Modulo partenza (2 montanti) bianco	H 180 x L 100
E2121811B	Axiom Classic	Modulo successivo (1 montante) bianco	H 180 x L 100

Ref.	Dim. cm	Bianco	Beige	Grigio	Nero
<b>Axiom Sceno H 220 x L 100</b>					
		<b>E2122200B</b>	<b>E2122200BE</b>	<b>E2122200G</b>	<b>E2122200N</b>
Montante 2 partenze 180°	H 220	E2122290B	E2122290BE	E2122290AS	E2122290N
Montante di finitura	H 220	E2122291B	E2122291BE	E2122291AS	E2122291N
Montante 2 partenze 90°	H 220	E2122292B	E2122292BE	E2122292AS	E2122292N
Montante 3 partenze	H 220	E2122293B	E2122293BE	E2122293AS	E2122293N
Montante 4 partenze	H 220	E2122294B	E2122294BE	E2122294AS	E2122294N
Montante orientabile	H 220	E2122295B	E2122295BE	E2122295AS	E2122295N
<b>Axiom Sceno H 240 x L 120</b>					
		<b>E2122412B</b>	<b>E2122412BE</b>	<b>E2122412G</b>	<b>E2122412N</b>
Montante 2 partenze 180°	H 240	E2122490B	E2122490BE	E2122490AS	E2122490N
Montante di finitura	H 240	E2122491B	E2122491BE	E2122491AS	E2122491N
Montante 2 partenze 90°	H 240	E2122492B	E2122492BE	E2122492AS	E2122492N
Montante 3 partenze	H 240	E2122493B	E2122493BE	E2122493AS	E2122493N
Montante 4 partenze	H 240	E2122494B	E2122494BE	E2122494AS	E2122494N
Montante orientabile	H 240	E2122495B	E2122495BE	E2122495AS	E2122495N



Una gamma completa di montanti Ø 50 mm per tutte le configurazioni:

Montante 8 partenze <b>Axium Classic</b>	Montante di finitura <b>Axium Scéno</b>	Montante 2 partenze a 180° <b>Axium Scéno</b>	Montante 2 partenze a 90° <b>Axium Scéno</b>	Montante 3 partenze <b>Axium Scéno</b>	Montante 4 partenze <b>Axium Scéno</b>	Montante orientabile <b>Axium Scéno</b> 135 a 226°

Ogni montante può essere dotato di una base di stabilizzazione rotonda per configurazioni in linea retta e pannelli isolati autoportanti.



**Axium Classic**  
con base di stabilizzazione per pannello autoportante



Trittico composto da 3 Pannelli **Axium Scéno** grigio chiaro, profili e traverse in alluminio satinato, 2 montanti di finitura, 2 montanti a 2 partenze a 180°.

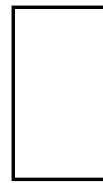

H 180 x 100 cm

**Axium Classic**  
Montante a 8 partenze

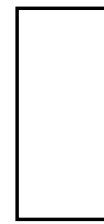

H 220 x 100 cm

**Axium Scéno**  
Montante rotondo senza scanalature

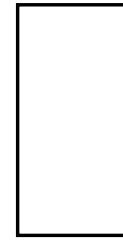

H 240 x 120 cm

## Accessori Axium

### Spot su asta curva Luxo 1

Per luce LED. Colori bianco o nero. Cavo d'alimentazione L 3m. Lampadina non compresa. (A)

### Spot su asta dritta Luxo 6

per luce LED dotata di dimmer per l'intensità luminosa. Colori : bianco o nero. Lunghezza del cordone L 3 m. Lampadina non compresa. (B)

### Base

Base rotonda Ø 30 cm. Colori: bianco, nero, beige o grigio (C)

### Kit filo perlon

Kit composto da una staffa di sospensione apposita che si posiziona nella traversa superiore, filo perlon L 2 m e gancio (peso fino a 7 kg). (D)

### Kit asta acciaio

Kit composto da asta in acciaio L 1 m con forgia speciale da posizionare nella scanalatura del pannello e gancio autobloccante (fino a 25 kg).

3 colori disponibili: bianco, nero o grigio (E)

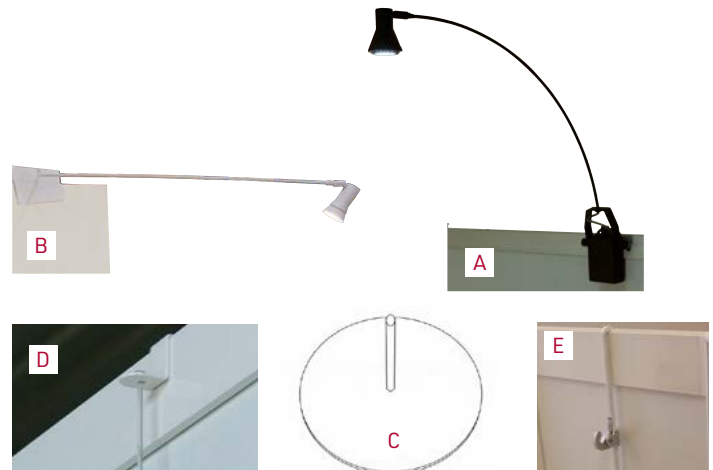

Descrizione	Fig.	Modello	Ref.	Modello	Ref.	Modello	Ref.	Modello	Ref.
<b>Accessori</b>									
Proiettore Luxo 1*	A	Bianco	E2920001B	Nero	E2920001N				
Lampada per Luxo 1**			E299XXXX						
Proiettore Luxo 6*	B	Bianco	E2920006B	Nero	E2920006N				
Lampada per Luxo 6**			E296XXXX						
Base rotonda	C	Bianco	E2129000B	Nero	E2129000N	Grigio	E2129000G	Beige	E2129000BE
Kit asta acciaio L 1m	E	Bianco	E2129001B	Nero	E2129001N	Grigio	E2129001G	Beige	E2129001BE
Kit filo perlon	D	Bianco	E2129002B						

\* Lampada non inclusa

\*\* 25° o 36°, 2 700 K, 3 000 K o 4 000 K da indicare all'ordine

**NOVITÀ**

# Ancoraggio per quadri

## Fissaggio D

Per carichi leggeri



Fissaggio D con 1 o 3 fori per appendere telai leggeri e medi, con carichi massimi compresi tra 5 e 20 kg. Venduti in confezioni da 50.

**A - Fissaggio a 1 foro:** 16 x 10 mm, acciaio ottonato. Capacità di carico: 5 kg

**B - Fissaggio a 1 foro:** 24 x 16 mm, acciaio ottonato. Capacità di carico: 5 kg

**C - Fissaggio a 2 fori:** 36 x 16 mm, acciaio ottonato. Capacità di carico: 10 kg

**D - Fissaggio a 3 fori:** 72 x 16 mm, acciaio ottonato. Capacità di carico: 20 kg

Finitura in acciaio nichelato disponibile **SU RICHIESTA**

Ref.	Fig.	Descrizione	Lotto di
E5531011	A	Fissaggio D 1 foro cap. 5 kg	50
E5531012	B	Fissaggio D 1 foro cap. 5 kg	50
E5531013	C	Fissaggio D 2 fori cap. 10 kg	50
E5531014	D	Fissaggio D 3 fori cap. 20 kg	50
<b>Accessori</b>			
E5539002		Vite per legno TB PZ 3,5 x 12 mm	100
E5539003		Vite per legno TB PZ 4 x 16 mm	100

## Linguetta mista MDT ancoraggio deposito e sala/trasporto

L'unità **MRT (Manutenzione, Deposito, Trasporto)** serve ad appendere le opere in deposito (su ganci o pioli), a metterle in cassa e a fornire una piastra per **appendere nella sala espositiva**. È progettato e prodotto in Francia. È composto da 2 elementi. Il fissaggio D e una staffa (standard L 10 cm oppure L 12,5 cm). Quando si appende in sale espositive o magazzini, è possibile ripiegare la staffa o rimuoverla per mantenere solo il fissaggio D. **Caratteristiche:** fissaggio D, la staffa e le viti sono in acciaio inox e l'anello è in acciaio nichelato saldato. I kit sono composti da 4 fissaggi D con staffe assemblate e un kit completo di viti (viti di fissaggio del telaio + viti e rondelle per l'imballaggio).

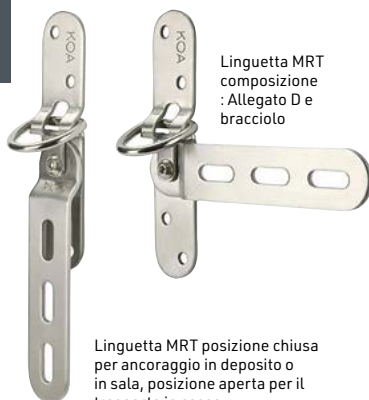

Linguetta MRT composizione: Allegato D e bracciolo  
Linguetta MRT posizione chiusa per ancoraggio in deposito o in sala, posizione aperta per il trasporto in cassa

Ref.	Descrizione
E5620110	Linguetta MDT, staffa da 100 mm, lotto di 4
E5620125	Linguetta MDT, staffa da 125 mm, lotto di 4

## Fissaggio D

Per carichi pesanti



Elementi di fissaggio con 2-6 fori per appendere cornici pesanti. Anelli saldati per una maggiore resistenza.

Venduti in lotti da 10 pezzi.

**E - Fissaggio a 2 fori:** 46 x 25 mm, acciaio inox, anello saldato. Portata: 55 kg

**F - Fissaggio a 4 fori:** 123 x 27 mm, anello classico. Capacità di carico: 80 kg

**G - Fissaggio a 6 fori:** 94 x 45 mm, anello saldato. Portata: 90 kg

**H - Fissaggio a 4 fori:** 97 x 20 mm, acciaio inox, anello saldato. Capacità di carico: 150 kg

Ref.	Fig.	Descrizione	Modello	Lotto di
E5531001	E	Fissaggio D 1 foro cap. 55 kg	46 x 25 mm, inox	10
E5531002	F	Fissaggio D 4 fori cap. 80 kg	acciaio nichelato, 123 x 27 mm	10
E5531003	G	Fissaggio D 6 fori cap., cap.90 kg	94 x 45 mm, acciaio zincato	10
E5531004	H	Fissaggio D 4 fori cap. 150 kg	97 x 20 mm, inox	10
<b>Accessori</b>				
E5539004		Vite per legno TB PZ 4 x 20 mm		100
E5539005		Vite per legno TB PZ 5 x 30 mm		100

## Fissaggio piatto

Elemento di fissaggio a 3 o 4 fori per adattarsi a tutte le dimensioni e pesi del telaio. Chiusura antifurto parzialmente visibile. La parte più larga si attacca alla guida, mentre la parte rotonda si attacca alla parete. Fornito in confezioni da 100 pezzi, senza viti. Carico: 5 kg per elemento di fissaggio. Disponibile in 3 modelli:

**I - Fissaggio piatto Modello piccolo:** 20 x 20 mm ancoraggio alla guida 3 fori per viti da 2,5 x 10 mm; ancoraggio a parete per viti da 3,5 mm.

**J - Fissaggio piatto Modello medio:** 25 x 25 mm ancoraggio alla guida con 2 fori per viti da 3,5 x 10 mm; ancoraggio a parete per viti da 3,5 mm.

**K - Fissaggio piatto Modello grande:** 31 x 34 mm ancoraggio alla guida con 2 fori per viti 3,5 x 10 mm; ancoraggio a parete per viti da 4 mm.

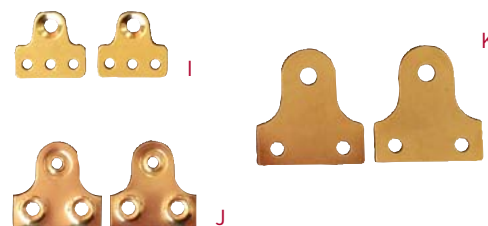

Ref.	Fig.	Descrizione	Formato mm	Lotto di
E5690001	I	Fissaggio piatto MP	20 x 20 mm	100
E5690011	J	Fissaggio piatto MM	25 x 25 mm	100
E5690021	K	Fissaggio piatto MG	31 x 34 mm	100

# Linguetta di ancoraggio di sicurezza Springlock

Il sistema di fissaggio per cornici sottili Springlock offre una sicurezza efficace ed estetica per le cornici e i quadri. È molto sottile e consente di fissare l'opera il più vicino possibile alla parete, con solo un piccolo spazio tra la parete e il quadro (6 mm). Ideale per cornici molto sottili con una larghezza minima di 10 mm. Capacità di carico: max. 10 kg per morsetto. Per il montaggio si consiglia di utilizzare una livella e dei puntatori. Per lo smontaggio è necessaria una chiave per sbloccare il sistema.

## Modello D Fissaggio a 2 punti:

- 1- fissare le linguette di montaggio su entrambi i lati della cornice
- 2- avvitare le viti a muro e inserirle nel sistema fissato al telaio
- 3- agganciare il fermo di sicurezza al sistema, 1 per ogni lato.

## Modello E Fissaggio a 1 punto:

- 1- fissare 2 linguette aperte in alto a sinistra e a destra del telaio
- 2- fissare 1 linguetta chiusa al telaio in basso al centro, avvitare le viti a muro e inserirle nel sistema fissato al telaio
- 3- agganciare il fermo di sicurezza alla linguetta inferiore.

**Caratteristiche:** in acciaio zincato.  
Dimensioni: 60 x 16 x 6 mm

Ref.	Fig.	Descrizione
E5150100	D	Ancoraggio Springblock 2 punti lotto per 25 telai
E5150101	E	Ancoraggio Springblock 1 punto lotto per 10 telai
<b>Accessori</b>		
E5150190	F	Marker lotto di 2
E5150191	G	Chiave per smontare al pezzo
E5539001		Vite per legno TB PZ 3,5 x 35 mm, lotto di 100

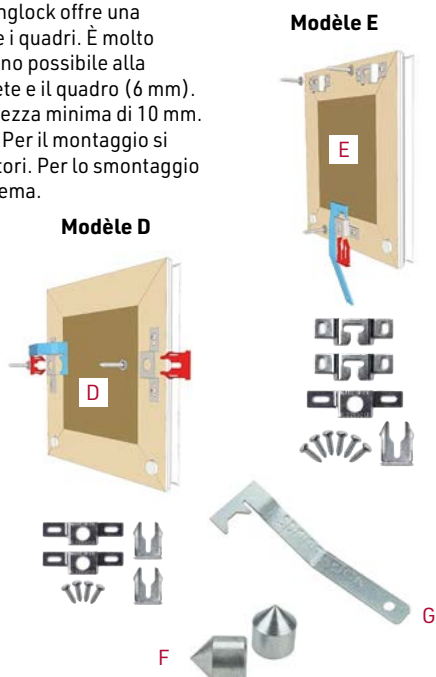

NOVITÀ

# Ancoraggio di sicurezza per quadri

## Linguetta antifurto a T Per carichi leggeri

### Modello A

### Modello B

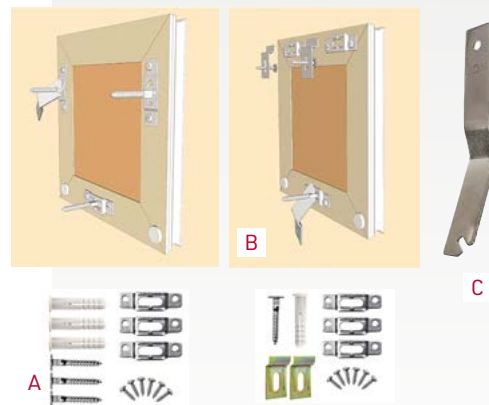

Sistema di fissaggio per **baguettes di legno da 20 mm** per il fissaggio invisibile di cornici e quadri. Interasse tra le pareti: 10 mm. Capacità di carico: max. 10 kg per linguetta. Per il montaggio si consiglia di utilizzare una livella. Per sbloccare il sistema è necessaria una chiave.

**Modello A Fissaggio a 3 punti:** 3 viti a T di sicurezza da bloccare nelle 3 linguette con la chiave.

**Modello B Fissaggio a 1 punto:** 2 linguette da fissare alla parete, fissate in 1 punto con la chiave.

**Caratteristiche:** in acciaio zincato. Dimensioni: 54 mm x 16 mm x 5 mm attenzione riporto dell'altezza della testa vite 10 mm

Ref.	Fig.	Descrizione
E5150008	A	Sistema antifurto in T 3 punti lotto per 10 quadri
E5150005	B	Sistema antifurto in T a 1 punto lotto per 10 quadri
<b>Accessori</b>		
E5150006	C	Chiave di smontaggio
E5539001		Vite per legno TB PZ 3,5 x 35 mm, lotto di 100

# Piastra antifurto

Le piastre antifurto sono sistemi di fissaggio discreti e sicuri che consentono una **regolazione molto precisa del livello**.

Lo spessore delle piastre garantisce una buona circolazione dell'aria nella parte posteriore del telaio. Le piastre si installano facilmente su entrambi i lati del telaio, sostituendo le staffe D o le linguette, e si agganciano alle viti a muro (stesso interasse).

**Si fissano ruotando la vite di bloccaggio** in basso (cacciavite speciale). Questa vite è invisibile una volta attivata. La vite in alto serve a regolare il livello del telaio. Questo sistema è disponibile in **4 modelli**, a seconda delle dimensioni e del peso dell'opera. La piastra più piccola serve anche come punto di bloccaggio antifurto per le opere non ancorate in sicurezza. Tutte le viti e i bulloni sono inclusi. **Caratteristiche:** peso max da 28 kg a 100 kg per piastra.

Le piastre H, I e J sono in ottone massiccio, la K in alluminio anodizzato. Viti di fissaggio del telaio in dotazione.

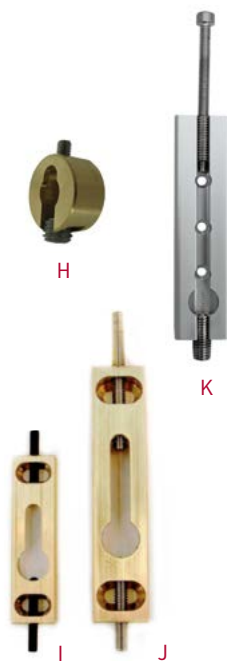

Ref.	Fig.	Descrizione	Cap. di carico	Dim.
E5600000	H	Piastra rotonda lotto di 2	40 kg	Ø 20 x 10 mm
E5600001	I	Piastra antifurto lotto di 2	28 kg	H 46 x L 12 x P 5 mm
E5600002	J	Piastra antifurto lotto di 2	60 kg	H 70 x L 15 x P 8 mm
E5600003	K	Piastra antifurto lotto di 2	100 kg	H 118 x L 30 x P 12 mm
<b>Accessori</b>				
E5609000		Cacciavite speciale per E5600000		1,5 mm
E5609001		Cacciavite speciale per E5600001 et 02		2 mm
E5609003		Cacciavite speciale per E5600003		5 mm

NOVITÀ

## Ganci murali

### Gancio murale di sicurezza

Per carichi leggeri

Gancio da parete sicuro per appendere quadri fino a 8 kg con anelli, ganci a occhiello o corde. La **molla di sicurezza** rimovibile protegge dallo sganciamento accidentale. La rimozione della cornice è difficile se non viene sollevata e rimossa con una certa angolazione. Non sono necessari attrezzi. Set di 20 kit completi: 20 ganci, 20 molle, 20 viti da muro con testa a croce 3,5 x 30 e 20 tasselli Ø 6 mm.

**Caratteristiche:** dimensioni: 20 x 32 mm, acciaio zincato.



Ref.	Descrizione
E5630001	Gancio murale cap. 8 kg, lotto di 20

### Gancio murale regolabile

Per carichi pesanti

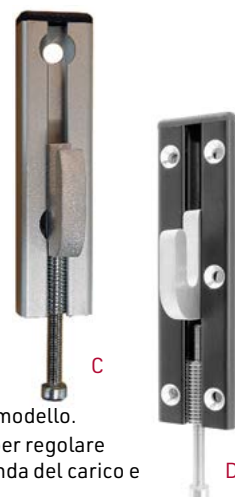

Possono sostenere fino a 200 kg per gancio, a seconda del modello. Sono dotati di una vite di regolazione nella parte inferiore per regolare l'altezza con o senza carico. Disponibili in 2 modelli, a seconda del carico della regolazione desiderata:

**C - Capacità di carico:** 100 kg. Lunghezza 80 mm per una corsa di 20 mm. Per attacchi D con diametro massimo dell'anello di 6 mm.

**D - Capacità di carico:** 200 kg. Lunghezza 125 mm per una regolazione di 30 mm. Per attacchi D con diametro massimo dell'anello di 10 mm.

Per regolare il sistema è necessario un cacciavite speciale.

I sistemi possono essere fissati con KUBE antifurto (**SU RICHIESTA**).

**Caratteristiche:** gancio in alluminio temprato, viti in acciaio inox. Piastra da 100 kg in alluminio anodizzato. Piastra da 200 kg in alluminio anodizzato nero. Viti a muro non fornite (Ø 5 mm).

Ref.	Fig.	Descrizione	Modello
E5600015	C	Gancio per carichi pesanti lotto di 2	corsa di regolazione di 30 mm
E5600020	D	Gancio per carichi pesanti lotto di 2	corsa di regolazione di 50 mm
E5609002		Cacciavite speciale per E5600015	3 mm
E5609003		Cacciavite speciale per E5600020	5 mm

### Gancio murale di sicurezza

Per carichi pesanti

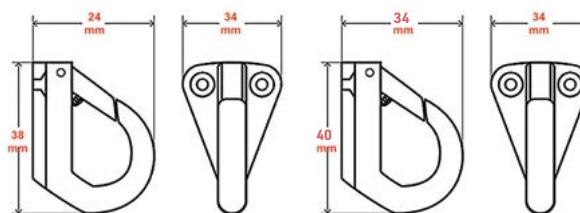

A - Piccolo modello

B - Grande modello

Gancio da parete per appendere quadri con anelli o ganci ad occhiello. Realizzato in acciaio inossidabile, è compatibile con la «conservazione preventiva». Realizzato per appendere i quadri in ambienti con scarso o nullo controllo dell'umidità. **Dotato di una molla per evitare la rimozione accidentale.** Questo gancio è disponibile in 2 modelli, a seconda delle dimensioni dell'anello o del gancio fissato al telaio:

**A - Gancio a muro, portata 40 kg:** per anelli più piccoli di 4 mm. Fori di fissaggio Ø 4 mm. Dimensioni: 24 x 38 x 34 mm.

**B - Gancio a muro, portata 80 kg:** per anelli inferiori a 8 mm. Fori di fissaggio Ø 4,5 mm. Dimensioni: 34 x 40 x 34 mm. In acciaio inox.

Viti a muro non fornite.

Ref.	Figura	Descrizione
E5630010	A	Gancio murale capacità 40Kg
E5630011	B	Gancio murale capacità 80Kg

## Cilindro antifurto

Cilindro per piton da 4 mm

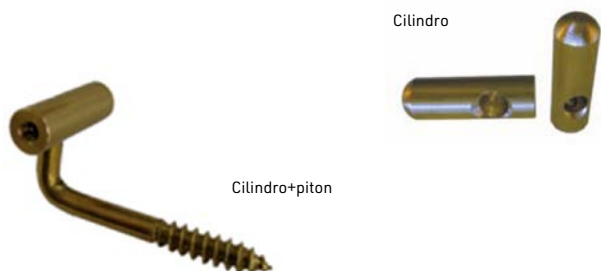

Cilindro in ottone massiccio da inserire nel gancio di traino Piton **per mettere in sicurezza l'opera**. Blocco con semplice vite da stringere con l'apposita chiave. Venduto solo o con piton in confezioni da 10 pezzi.

Ref.	Descrizione
E5620010	Cilindro, lotto di 10
E5620020	Cilindro+piton lotto di 10
E5629000	Chiave di blocco

## Gancio Herah antifurto regolabile

Per carichi medi

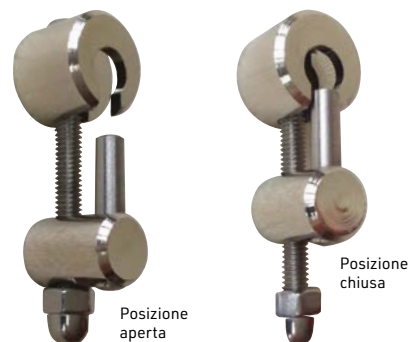

Il gancio Herah è **antifurto** e permette di ancorare in sicurezza e di **regolare l'altezza, in un'unica operazione**. Adatto a staffe e anelli tradizionali fino a Ø 4 mm. Discreto, si nasconde facilmente dietro il quadro. Finitura in ottone nichelato per impedire l'ossidazione e salvaguardare l'opera. Capacità di carico: 55 kg. Venduto in lotto da 10 (viti di fissaggio incluse).

**Caratteristiche:** ottone nichelato. Dimensioni: 45 x 15 x 15 mm.

Ref.	Descrizione
E5601000	Gancio Herah , lotto di 10
E5601001	Cacciavite 6 punte

## Piton antifurto regolabile

Il Piton antifurto regolabile è un dispositivo semplice e ingegnoso, molto utilizzato nei musei. I ganci sono dotati di un dado speciale per regolare l'altezza e di un dado di sicurezza. Disponibile in 2 modelli:

**A e B - Piton semplice:** per carichi di 10 e 20 kg per punto di aggancio. Questo modello è dotato di una piastra di supporto contro la parete per stabilizzare il chiodo.

**C e D - Chiodo con piastra per carichi fino a 30 kg** per punto di aggancio. È più discreto perché è spostato verso l'interno del quadro. Questo permette di scegliere le viti e i bulloni adatti ai vincoli della parete. È disponibile anche il modello in nero.

Ref.	Fig.	Descrizione	Modello
E5610020	A	Piton antifurto lotto di 20	peso max. 10 kg
E5610040	B	Piton antifurto lotto di 20	peso max. 20 kg
E5610050	C	Piton antifurto lotto di 2	peso max. 30 kg
E5610120		Piton antifurto con piastra, lotto di 2	peso max. 10 kg
E5610140		Piton antifurto con piastra, lotto di 2	peso max. 20 kg
E5610160		Piton antifurto con piastra, lotto di 2	peso max. 30 kg
E5610210	D	Piton antifurto con piastra, lotto di 2	peso max. 10 kg - Nero
E5610220		Piton antifurto con piastra, lotto di 2	peso max. 20 kg - Nero
E5619020		Cacciavite magnetico flessibile	per E5610020/120
E5619040		Cacciavite magnetico flessibile	per E5610040/140
E5619050		Cacciavite magnetico flessibile	per E5610050/160
E5619002	E	Cacciavite magnetico flessibile	3 punte per ogni tipo di Piton
E5619003		Maniglia di bloccaggio viti	per piton semplice

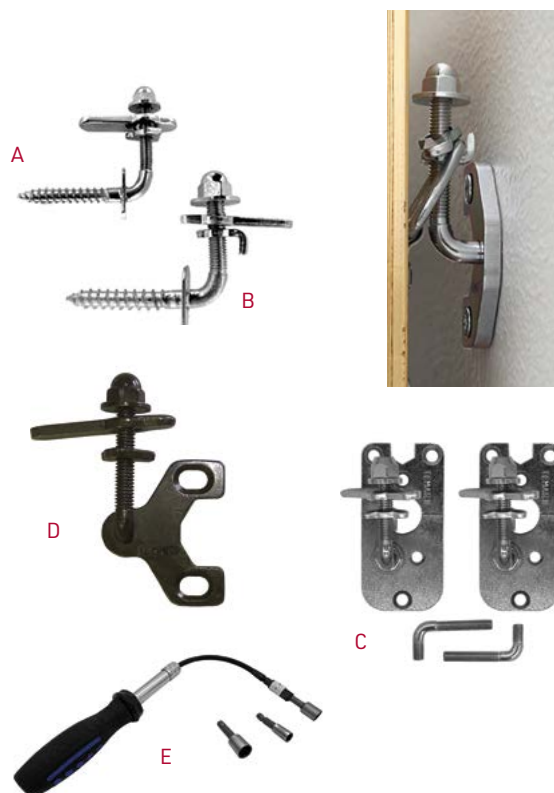



Casa di Camille e Paul Claudel

# Sistema per ancoraggio quadri

Un sistema semplice, composto da 3 elementi:

## 1 - Binario orizzontale

in acciaio trafilato, forato ogni 25, 30 cm, da fissarsi raso ai soffitti o alle cornici...



## 2 - Asta verticale

in acciaio da appendere alla sbarra orizzontale e amovibile istantaneamente.

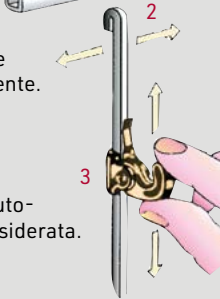

## 3 - Gancio

in ottone o in alluminio, scorrevole sull'asta e auto-bloccante all'altezza desiderata.



**Colori standard:** laccato epossidico cotto al forno che garantisce una grande resistenza all'erosione e alle molteplici manipolazioni dei ganci sull'asta. Pittura inerte.

### TONALITÀ STANDARD



**Colori specifici:** su richiesta, secondo il campione fornito, realizziamo la vernice desiderata. **Minimo di ordine:** 20 ml e costo ricerca colore: (E5110000)

# Sistema ancoraggio classico in acciaio laccato

Cambio semplice ed efficiente delle opere

## 1 - Binario J fino a 100 kg

Le lunghezze standard delle barre sono 1 m, 1,50 m e 2 m. Lunghezza massima su ordinazione: 2,5 m. Se la lunghezza dei binari non corrisponde esattamente a quella desiderata, è possibile regolarli in loco con un semplice seghetto a metalli.



Ref.	Descrizione	Modello
E5112100B	Binario 20/10	bianco 1 m
E5112150B	Binario 20/10	bianco 1,50 m
E5112200B	Binario 20/10	bianco 2 m
E5112100XX	Binario 20/10	tonalità standard* 1 m
E5112150XX	Binario 20/10	tonalità standard* 1,50 m
E5112200XX	Binario 20/10	tonalità standard* 2 m

\* Tonalità standard: colori indicati a destra

## Binario a soffitto per soffitti e pareti inclinate

I binari a soffitto sono preferibili quando non è possibile forare e avvitare di fronte: controsoffitti, muri cavi, striscia di finitura da rispettare. I binari per pareti inclinate sono consigliate per un vano scale o una mansarda. L'inclinazione massima è di 30°.

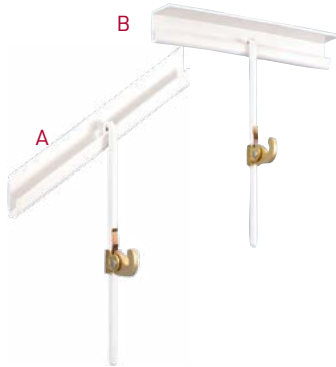

Ref.	Figura	Descrizione
E5118100B	A	Binario per pareti inclinate bianco 1 m
E5118200B		Binario per pareti inclinate bianco 2 m
E5118100		Binario per pareti ton échantillon* 1 m
E5118200		Binario per pareti ton échantillon* 2 m

**Attenzione massima inclinazione 30°**

E5119100B	B	Binario per soffitti bianco 1 m
E5119200B		Binario per soffitti bianco 2 m
E5119100		Binario per soffitti ton échantillon* 1 m
E5119200		Binario per soffitti ton échantillon* 2 m

## 2 - Binario per appendere T4/4

Per definire la giusta altezza delle aste, utilizzare la base di calcolo seguente: altezza soffitto o del punto di fissaggio della rotaia meno 1,50 m (altezza dello sguardo). Dim max 4 m.

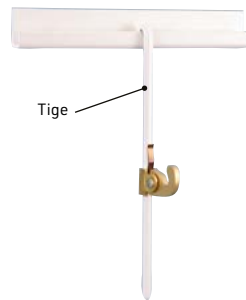

Ref.	Descrizione	Modello
E5114050B	Binario da appendere T4/4	bianco 0,50 m
E5114100B	Binario da appendere T4/4	bianco 1 m
E5114125B	Binario da appendere T4/4	bianco 1,25 m
E5114150B	Binario da appendere T4/4	bianco 1,50 m
E5114175B	Binario da appendere T4/4	bianco 1,75 m
E5114200B	Binario da appendere T4/4	bianco 2 m
E5114250B	Binario da appendere T4/4	bianco 2,50 m
E5114300B	Binario da appendere T4/4	bianco 3 m

\* Colori standard indicati a destra

## 3 - Ganci

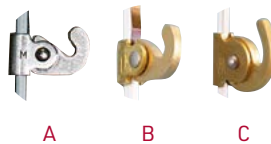

Ref.	Fig.	Descrizione	Modello
E5114001	A	Gancio alluminio	maxi 10 kg
E5114002	B	Gancio ottone	maxi 25 kg
E5114003	C	Gancio ottone	maxi 40 kg

# Sistema antifurto per T4/4

Totalmente meccanico  
4 blocchi per una protezione efficace

E' composto da una rotaia dentellata ad ogni estremità (D), di un cappuccio antifurto (E) per bloccare l'asta sulla rotaia, di un gancio antifurto (F) e di un blocco basso (G) per impedire l'uscita del gancio dall'asta. Per questo si deve forare l'asta (tutta la gamma T4/4): si prega di precisare al momento dell'ordine. E' necessaria una sola chiave per fare funzionare ogni elemento.

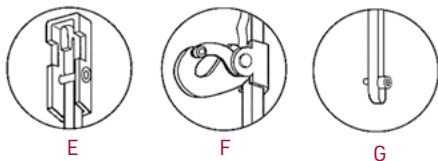
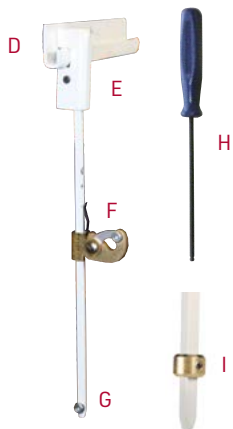

Ref.	Fig.	Descrizione
E5124100B	D	Rotaia antifurto bianca 1 m
E5124200B		Rotaia antifurto bianca 2 m
E5124100XX		Rotaia antifurto tonalità* 1 m
E5124200XX		Rotaia antifurto tonalità* 2 m
E5124000B	E	Cappuccio antifurto bianco
E5124000XX		Cappuccio antifurto tonalità standard*
E5124001	F	Gancio antifurto (25 kg)
E5124002	G	Blocco basso in acciaio
E5124003	H	Chiave antifurto (indispensabile)
E5114009	I	Anello di sicurezza - lotto di 10
E5114010		Chiave Allen per anello di sicurezza

\*Tonalità standard: colori indicati in alto.

# Sospensioni di peso medio e pesante



Ref.	Fig.	Descrizione	Modello
<b>• Fino a 80Kg</b>			
<b>Binario standard BU20/10, asta ancoraggio T11/4 e gancio C 523</b>			
E5134100B	P	Asta anc. T11/4	bianco 1 m
E5134150B		Asta anc. T11/4	bianco 1,50 m
E5134200B		Asta anc. T11/4	bianco 2 m
E5134250B		Asta anc. T11/4	bianco 2,50 m
E5134300B		Asta anc. T11/4	bianco 3 m**
E5134100XX		Asta anc. T11/4	colori standard* 1 m
E5134150XX		Asta anc. T11/4	colori standard* 1,50 m
E5134200XX		Asta anc. T11/4	colori standard* 2 m
E5130001	Q	Gancio C 523	ottone resistenza 80 kg

<b>• Fino a 250 kg</b>			
<b>Binario standard 31/17/13, asta ancoraggio T8/9 e gancio C 889</b>			
E5138100B	R	Binarario 31/17/13	bianco 1 m
E5138200B		Binarario 31/17/13	bianco 2 m
E5139100B	S	Asta anc. T 8/9	bianco 1 m
E5139200B		Asta anc. T 8/9	bianco 2 m
E5139300B		Asta anc. T 8/9	bianco 3 m**
E5130002	T	Gancio C 889	acciaio resistenza 250 kg

<b>• Fino a 400 kg</b>			
<b>Binario standard 30/10, asta ancoraggio T11/11 e gancio C 796</b>			
E5133200B	U	Binarario 30/10	bianco 2 m
E5131100B	V	Asta anc. T11/11	bianco 1 m
E5131200B		Asta anc. T11/11	bianco 2 m
E5131300B		Asta anc. T11/11	bianco 3 m**
E5130003	W	Gancio C 796	acciaio resistenza 400 kg

\*Colori standard: 12 colori (vedi cartella colori a pagina 96) Possibilità di colorare un campione: spesa minima 20 ml (lunghezza totale delle barre e delle aste) e prezzo fisso per la ricerca della tonalità.

\*\*Lunghezze maggiori: trasporto non incluso.



A partir de 3 m

# Asta con forgiatura su misura

Estremità con forgiatura su misura. Per calcolare il prezzo delle aste con forgiatura speciale, aggiungere il prezzo della forgiatura al prezzo dell'asta T4/4 classica. Può essere realizzato su altri tipi di asta, **SU**

**RICHIESTA**

**Forgiatura a pannello:** specificare la distanza interna e spessore (L)

**Forgiatura a occhiello:** specificare il diametro (M).

**Forgiatura di ancorare:** specificare la distanza interna. (N)

**Forgiatura tonda:** specificare il diametro interno. (O)

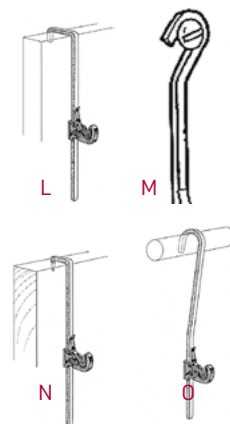

Ref.	Fig.	Descrizione
E5144104	L	Forgiatura a pannello 2 pieghe a 90°
E5144105	M	Forgiatura a occhiello del Ø delle viti utilizzate
E5144100	N	Forgiatura di ancorare: 2 pieghe a 90°
E5144101	O	Forgiatura tonda bianco

**NOVITÀ**

# Accessori per binari tondi / cavi

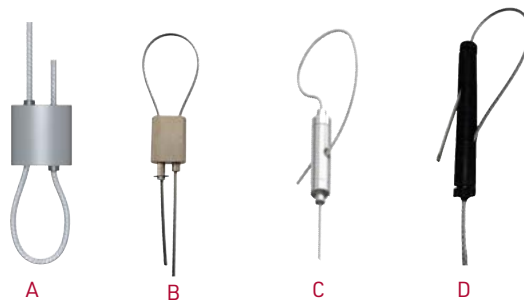

Per i binari tondi murali, forgia "figura o" o soluzioni per cavi con anello. Questi sistemi ad anello sono disponibili per cavi da Ø1 mm a 3 mm (da 10 a 85 kg/cavo). Su richiesta per i cavi su misura



Ref.	Fig.	Descrizione	Modello
E5240023	A	Loop hanger, 10 kg	Ø1-1,5 mm, lotto di 10
E5240028	B	Coulisstop anello, 20 kg	Ø1,5 mm, pezzo
E5240027	C	Coulisstop anello, 20 kg	Ø 1,8 mm, pezzo
E5240029	D	Coulisstop anello, 65 kg con cavo di Ø 2,5 e 85 kg con cavo di Ø 3	Ø2,5-3 mm, nero, pezzo
E5240215		Cavo 7x7 galva Ø 1,5 senza terminale	Lunghezza 3 m
E5240218		Cavo 7x7 galva Ø 1,8 senza terminale	Lunghezza 3 m
E5240225		Cavo 7x7 galva Ø 2,5 senza terminale	Lunghezza 3 m
E5240230		Cavo 7x7 galva Ø 3 senza terminale	Lunghezza 3 m

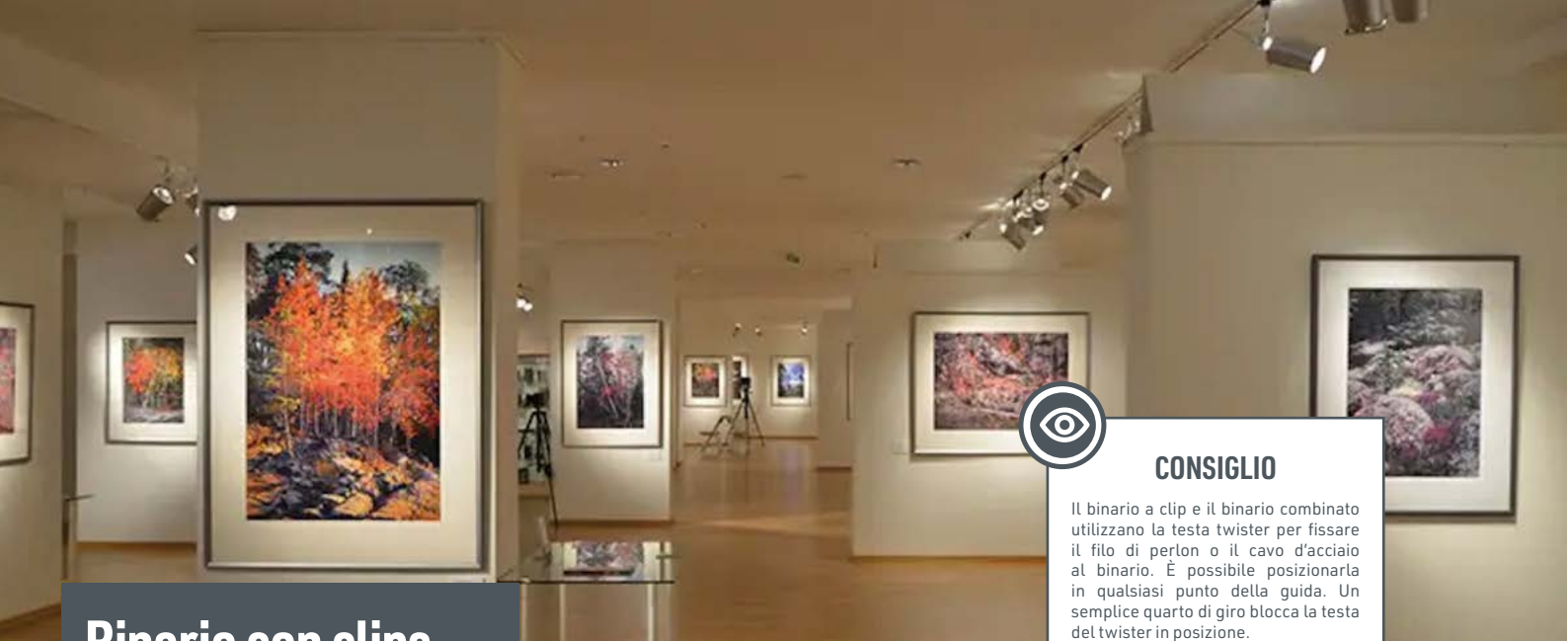

**CONSIGLIO**

Il binario a clip e il binario combinato utilizzano la testa twister per fissare il filo di perlon o il cavo d'acciaio al binario. È possibile posizionarla in qualsiasi punto della guida. Un semplice quarto di giro blocca la testa del twister in posizione.

**Binario con clips fino a 50Kg/ml**



**Binario Clip Discreto** grazie all'altezza ridotta. Facile posizionamento della testa del twister.



**Binario Clip maxi** Reversibile, è asimmetrico, con una parte piatta che può essere posizionata verso l'alto (per sfalsare la foratura rispetto al soffitto - installazione più facile) o verso il basso per nascondere completamente la testa del twister.

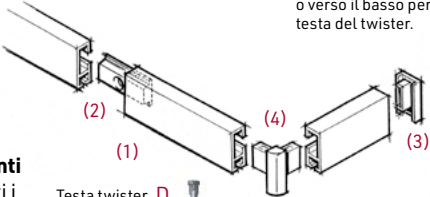

Testa twister **D** con vaco acciaio

**C** Testa twister con filo perlon

Binario a clip per filo di perlon. Kit completo per 10 ml (5 guide da 2 m) o 15 ml (5 guide da 3 m) composto da:  
 - clip per guida (1)  
 - clip di fissaggio a parete (2)  
 - tappi di chiusura (3)  
 - connettori angolari (4)

I binari a clip sono discreti ed estetici, dove **gli elementi poiché i punti di fissaggio sono nascosti e invisibili al pubblico**. Si adattano a tutti i tipi di parete: cemento, cartongesso, muratura. I tasselli di finitura e i connettori angolari sono forniti per garantire che il binario sia il meno visibile possibile e per consentire di creare qualsiasi configurazione. I binari vengono fissati alla parete con un sistema click & connect. Si tratta di clip di fissaggio avvitate nella parete, in cui viene agganciato il binario. A questo punto è sufficiente installare le borchie o i cavi con le teste twister. Poi si appendono i quadri con ganci scorrevoli da posizionarsi all'altezza desiderata.

Disponibile in due modelli: **clip-rail standard H 25 mm** per una portata di 20 kg/ml e **maxi clip-rail reversibile H 37 mm** per una portata di 50 kg/ml. Fornito in un kit completo (binario e accessori). I binari possono essere facilmente ritagliati per adattarsi alle esigenze.

**Caratteristiche:** clip-rail in alluminio laccato epossidico bianco RAL 9010 (binario standard da 2 m) o pronto per la verniciatura (rotaia maxi da 2 m) a seconda del modello.



Clip ancoraggio murale con binario standard



Clip ancoraggio murale con binario maxi parte piatta verso l'alto



Clip ancoraggio murale con binario maxi parte piatta verso il basso



Clip ancoraggio murale sul quale fissare il cobirail



Tappi di chiusura (3) e connettori angolari (4)



Clip ancoraggio murale e raccordi (2)

Ref.	Fig.	Descrizione
<b>Kit binario standard bianco</b>		
E5211000	A	Kit binario-clip standard 10 ml : 5 binari da 2m + accessori
<b>Kit binario maxi da verniciare con colore su misura</b>		
E5211001	B	Kit binario-clip maxi 10 ml : 5 binari da 2m + accessori
<b>Filo perlon carico max 15Kg</b>		
E5218001	C	Filo perlon testa twister 150 cm Ø 2 mm, lotto di 10
E5218002		Filo perlon testa twister 200 cm Ø 2 mm, lotto di 10
E5218003		Filo perlon testa twister 250 cm Ø 2 mm, lotto di 10
E5218004		Filo perlon testa twister 300 cm Ø 2 mm, lotto di 10
<b>Cavo in acciaio a carico massimo 20 kg</b>		
E5218011	D	Cavo acciaio testa twister 150 cm Ø 1,8 mm, lotto di 10
E5218012		Cable acciaio testa twister 200 cm Ø 1,8 mm, lotto di 10
E5218013		Cable acciaio testa twister 250 cm Ø 1,8 mm, lotto di 10
E5218014		Cable acciaio testa twister 300 cm Ø 1,8 mm, lotto di 10

Ganci : VEDI PAG 65



A partir de 3 m



# Compatibilità binario / cavo o perlon



# Ancoraggio perlon e cavo

Se desiderate appendere le opere con cavo acciaio o filo perlon, scegliete le nostre soluzioni compatibili con **tutti i binari a «J»** del nostro catalogo.

**Kubbo:** fissaggio discreto compatibile con la maggior parte dei cavi terminali esistenti. Per cavi fino a Ø 2 mm. Si adatta a tutte le guide "J" esistenti. Vite di bloccaggio sulla parte anteriore della guida. Per carichi massimi di 40 kg, a seconda del tipo di filo.

**Caratteristiche:** il Kubbo è disponibile in bianco RAL 9010 e può essere verniciato nel RAL desiderato, **SU RICHIESTA.**

Per i cavi e il perlon, offriamo 150 cm e 200 cm come lunghezza standard. Per altre dimensioni, **SU RICHIESTA.**



Cavo acciaio bianco



Filo perlon

Ref.	Fig.	Descrizione	Modello
<b>Soluzione Kubbo classico</b>			
E5260001B	A	Kubbo bianco, maxi 40 kg	per cavi fino a Ø2 mm
E5260001N		Kubbo nero, maxi 40 kg	per cavi fino a Ø2 mm
E5260021		Perlon con terminale Ø 2 mm, 15 kg	150 cm, lotto di 10
E2560022		Perlon con terminale Ø 2 mm, 15 kg	200 cm, lotto di 10
E5260011		Cavo rotolo grigio Ø 1,5 mm, 25 kg	150 cm, lotto di 10
E5260012		Cavo rotolo grigio Ø 1,5 mm, 25 kg	200 cm, lotto di 10
E5260013		Cavo rotolo <b>bianco</b> Ø 1,5/1,8 mm, 20 kg	150 cm, lotto di 10
E5260014		Cavo rotolo <b>bianco</b> Ø 1,5/1,8 mm, 20 kg	200 cm, lotto di 10
E5260090		Cacciavite per Kubbo e Kubbo maxi	
<b>Soluzione Kubbo carichi pesanti</b>			
E5260031B		Kubbo maxi bianco, maxi 100 kg	parte per cavi fino a Ø 3mm
E5260031N	B	Kubbo maxi nero, maxi 100 kg	parte per cavi fino a Ø 3mm
E5260016		Cavo rotolo Ø 2,5mm, 68 kg	150 cm, pezzo
E5260017		Cavo rotolo Ø 2,5mm, 68 kg	200 cm, pezzo
E5260018		Cavo rotolo Ø 2,5mm, 68 kg	300 cm, pezzo
E5260019		Cavo rotolo Ø 3 mm, 105 kg	su richiesta

## Ganci

Sono disponibili numerose soluzioni, a seconda del carico e del livello di sicurezza richiesto. Esistono ganci regolabili che possono essere bloccati con una vite e ganci autobloccanti che si bloccano e si sbloccano con una semplice spinta. Questo tipo di gancio autobloccante non danneggia il cavo o il perlon. Per evitare lo sganciamento accidentale, optate per un gancio anti-sganciamento.

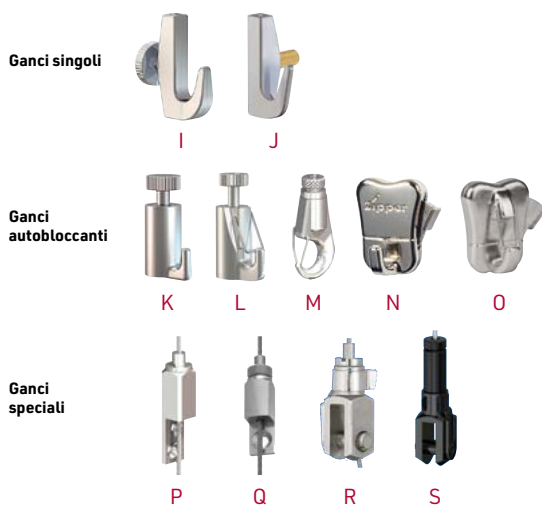

## Bobina di filo e attrezzi



Ref.	Fig.	Descrizione
<b>Ganci singoli</b>		
E5240005	I	Gancio regolabile vite retro, 7 kg Ø max 2 mm, lotto di 10
E5240006	J	Gancio regolabile vite lato, 7 kg Ø max 2 mm, lotto di 10
<b>Ganci autobloccanti</b>		
E5240009	K	Captain Hook semplice, 15 kg Ø max 2 mm, lotto di 10
E5240024	L	Captain Hook, anti-sganciamento, 15 kg Ø max 2 mm, lotto di 10
E5240021	M	Gancio doppia sicurezza, 25 kg Ø max 1,8 mm, pezzo
E5240061		Gancio doppia sicurezza, 65 kg con cavo Ø 2,5 e 85 kg con cavo Ø 3 mm, pezzo
E5240040	N	Gancio Zipper, 25 kg Ø max 2 mm, lotto di 10
E5240041	O	Gancio Zipper anti-sganciamento, 25 kg Ø max 2 mm, lotto di 10
<b>Ganci speciali</b>		
E5240025	P	Coulisstop avvitare, 30 kg Ø max 1,8 mm, pezzo
E5240062	Q	Coulisstop avvitare 65 kg con cavo Ø 2,5 e 85 kg con cavo Ø 3 mm, pezzo
E5240026	R	Coulisstop a forcella, 30 kg Ø max 1,8 mm, pezzo
E5240063	S	Coulisstop a forcella, 75 kg con cavo Ø 2,5 e 105 kg con cavo Ø 3 mm, pezzo

Ref.	Fig.	Descrizione	Modello
<b>Cavo e perlon</b>			
E5240101	T	Bobina di filo perlon da 100 ml	Ø 1,5 mm
E5240102		Bobina di filo perlon da 100 ml	Ø 2 mm
E5240111	U	Bobina di cavo d'acciaio 50 ml	Ø 1,5 mm
E5240112		Bobina di cavo d'acciaio 100 ml	Ø 1,5 mm
E5240121		Bobina di cavo d'acciaio <b>bianco</b> 50 ml	Ø 1,5/1,8 mm
E5240122		Bobina di cavo d'acciaio <b>bianco</b> 100 ml	Ø 1,5/1,8 mm
E5240131		Bobina di cavo in acciaio rivestito 100 ml	Ø 1,8 mm
<b>Utensili</b>			
E5249021	V	Manicotto Ø 1,5 mm	lot de 100
E5240011	W	Manicotto Ø 2 mm	lot de 100
E5249022	X	Pinze per manicotto	
E5249026	Y	Pinza taglia cavo	

# Cornice



8 colori disponibili:



**NOVITÀ**

## Cornice in alluminio Modern

Conformità alle norme di Conservazione Preventiva

Vetro anti-UV e antiriflesso

Impiallacciatura in legno



### SUGGERIMENTO

Tutte le cornici possono essere utilizzate in orizzontale o in verticale

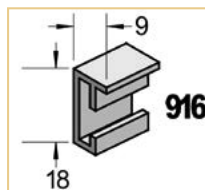

Telaio in alluminio di alta qualità con vetro ottico o vetro antiriflesso con **blocco UV del 70%**, spessore 2 mm, bordi lucidati. Pannello di supporto in eucalipto ad alta densità da 3 mm (ph neutro) con sistema di sospensione a 4 punti in cavo d'acciaio per essere appeso facilmente in posizione verticale o orizzontale.

Una **carta barriera senza acidi** da 200 g isola il soggetto dal retro della cornice, conferendo alla cornice Modern interessanti proprietà in termini di **conservazione preventiva**.

Disponibile in un'ampia gamma di colori e finiture, tra cui 2 impiallaccature in legno (rovere e noce) per combinare la resistenza dell'alluminio di alta qualità con l'aspetto del vero legno.



Sistema di sospensione a cavo che consente di posizionare la cornice in modalità verticale o orizzontale

Ref.	Descrizione	Formato interno in cm			
<b>Vetro ordinario</b>			<b>Argento opaco</b>	<b>Oro opaco, bianco opaco, nero opaco</b>	<b>Argento spazzolato nero spazzolato</b>
E5872129	Cornice in alluminio Modern	21 x 29,7			
E5872430	Cornice in alluminio Modern	24 x 30			
E5872942	Cornice in alluminio Modern	A3			
E5873040	Cornice in alluminio Modern	30 x 40			
E5874050	Cornice in alluminio Modern	40 x 50			
E5874060	Cornice in alluminio Modern	40 x 60			
E5874259	Cornice in alluminio Modern	A2			
E5875060	Cornice in alluminio Modern	50 x 60			
E5875070	Cornice in alluminio Modern	50 x 70			
E5875984	Cornice in alluminio Modern	59,4 x 84,1			
E5876080	Cornice in alluminio Modern	60 x 80			
E5877010	Cornice in alluminio Modern	70 x 100			
E5878011	Cornice in alluminio Modern	80 x 110			
<b>Vetro anti riflesso UV70</b>			<b>Argento opaco</b>	<b>Oro opaco, bianco opaco, nero opaco</b>	<b>Argento spazzolato nero spazzolato</b>
E5882129	Cornice in alluminio Modern	21 x 29,7			
E5882430	Cornice in alluminio Modern	24 x 30			
E5882942	Cornice in alluminio Modern	A3			
E5883040	Cornice in alluminio Modern	30 x 40			
E5884050	Cornice in alluminio Modern	40 x 50			
E5884060	Cornice in alluminio Modern	40 x 60			
E5884259	Cornice in alluminio Modern	A2			
E5885060	Cornice in alluminio Modern	50 x 60			
E5885070	Cornice in alluminio Modern	50 x 70			
E5885984	Cornice in alluminio Modern	59,4 x 84,1			
E5886080	Cornice in alluminio Modern	60 x 80			
E5887010	Cornice in alluminio Modern	70 x 100			
E5888011	Cornice in alluminio Modern	80 x 110			

**NOVITÀ**

## Cornice in alluminio Alto

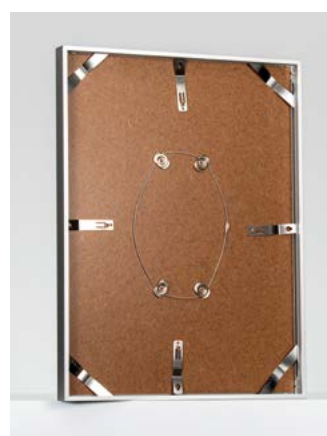
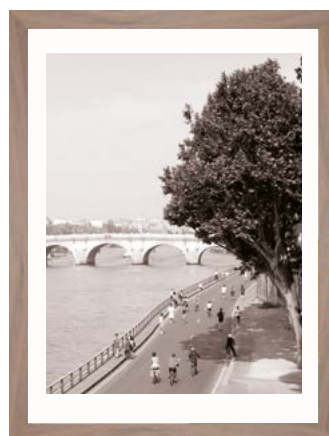
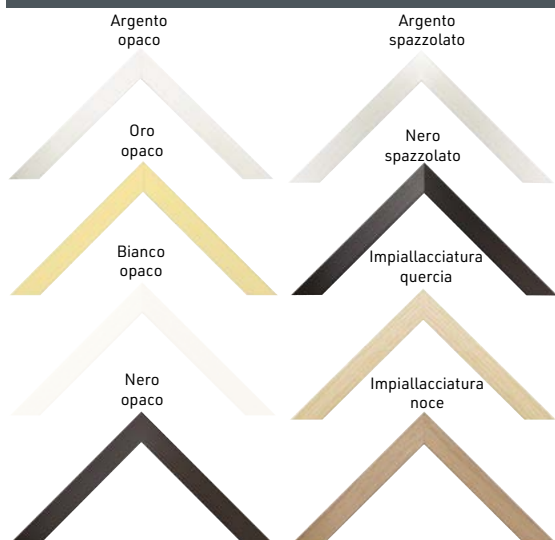

Cornice in alluminio di alta qualità con **vetro ottico di 2 mm di spessore**, bordi lucidati. Fondale in Eucalipto da 3 mm ad alta densità (ph neutro) con sistema di sospensione a 4 punti in cavo d'acciaio per una facile sospensione in posizione verticale o orizzontale. Una **carta barriera senza acidi da 200 g** isola il soggetto dalla base della cornice, conferendo alla cornice Alto interessanti proprietà in termini di conservazione preventiva. Disponibile in un'ampia gamma di colori e finiture, tra cui 2 impiallaccature in legno (rovere e noce) per combinare la resistenza dell'alluminio di alta qualità con l'aspetto del vero legno.

Ref.	Descrizione	Formato interno in cm	€ IVA escl.	€ IVA escl.	€ IVA escl.	€ IVA escl.
<b>Vetro ordinario</b>			<b>Argento opaco</b>	<b>Oro opaco, bianco opaco, nero opaco</b>	<b>Argento spazzolato</b>	<b>Impiallacciatura in rovere e noce</b>
E5892129	Cornice alluminio Alto	21 x 29,7				
E5892430	Cornice alluminio Alto	24 x 30				
E5892942	Cornice alluminio Alto	A3				
E5893040	Cornice alluminio Alto	30 x 40				
E5894050	Cornice alluminio Alto	40 x 50				
E5894060	Cornice alluminio Alto	40 x 60				
E5894259	Cornice alluminio Alto	A2				
E5895060	Cornice alluminio Alto	50 x 60				
E5895070	Cornice alluminio Alto	50 x 70				
E5895984	Cornice alluminio Alto	59,4 x 84,1				
E5896080	Cornice alluminio Alto	60 x 80				
E5897010	Cornice alluminio Alto	70 x 100				
E5898011	Cornice alluminio Alto	80 x 110				

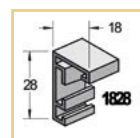

**NOVITÀ**

## Cornice in legno con alzata

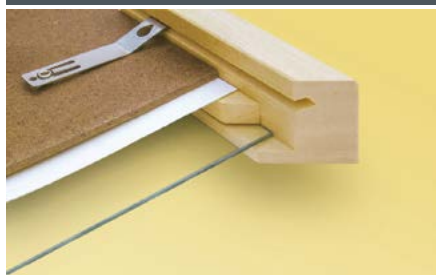

Pioppo



Ref.	Descrizione	Formato interno in cm
E5864050	Cornice con alzata	40 x 50
E5864259	Cornice con alzata	42 x 59,4
E5865060	Cornice con alzata	50 x 60
E5865070	Cornice con alzata	50 x 70
E5865984	Cornice con alzata	59,4 x 84,1
E5866080	Cornice con alzata	60 x 80
E5867010	Cornice con alzata	70 x 100

Specificare il colore in fase d'ordine.

Per mettere in risalto le opere d'arte, **questa cornice con alzata** aggiunge una profondità interessante al soggetto. Questa cornice in legno di pioppo massiccio è disponibile in due colori: naturale e nero. Pannello posteriore in eucalipto ad alta densità da 3 mm (ph neutro) con **sistema di sospensione a 4 punti in cavo d'acciaio** per appenderlo facilmente in posizione verticale o orizzontale. Una **carta barriera da 200 g**, priva di acidi, isola il soggetto dalla base della cornice e le conferisce interessanti proprietà in termini di conservazione preventiva. Pannello frontale in vetro classico da 2 mm con bordi lucidi.

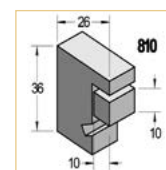

# Manichini

## Manichini spugna

Disponibile dalla taglia 9 mesi alla taglia adulta  
 Interamente flessibile per ogni situazione espositiva  
 Modificabile all'infinito



Corpo, braccia, dita e testa si mettono in tutte le posizioni. Esiste in **2 finiture** (pelle liscia o pelle effetto velluto) e in **2 modelli** (viso liscio o scolpito).

Consegnato imballato individualmente

**Materiali:** armatura metallica e rivestimento in spugna poliuretano (densità 23 kg/m<sup>3</sup>; coefficiente di durezza: 3,8).

Peso : uomo 5 kg, donna : 4,25 kg.

**Colori e finiture:** pelle liscia colore carne, bianco, grigio chiaro. Pelle vellutata: colore carne, grigio o nero.

**Opzione:** disco di stabilizzazione (asse centrato o decentrato). Peso : 2 kg.

Pelle effetto velluto



carne grigio nero

Pelle liscia



carne grigio bianco

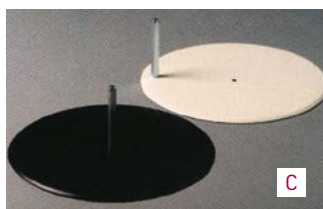

Disco nero o bianco, asse centrato o decentrato



interamente flessibile

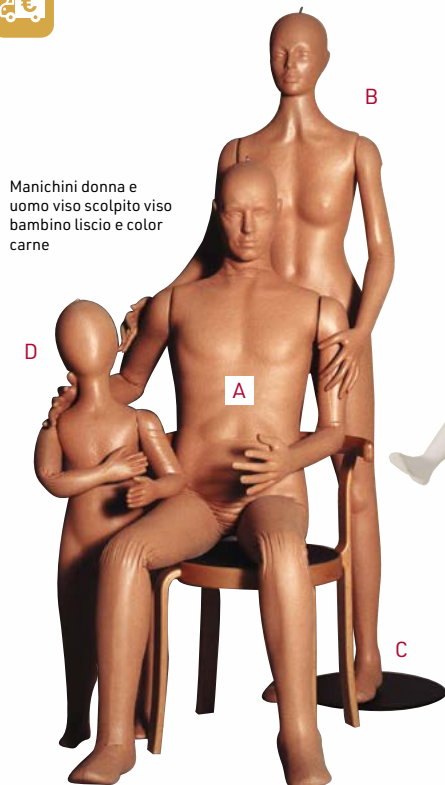

Manichini donna e uomo viso scolpito viso bambino liscio e color carne



Manichino bambino viso liscio e color bianco

Ref.	Figura	Descrizione	Dim. in cm
<b>Adulto viso scolpito, dita flessibili</b>			
E6111020	A	Uomo	180
E6112020	B	Donna	176
E6110001	C	Disco per adulto e adolescente	Ø 40
<b>Adulto viso liscio, dita flessibili</b>			
E6111010		Uomo	180
E6112010		Donna	176
E6110001		Disco per adulto e adolescente	Ø 40
<b>Adolescente viso liscio, dita flessibili</b>			
E6114210		Ragazza 13 anni	152
E6114110		Ragazzo 13 anni	152
E6114211		Ragazza 15 anni	162
E6114111		Ragazzo 15 anni	162
E6110001		Disco per adulto e adolescente	Ø 40
<b>Bambino, viso liscio, mani a manopola</b>			
E6113010		9 mesi	72
E6113011		2 - 3 anni	86
E6113012		3 - 4 anni	96
E6113013	D	4 - 5 anni	102
E6113014		8 anni	125
E6113015		10 anni	135
E6110002		Disco bambino fino a 6 anni	Ø 25
E6110001		Disco bambino fino a 8 anni	Ø 40

Colori manichino e disco da definire al momento dell'ordine.  
**SU RICHIESTA:** parrucca uomo, donna e bambino.

# Manichino flessibile di conservazione

Conforme alle esigenze di conservazione preventiva

Concepito per la presentazione di costumi storici nella loro integralità, il manichino flessibile di conservazione utilizza dei materiali di grande qualità.

La struttura è **interamente flessibile** al fine di ottenere la posizione voluta per scenografie veramente realistiche.

La qualità del tessuto di rivestimento protegge i costumi, garantendo una qualità ottimale nel tempo.

Inoltre, il corpo è interamente liscio.

La posizione delle braccia viene fissata da una semplice chiave allen. Esiste in due modelli (con viso e senza testa) e si declina in taglie, dal bambino di 2 anni all'adulto.

**Manichino consegnato con sostegno** (aggancio a livello del punto vita per l'adulto, al piede per il bambino) per facilitare la vestizione. Personalizzazione del volto

**SU RICHIESTA.**

**Caratteristiche:** realizzato in poliuretano morbido su struttura metallica. Tessuto di rivestimento in cotone ecru di grande qualità.

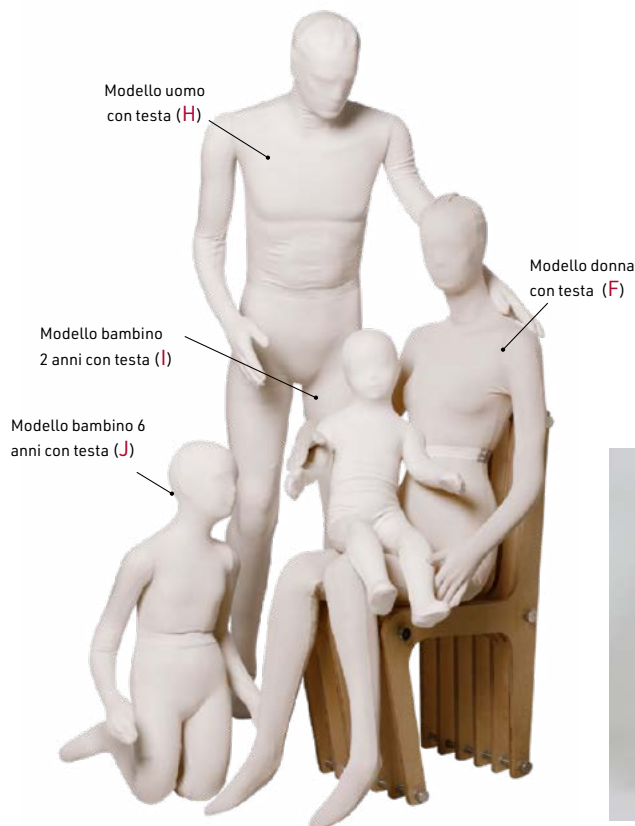

Ref.	Figura	Descrizione
<b>Manichino mousse di conservazione adulto</b>		
E6140000	E	Donna senza testa H 155 cm
E6140001	F	Donna con testa H 172 cm
E6140010	G	Uomo senza testa H 160 cm
E6140011	H	Uomo con testa H 175 cm
<b>Manichino mousse di conservazione bambino</b>		
E6141002		Bambino 2 anni senza testa H 72 cm
E6141003	I	Bambino 2 anni con testa H 85 cm
E6141004		Bambino 4 anni con testa H 90 cm
E6141006		Bambino 6 anni senza testa H 104 cm
E6141007	J	Bambino 10 anni con testa H 118 cm
E6141010		Bambino 10 anni senza testa H 118 cm
E6141020		Adolescente senza testa H 160 cm

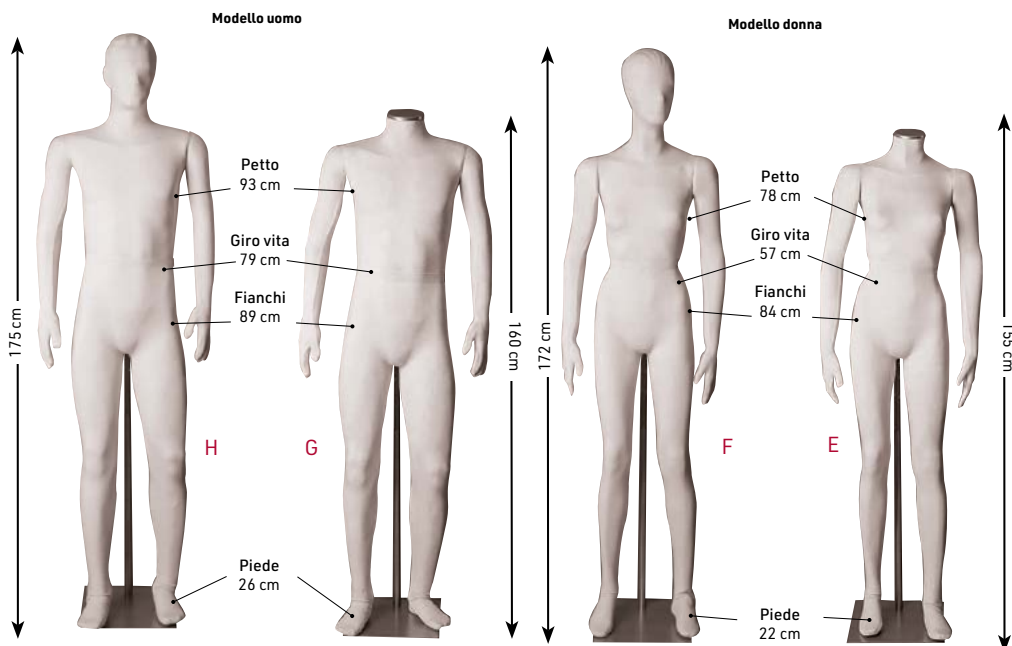

## Busto qualità conservazione

Busto specialmente concepito, grazie ai materiali utilizzati, per la presentazione di collezioni più delicate. Di facile utilizzo, offre una grande flessibilità perché il materiale del manichino stesso si può modellare.

Le spalle sono amovibili sul modello uomo.

Esiste in due modelli: uomo medium e large, donna small e medium.

**Caratteristiche:** forma in Ethafoam® rigida con rivestimento in jersey poliestere.

Piede alluminio laccato grigio H 104 cm. Base Ø 33 cm.

Dim.: busto: H 61 x P 21,6 cm; altre dimensioni: vedi schema tecnico.



Busti uomo e donna, nudi e vestiti.

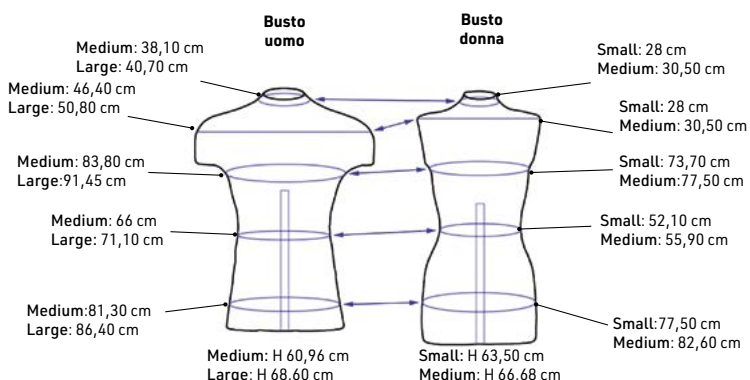

Ref.	Figura	Descrizione	Modello
E6320001	A	Busto Ethafoam® donna	taglia small
E6320002		Busto Ethafoam® donna	taglia medium
E6320011	B	Busto Ethafoam® uomo	taglia medium
E6320012		Busto Ethafoam® uomo	taglia large



## Manichino qualità conservazione

Manichino di conservazione **completamente inerte** composto da parti assemblate e supportato da montante. La forma del busto e quello del bacino permettono un'agevole vestizione e l'imbottitura del costume. Di facile utilizzo, offre una grande flessibilità perché il materiale del manichino stesso si può modellare. Il sistema di assemblaggio permette di regolare il manichino in altezza.

Composto dal busto, spalle comprese sulle quali si fissano le braccia, e dal bacino. Il sistema di montaggio permette di adattare al meglio la distanza fra il busto ed il bacino. Il montante può posizionarsi centralmente o lateralmente (per i pantaloni). Le braccia sono dotate di un cavo flessibile al livello del gomito.

Esiste nei modelli uomo, donna, bambino.

Numerosi gli accessori disponibili: mani, piedi/polpaccio, coscia, testa (con busto a collo lungo).

**Caratteristiche:** forma in Ethafoam® rigida con rivestimento in jersey poliestere. Piede alluminio laccato grigio H 104 cm. Base Ø 33 cm. Altre dimensioni: vedi schema tecnico. Consegnato con kit imbottitura poliestere.

Ref.	Figura	Descrizione	Modello
E6120001	C	Manichino Ethafoam®	donna*
E6120002	D	Manichino Ethafoam®	uomo*
E6120003	E	Manichino Ethafoam®	bambino*
E6129001	F	Testa	small, large, bambino**
E6129002	G	Paia di mani manopola	
E6129003	H	Paia di piedi + polpaccio	
E6129004	I	Paia di cosce	

\*Collo lungo o corto da precisare all'ordine.

\*\*Modello da precisare all'ordine.

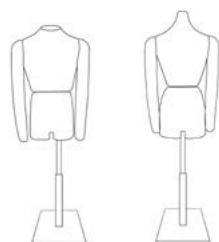

Asse centrato o decentrato.  
Se non specificato, uomo con asse decentrato e donna con asse centrato + accessori per modificare la posizione

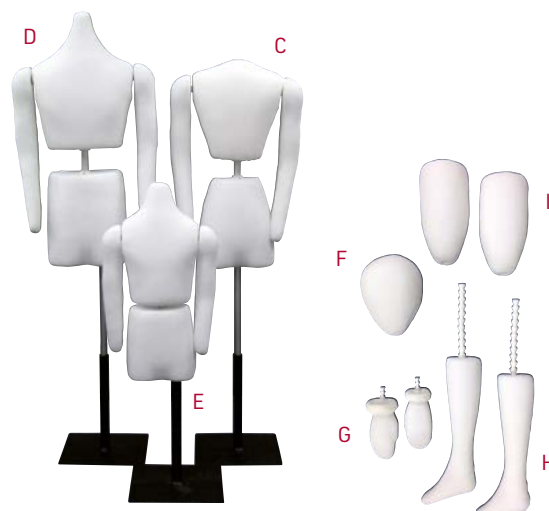

Manichino uomo con collo lungo, manichino donna con collo corto, da precisare all'ordine

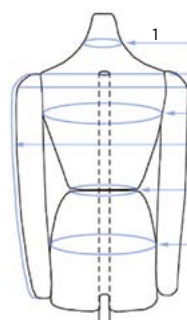

Donna	Uomo	Bambino
30,50 cm	30,50 cm	27,95 cm
33 cm	36,85 cm	25,40 cm
49,50 cm	53,35 cm	38,10 cm
73,70 cm	86,40 cm	60,96 cm
L 58,40 cm	L 58,40 cm	L 44,45 cm
50,80 cm	71,15 cm	52,10 cm
78,75 cm	78,75 cm	74,95 cm
H 104,10 à 152,4 cm	H 95 à 130,50 cm	

1: Collo / 2: Spalla avambraccio / 3. Spalla con braccio / Anche 4: Petto / 5: Lunghezza braccia / 6: Giro vita / 7: Fianchi



# Manichino completo qualità conservazione

Manichino di conservazione **completamente inerte** composto dal busto e supportato da montante, dotato di testa e gambe regolabili in altezza.

Le braccia sono flessibili al livello del polso e gomito, con mani mousse, dita chiuse, facilmente amovibili.

La gamba sinistra riceve il montante di sostegno. Il piede è posto davanti al montante per inserire le calzature. La gamba destra è collegata da un cavo flessibile.

Di facile utilizzo, offre una grande flessibilità perché il materiale del manichino stesso si può modellare.

Esiste nei modelli uomo e donna  
**Caratteristiche:** forma in Ethafoam® con rivestimento in jersey poliestere. Piede alluminio laccato grigio H 104 cm. Base Ø 33 cm.

**Altre dimensioni:** vedi schema tecnico.

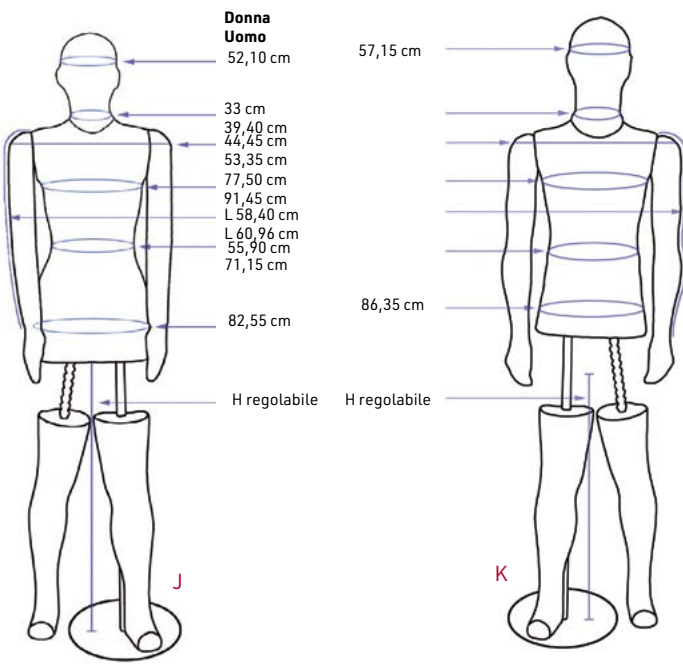

Ref.	Fig.	Descrizione
E6130001	J	Manichino completo Ethafoam® donna
E6130002	K	Manichino completo Ethafoam® uomo
E6139000		Kit imbottitura poliestere



**DORFMAN**  
 MUSEUM FIGURES, Inc.

## Forma e testa per cappello



Tre altezze proposte

Forma e testa per cappello su supporti disponibili in diversi modelli. Viso neutro o scolpito per una neutralità propizia a tutti gli usi.

**Caratteristiche:** realizzato in Ethafoam® rigido con rivestimento in jersey poliestere. Base Ø 17, 15 cm. **Forma:** giro testa 49,55 cm.

Ref.	Figura	Descrizione	Modello
E6330001	L	Forma Ethafoam®	H 29,30 cm
E6330002	M	Forma Ethafoam®	H 33 cm
E6330003	N	Forma Ethafoam®	H 39,40 cm
E6330011	O	Testa Ethafoam® viso liscio	taglia small
E6330012		Testa Ethafoam® viso liscio	taglia large
E6330013		Testa Ethafoam® viso liscio	taglia bambino
E6330021	P	Testa Ethafoam® viso scolpito	donna
E6330022	Q	Testa Ethafoam® viso scolpito	uomo

Viso liscio	Giro testa	Altezza
<b>Small</b>	52,07 cm	29,21 cm
<b>Large</b>	57,15 cm	29,21 cm
<b>Bambino</b>	49,53 cm	27,94 cm

Viso scolpito	Giro testa	Collo	Altezza
<b>Donna</b>	52,10 cm	33 cm	33 cm
<b>Uomo</b>	57,15 cm	39,40 cm	33 cm

# Manichino militare

Specialmente studiato per gli accessori militari

Manichino disponibile in posizione eretta, dotato di mani termoformabili. Articolazione ai gomiti a 360° e alto/basso per mantenere carichi pesanti e regolare la lunghezza delle braccia. Spalle articolate, rotazione del bacino e delle mani. Testa amovibile, disponibile in 3 modelli. Busto smontabile con semplice rotazione. Peso: 15 kg.

**Caratteristiche:** corpo in fibra di vetro rinforzato e resina. Piedi realizzati in 2 parti per infilare facilmente le calzature (anche piccole taglie).

Grande stabilità. In opzione: utilizzo di asta telescopica che passa sotto il vestito nella parte alta del busto (colore nero).

**In opzione:** parrucca capelli a spazzola. Barba e baffi **SU RICHIESTA.**

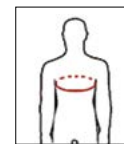

**Dimensioni**  
Giro petto: 90 cm

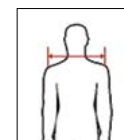

**Dimensioni**  
Larghezza spalle: 44 cm

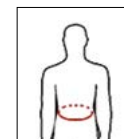

**Dimensioni**  
Giro vita: 73 cm



**T1** Giro testa  
Ø 54 cm



**T2** Giro testa  
Ø 54 cm



**T3** Giro testa  
Ø 55 cm

Ref.	Figura	Descrizione	Dim. in cm
E6220003	A	Manichino militare	H 176
E6229001	B	Asta telescopica	

Precisare il giro testa all'ordine.

# Busto sartoria

adulto e bambino

Per la presentazione di abiti  
Corto o lungo  
per donna uomo bambino

Ogni busto comprende 2 fissazioni per pantaloni (decentrato) o gonna (centrato). Il busto si presenta su piede con base rotonda o treppiedi, di diverse altezze.

**Caratteristiche:**

Dimensioni: busto donna: petto 93 cm, vita 63 cm, fianchi 90 cm. Busto uomo: petto 100 cm, vita 89 cm, fianchi 96 cm.

Da 4 a 12 anni: busti e piedi **SU RICHIESTA.**

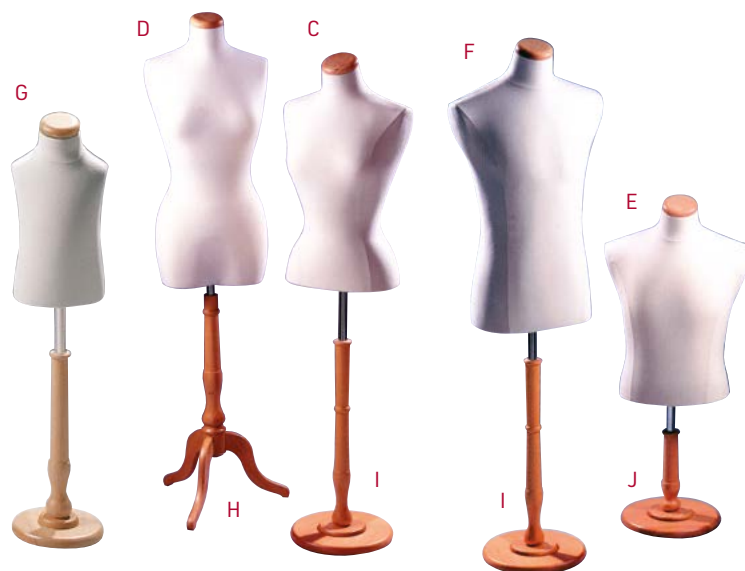

Ref.	Figura	Descrizione	Dim. in cm
E6310001	C	Busto donna corto	H 63
E6310002	D	Busto donna lungo	H 77
E6310003	E	Busto uomo corto	H 63
E6310004	F	Busto uomo lungo	H 77
E63110XX	G	Busto bambino da 4 a 12 anni	H (secondo l'età)
E6310010	H	Treppiedi	H 117
E6310011	I	Supporto rotondo	H 110
E6310012	J	Supporto rotondo	H 66



Fissazione decentrata per pantalone in poliuretano rivestito di cotone



# Leggio trasparente

Rispetta le vostre opere più preziose  
Molteplici regolazioni  
Apertura alla pagina desiderata



# Leggio



Regolazioni multiple in funzione delle dimensioni dell'opera



Leggio specialmente concepito per rispettare le opere più preziose.  
Realizzato in cristallo acrilico.

**Esiste in 2 modelli:**

**Modello piccolo (MP)** per dimensioni massime del libro aperto di 50 x 35 cm.

**Modello grande (MG)** per dimensioni massime del libro aperto di 70 x 50 cm.

Ref.	Descrizione	Dim. in cm
E7210006	Leggio trasparente MP	H 22 x L 40 x P 22
E7210007	Leggio trasparente MG	H 36 x L 45 x P 35

# Leggio in legno

Presentazione delle opere con numerose possibilità d'inclinazione del supporto. Esiste in 2 modelli di diversi formati. **Finitura:** modello piccolo in faggio naturale, modello grande in quercia lucida satinata.

Altre dimensioni possibili su richiesta per un minimo d'ordine di 10 unità.



Capacità 2 cm



Ref.	Figura	Descrizione	Dim. in cm
E7210022	A	Leggio grande formato quercia	H 46 x L 65 x P 46
E7210020	B	Leggio faggio	H 36 x L 47,5 x P 37

# Colonna

## Per la valorizzazione delle statue



**D** Perforazione del piano superiore con tappo per zavorrare il basamento e garantire una grande stabilità.

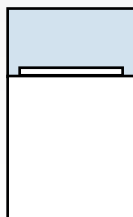

**E** Colonna a 6 facce in legno grezzo da dipingere o utilizzare così. Colonna in abete con piano superiore amovibile e sporgente per permettere lo zavorramento.



## Colonna per statua

Opzione zavorramento per la stabilità e la sicurezza delle opere

**Base in picea grezzo levigato e piano superiore** da verniciare o da usare al grezzo). Piano d'appoggio amovibile per poter zavorrare la base. (A)

**Base in medio grezzo 6 facce** da verniciare o utilizzare al grezzo. (B)

**Base in medio 6 facce M1 laccato nero o bianco.** Per zavorrare le basi in medio, è disponibile, in opzione, il piano d'appoggio superiore con foratura e relativi tappi di finitura. Disponibile anche l'opzione doppio piano per posizionare una teca in vetro o Plexiglas®.

Resistenza al peso: 75 kg. (C)



Opzioni disponibili per la colonna in medio MDF

Ref.	Figura	Descrizione	Dim. in cm
E7120001	A	Colonna in abete grezzo	H 100 x 30 x 30
E7120002		Colonna in abete grezzo	H 100 x 40 x 40
E7120003		Colonna in abete grezzo	H 80 x 50 x 50
E7120101	B	Colonna in medio MDF grezzo	H 100 x 30 x 30
E7120102		Colonna in medio MDF grezzo	H 100 x 40 x 40
E7120103		Colonna in medio MDF grezzo	H 80 x 50 x 50
E7120201X	C	Colonna in medio MDF Classe 1 laccato*	H 100 x 30 x 30
E7120202X		Colonna in medio MDF Classe 1 laccato*	H 100 x 40 x 40
E7120203X		Colonna in medio MDF Classe 1 laccato*	H 80 x 50 x 50
E7120080	D	Opzione perforazione e tappo per zavorrare	
E7120081	E	Opzione doppio piano per teca plexi	

\*Colori bianco o nero da definire al momento dell'ordine

## Cappa 5 facce avvitata

Trasparenza e protezione delle opere

In standard, disponibile in 2 formati con o senza base. Consegnato in piano.

**Caratteristiche:** realizzato in Altuglas® cristallo spess. 8 mm con assemblaggio tramite viti. Su richiesta, preventivo per dimensioni su misura.

Ref.	Descrizione	Modello	Dim. in cm
E7310001	Cappa 5 facce	senza base	H 30 x 30 x 30
E7310002	Cappa 5 facce	con base	H 30 x 30 x 30
E7310003	Cappa 5 facce	senza base	H 50 x 50 x 50
E7310004	Cappa 5 facce	con base	H 50 x 50 x 50





Esempio di cappa Qube 5 facce su tavolo



Cappa Qube su base



## Cappa Qube

Qualità museale

Plexiglas® garanzia trentennale anti ingiallimento

Trasparenza perfetta

Grande solidità delle cappe di grandi dimensione

Cappa qualità museale in termini di trasparenza e solidità. Realizzata in Plexiglas® con garanzia trentennale anti ingiallimento, la cappa Qube è assemblata a 90° con colla bicomponente specialmente elaborata per un'incollatura estremamente resistente, superiore all'incollatura U.V., e senza difetti (né bolle, né tracce di colla). Per una rifinitura perfetta, esecuzione di lucidatura dopo l'assemblaggio.

Disponibile in diversi formati standard o su misura per adattarsi a tutte le necessità: cappa per vetrina teca o murale, cappa per protezione di un'opera di grandi dimensioni, ecc...

**SU RICHIESTA**, preventivo per dimensioni su misura.

Ref.	Descrizione	Dim. in mm
E7330040	Cappa Qube 5 facce	H 400 x 400 x 400 x spess. 4
E7330050	Cappa Qube 5 facce	H 500 x 500 x 500 x spess. 5
E7330060	Cappa Qube 5 facce	H 600 x 600 x 600 x spess. 5

## Semi sfera trasparente

- Da 10 cm fino a 1 m di diametro
- Collare con o senza fori

Semi sfera con collare senza fori nella versione standard. Fori realizzati su richiesta (indicare la quantità e il Ø del foro).

Ref.	Descrizione	Dim. int. in mm
E7320100	Semi sfera spess. 3 mm	Ø 10
E7320200	Semi sfera spess. 3 mm	Ø 20
E7320300	Semi sfera spess. 3 mm	Ø 30
E7320400	Semi sfera spess. 3 mm	Ø 40
E7320500	Semi sfera spess. 3 mm	Ø 50
E7320600	Semi sfera spess. 3 mm	Ø 60 (imballo e trasporto a parte)
E7320700	Semi sfera spess. 4 mm	Ø 70 (imballo e trasporto a parte)
E7320800	Semi sfera spess. 4 mm	Ø 80 (imballo e trasporto a parte)
E7320900	Semi sfera spess. 4 mm	Ø 90 (imballo e trasporto a parte)
E7321000	Semi sfera spess. 5 mm	Ø 100 (imballo e trasporto a parte)



# Supporti trasparenti

- Una gamma completa per presentare i piccoli oggetti in vetrina
- Consegnato in piano
- Montaggio con semplice assemblaggio
- Realizzato in cristallo acrilico ed in acciaio nickelato

## Ponte di presentazione

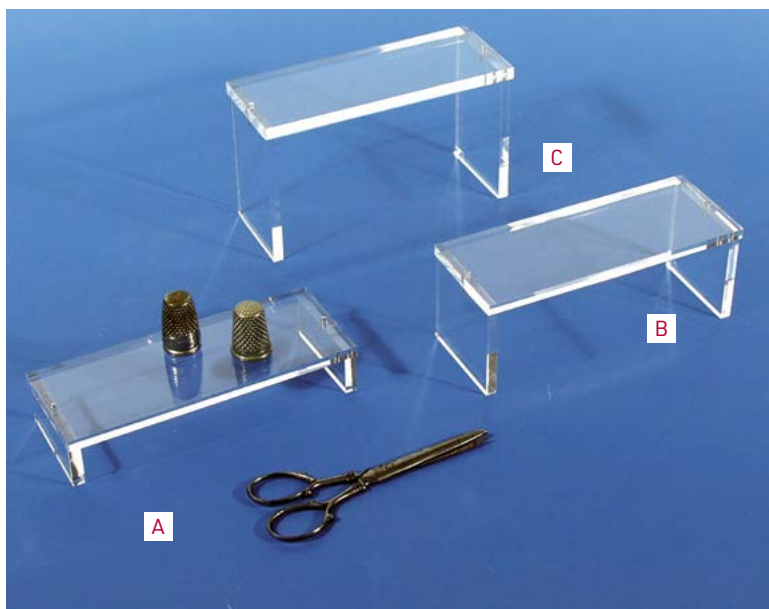

Ref.	Figura	Descrizione	Spessore	Dim. in mm
E7520010	A	Ponte	8 mm	H 50 x L 250 x P 70
E7520011	B	Ponte	8 mm	H 100 x L 250 x P 70
E7520012	C	Ponte	8 mm	H 150 x L 250 x P 70

## Cascata

La disposizione a cascata permette la valorizzazione di tutti gli oggetti. Consegnato in piano.



Piatto regolabile in altezza, 4 livelli.

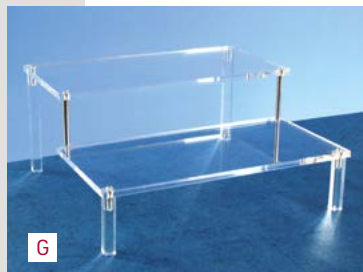

Ref.	Fig.	Descrizione	Dim. dei gradini	Dim. tutto compreso in mm
E7510002		Cascata 2 gradini	100 x 60 mm	H 100 x 100 x P 110
E7510006	D	Cascata 3 gradini	100 x 60 mm	H 140 x 100 x P 160
E7510001	E	Cascata 2 gradini	100 x 100 mm	H 100 x 100 x P 190
E7510005		Cascata 3 gradini	100 x 100 mm	H 140 x 100 x P 280
E7510004		Cascata 2 gradini	200 x 60 mm	H 100 x 200 x P 110
E7510008	F	Cascata 3 gradini	200 x 60 mm	H 140 x 200 x P 160
E7510009		Cascata 4 gradini	200 x 60 mm	H 190 x 200 x P 200
E7510003	G	Cascata 2 gradini	200 x 100 mm	H 100 x 200 x P 190
E7510007		Cascata 3 gradini	200 x 100 mm	H 140 x 200 x P 280

## Petalo

Vassoi regolabili in altezza di forma rotonda o quadrata. 4 livelli.



Ref.	Figura	Descrizione	Ø vassoio	Altezza totale
E7550011	H	Petalo rotondo	55 mm	160 mm
E7550004		Petalo quadrato	60 x 60 mm	160 mm
E7550005		Petalo quadrato	80 x 80 mm	200 mm
E7550006		Petalo quadrato	100 x 100 mm	250 mm
E7550007		Petalo quadrato	120 x 120 mm	300 mm

# Praticabile In Altuglas® piegato a caldo

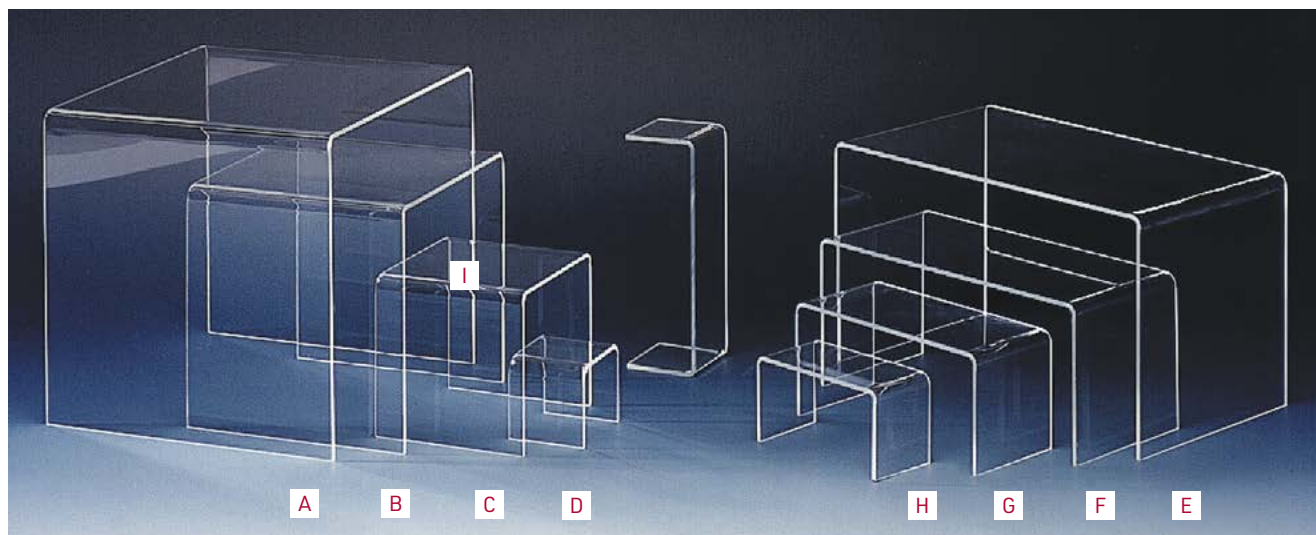

Ref.	Figura	Descrizione	Dim. in mm
E7540001	A	Praticabile	H 200 x L 200 x P 200
E7540002	B	Praticabile	H 150 x L 150 x P 150
E7540003	C	Praticabile	H 100 x L 100 x P 100
E7540009	D	Praticabile	H 50 x L 50 x P 50
E7540004	E	Praticabile	H 150 x L 250 x P 150

Ref.	Figura	Descrizione	Dim. in mm
E7540005	F	Praticabile	H 100 x L 200 x P 100
E7540006	G	Praticabile	H 80 x L 150 x P 70
E7540007	H	Praticabile	H 50 x L 100 x P 50
E7540008	I	Praticabile	H 50 x L 150 x P 50



## Pulizia del Plexiglas®

Raccomandato per la pulizia di tutte le superfici in Plexiglas®, Altuglas® o PMMA

### Caratteristiche:

- **Liquido antistatico:** per la pulizia quotidiana delle superfici in Plexiglas®. Fornito in flacone spray 1L.
- **Polish 1:** per colmare i piccoli segni occasionati dalla polvere. Flacone de 1L.
- **Polish 2:** per i segni più visibili dovuti alle movimentazioni o sfregamenti. Flacone da 1L.
- **Ganti:** in cotone bianco (TS, M, L o XL), lotto di 10 paia.

Ref.	Figura	Descrizione
E7810000	J	Liquido antistatico 1L
E7810002	K	Polish 1, 1L
E7810003	L	Polish 2, 1L
C6530011	M	Paia di guanti, lotto di 10 (taglia S)
C6530012		Paia di guanti, lotto di 10 (taglia M)
C6530013		Paia di guanti, lotto di 10 (taglia L)
C6530014		Paia di guanti, lotto di 10 (taglia XL)

# Dondolo

Supporto per oggetto arrotondato con 2 braccia girevoli su piastra.

Ref.	Figura	Descrizione	Dim. in mm
E7560001		Dondolo	30 x 35
E7560002	A	Dondolo	40 x 50
E7560003		Dondolo	55 x 70
E7560004		Dondolo	80 x 90
E7560005		Dondolo	120 x 150



A

# Supporto tazza e piattino

Piastre e supporti si adattano perfettamente alla tazza e al piattino.



Réf.	Descrizione
E7660001	Supporto tazza e piattino

# Supporto per medaglia, moneta e porta decorazione

Per la presentazione di medaglie, supporto autoportante totalmente trasparente **con magnete** per trattenere la medaglia, facciata davanti girevole per facile manipolazione.

Per il modello triplo, le medaglie sono sospese su asta in PMMA.

Per le monete, 2 tacche in acciaio nichelato permettono di posizionare la moneta al centro del supporto.



Formato tipo medaglia



Fronte

Retro

C

Ref.	Figura	Descrizione	Dim. in mm	Ø medaglia
E7630005		Porta medaglia	40 x 60	20 a 35 mm
E7630006		Porta medaglia	60 x 70	30 a 40 mm
E7630007	B	Porta medaglia	70 x 90	40 a 50 mm
E7630008		Porta medaglia	80 x 100	50 a 60 mm
E7630009		Porta medaglia	90 x 110	60 a 70 mm
E7630001		Porta medaglia	100 x 120	70 a 80 mm
E7630003		Porta medaglia	110 x 130	80 a 90 mm
E7630004		Porta medaglia	120 x 140	90 a 100 mm
E7630010		Porta decorazioni	75 x 160	1 nastro
E7630012	C	Porta decorazioni	75 x 110	1 nastro
E7630011	D	Porta decorazioni	200 x 150	3 a 4 nastri



D

B

# Supporto magnetico

Per oggetti fino a 1,5 kg e lunghezza 70 cm. Base Ø 9 cm. Asta di supporto magnetizzata di 5 e 10 cm (precisare all'ordine).



Dettaglio: supporto magnetico orientabile con doppia articolazione

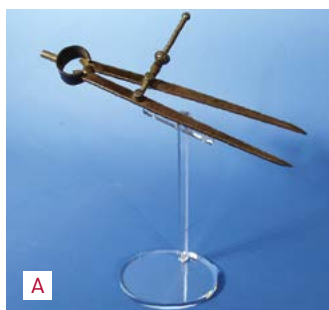

A

Per oggetti fino a 1,5 kg e lunghezza 70 cm. Base Ø 9 cm



B

Ref.	Figura	Descrizione	Dimensioni
E7670009	A	Supporto magnetico	H asta 150 mm - oggetto 250 gr
E7670010	B	Supporto magnetico	H asta 150 mm - oggetto 1,5 kg

# Cubo numerato



Cubi numerati con incisioni o adesivi. Realizzati per su misura **SU RICHIESTA**



C



D

Ref.	Fig.	Descrizione	Dim. in mm
E7430002	C	Cubo numerato	Lotto di 15
E7430001	D	Cubo numerato	Lotto di 30

## Espositore per ventagli

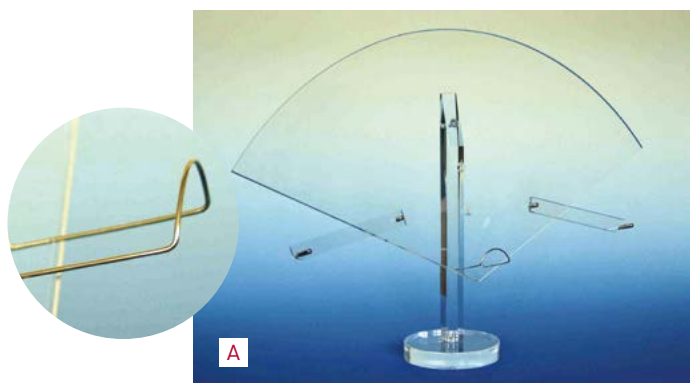

La parte inferiore del ventaglio è bloccata da un attacco metallico. Molto discreto, questo attacco scorrevole si adatta alla forma del ventaglio



Si adatta a tutti i modelli di ventaglio, grazie al sistema dei bracci girevoli e all'attacco centrale.

Ref.	Figura	Descrizione	Raggio medio del ventaglio
E7620001	A	Espositore per ventagli	200 mm
E7620002		Espositore per ventagli	300 mm

## Supporto rivoltella



Ref.	Figura	Descrizione	Dimensioni
E7670006	B	Supporto rivoltella piccola	H 90 mm
E7670007	C	Supporto rivoltella media	H 110 mm
E7670008		Supporto rivoltella grande	H 150 mm

## Supporto tunica e copricapo

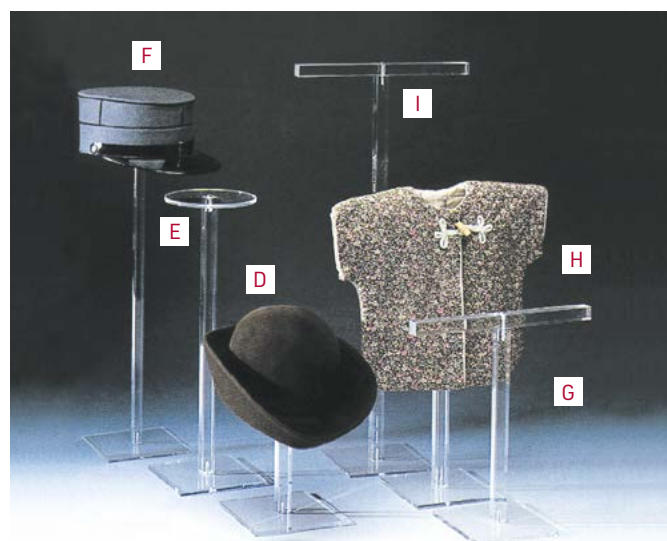

Réf.	Figura	Descrizione	Dim. in mm
E7640001	D	Supporto copricapo	H 300 x Ø 90 - base 150 x 150
E7640002	E	Supporto copricapo	H 450 x Ø 90 - base 150 x 150
E7640003	F	Supporto copricapo	H 600 x Ø 90 - base 150 x 150
E7640004	G	Supporto tunica	H 300 x L 250 - base 150 x 150
E7640005	H	Supporto tunica	H 450 x L 300 - base 150 x 150
E7640006	I	Supporto tunica	H 650 x L 300 - base 150 x 150



# Porta didascalie

Semplice, inserimento laterale e protezione della didascalia

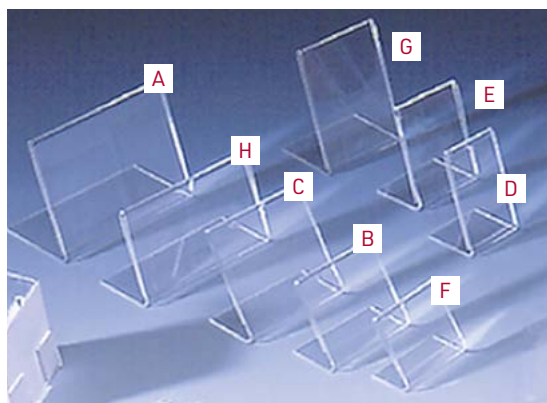

Realizzato in PMMA piegato a caldo.

Ref.	Figura	Descrizione	Formato cartoncino (mm)
E7710001	A	Porta didascalie inclinato	H 75 x L 100
E7710002	B	Porta didascalie inclinato	H 60 x L 50
E7710003	C	Porta didascalie inclinato	H 65 x L 70
E7710004	D	Porta didascalie inclinato	H 60 x L 40
E7710005	E	Porta didascalie inclinato	H 50 x L 60
E7710006	F	Porta didascalie inclinato	H 40 x L 50
E7710007	G	Porta didascalie inclinato	H 75 x L 60
E7710008	H	Porta didascalie inclinato	H 53 x L 95

# Portanome da tavolo



Ref.	Figura	Descrizione	Lotto	Dim. in mm
E7710011	K	Portanome monofronte	5	H 44 x L 210
E7710012	L	Portanome bifronte	5	H 44 x L 210
E7710013	M	Portanome monofronte	5	H 105 x L 300
E7710014	N	Portanome bifronte	5	H 105 x L 300

# Cavalletto articolato

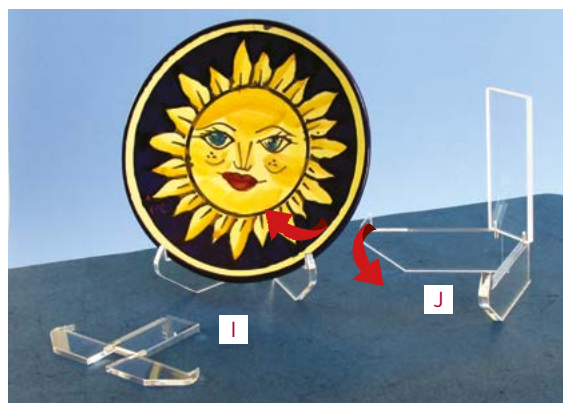

Ideale per gli oggetti rotondi e/o piatti con braccia articolate. Grande stabilità.

Ref.	Figura	Descrizione	Dim. passo
E7560007		Cavalletto articolato	40 a 60 mm
E7560008	I	Cavalletto articolato	50 a 80 mm
E7560009		Cavalletto articolato	80 a 120 mm
E7560010		Cavalletto articolato	120 a 180 mm
E7560011	J	Cavalletto articolato	150 a 250 mm
E7560012		Cavalletto articolato	250 a 350 mm

# Supporto inclinato per documenti

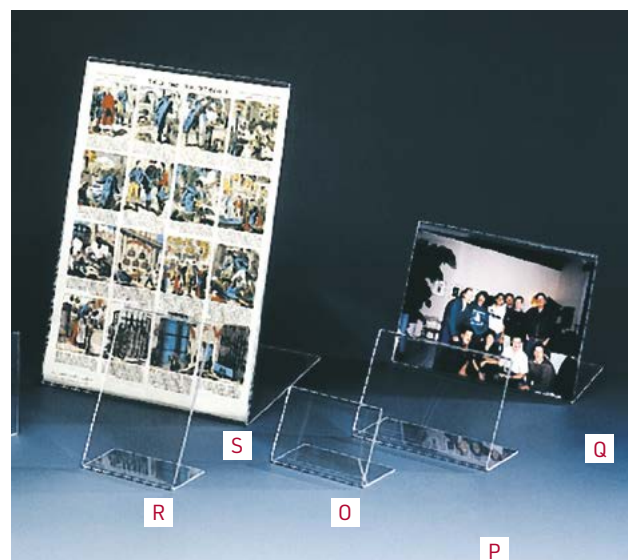

Ref.	Figura	Descrizione	Dim. in mm
E7230001	O	Supporto inclinato	formato H 65 x L 90
E7230003	P	Supporto inclinato	formato H 90 x L 130
E7230005	Q	Supporto inclinato	formato H 130 x L 180
E7230007	R	Supporto inclinato	formato H 130 x L 90
E7230009	S	Supporto inclinato	formato A4 verticale

## Supporto inclinato

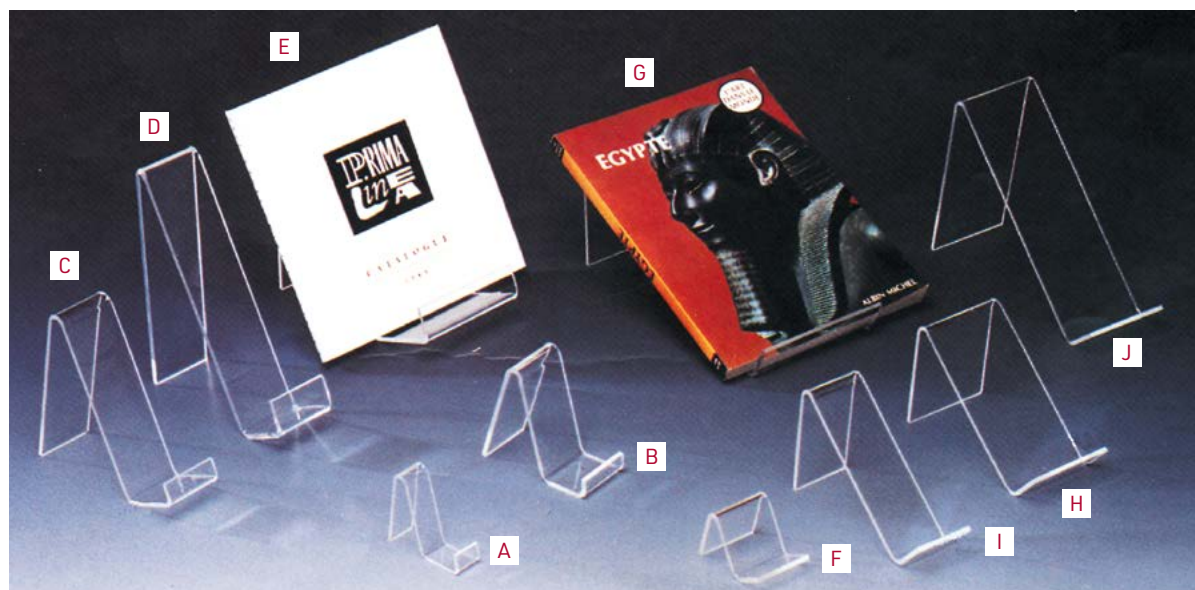

Ref.	Fig.	Descrizione	Dim. in mm	Profondità utile in mm
E7570006	A	Supporto inclinato con bordo	H 55 x L 18 x P 56	30
E7570007	B	Supporto inclinato con bordo	H 80 x L 38 x P 70	40
E7570008	C	Supporto inclinato con bordo	H 120 x L 38 x P 115	40
E7570009	D	Supporto inclinato con bordo	H 155 x L 38 x P 155	40
E7570010	E	Supporto inclinato con bordo	H 135 x L 80 x P 150	60
E7570005	F	Supporto inclinato senza bordo	H 45 x L 38 x P 38	20
E7570001	G	Supporto inclinato senza bordo	H 80 x L 100 x P 200	30
E7570002	H	Supporto inclinato senza bordo	H 80 x L 60 x P 125	30
E7570003	I	Supporto inclinato senza bordo	H 80 x L 40 x P 125	30
E7570004	J	Supporto inclinato senza bordo	H 120 x L 60 x P 180	20

## Supporto semplice



Ref.	Figura	Descrizione	Dim. in mm
E7580006	P	Supporto semplice	H 180 x L 300
E7580007	Q	Supporto semplice	H 220 x L 400
E7580008	R	Supporto semplice	H 300 x L 210
E7580009	S	Supporto riviste A4	H 300 x L 220

## Leggio onda

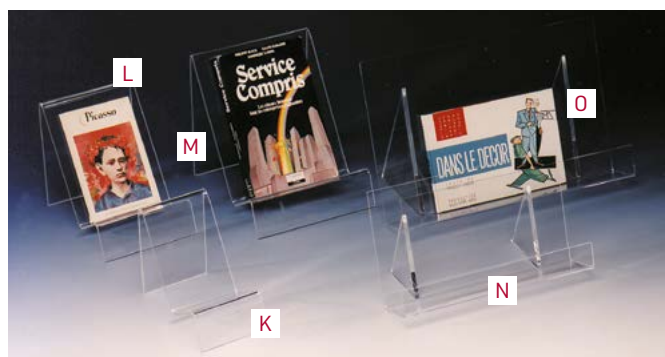

Ref.	Figura	Descrizione	Dim. in mm
E7580001	K	Leggio onda	H 150 x L 100
E7580002	L	Leggio onda	H 190 x L 150
E7580003	M	Leggio onda	H 220 x L 200
E7580004	N	Leggio	H 150 x L 300 x P 120
E7580005	O	Leggio	H 250 x L 400 x P 175

## Leggio da tavolo

Esiste in 2 modelli: formato A4 verticale o A3 orizzontale.  
Munito di 4 pattini antiscivolo.

**Caratteristiche:** Altuglas® spess. 8 mm, piede di sezione 40 x 40 mm.  
Dimensioni: H 400 mm. Base 200 x 200 mm. Consegnato in piano, montaggio con viti fornite.

Ref.	Figura	Descrizione	€ IVA escl.
E7210030	A	Leggio da tavolo A4 verticale	106,-
E7210031	B	Leggio da tavolo A3 orizzontale	118,-

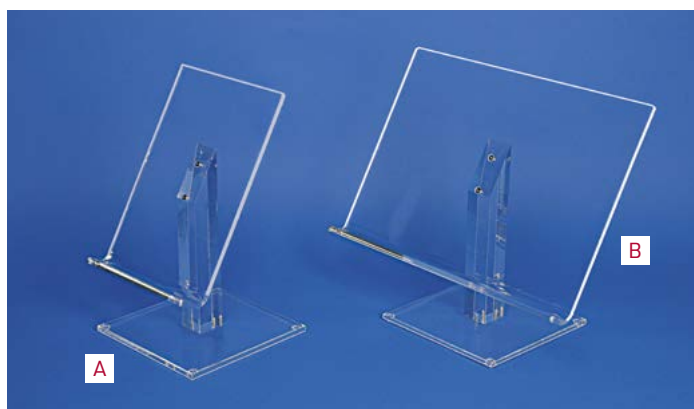

## Cavalletto diritto regolabile

8 punti di regolazione (per passo 30 mm).  
Dimensioni: H 500 x L 300 x P 240 mm.



Ref.	Descrizione	Formato di quadro
E7140011	Cavalletto diritto regolabile	max. H 600 x L 800 mm

## Cavalletto da tavolo

Ideale per la presentazione in vetrina



Cavalletto munito di 3 tacche per regolare la posizione



Ref.	Figura	Descrizione	Formato della cornice
E7140006	C	Cavalletto	200 x 300 mm
E7140007		Cavalletto	300 x 400 mm
E7140008		Cavalletto	400 x 500 mm

## Cavalletto da tavolo

3 posizioni regolabili

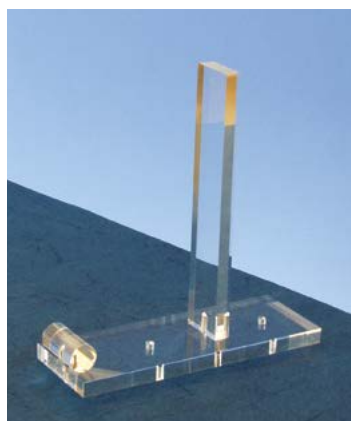

Ref.	Figura	Descrizione	Formato della cornice
E7140001		Cavalletto da tavolo	100 x 150 mm
E7140002		Cavalletto da tavolo	150 x 200 mm
E7140003	D	Cavalletto da tavolo	200 x 300 mm
E7140004		Cavalletto da tavolo	300 x 400 mm
E7140005		Cavalletto da tavolo	400 x 500 mm

# Porta didascalie

Per la presentazione delle vostre opere

## Porta didascalie supporto acciaio

Protezione plexi delle didascalie  
Facile alloggiamento dei cartellini



L 21 x H 10 cm



L 15,5 x H 8 cm



L 12 x H 6,5 cm

**Caratteristiche:** supporto per cartellino segnaletico bombato e sobrio composto da 3 elementi. Corpo in alluminio laccato epossidiconero da avvitare al muro. Inserzione del documento tra la placca di resina acrilica (o PMMA) spess. 2 mm e una piastra PVC di fondo.

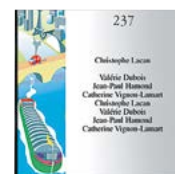

L 15,5 x H 15,5 cm

## Porta didascalia e etichetta



Interasse 90 mm. Spessore totale: 10 mm.



Ref.	Descrizione	Formato cartone (mm)
E7720002	Porta didascalia (in 2 parti)	H 65 x L 140

## Piede per porta didascalie

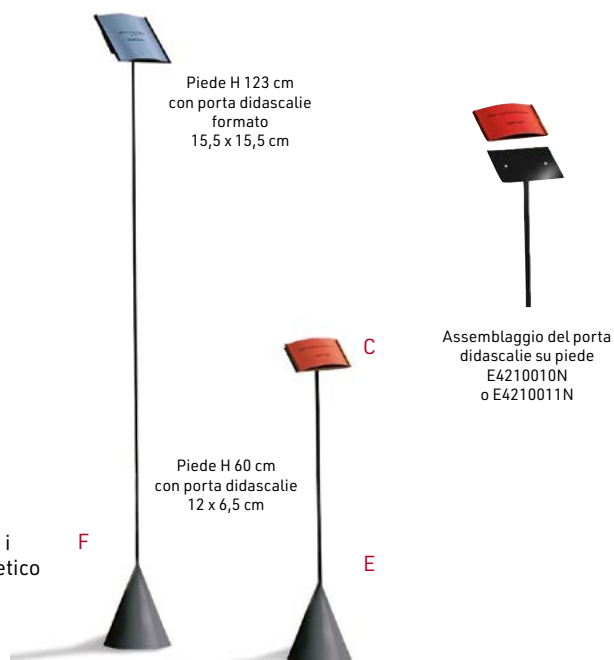

**Caratteristiche:** base zavorrata per una grande stabilità. Esiste in 2 altezze: H 60 e H 123 cm. Si possono fissare tutti i tipi di supporto segnaletico acciaio elencati sotto.

Ref.	Figura	Descrizione	Dim. in cm
E4210010N	E	Piede piccolo	H 60 x L 15
E4210011N	F	Piede grande	H 123 x L 20



# ACCOGLIENZA DEL PUBBLICO

*Informare, guidare, accogliere: le tappe essenziali per una visita di qualità*



**Mobili book-gift shop**  
**Concept Design CAROLINE**  
pagina 86



**Paletto d'intralcio**  
**impilabile**  
pagina 90



**Deposito bagagli**  
pagina 97

**Mobili da boutique /** pagina 86

**Distanziatori /** pagina 92

**Depositi /** pagina 103

**Espositori /** pagina 104

**Leggii /** pagina 112

**Porta locandine e vetrine /** pagina 114

# Mobili book-gift shop Concept Design CAROLINE

## La collezione CAROLINE : uno stile decisamente moderno.

I mobili di questa collezione combinano lo spirito moderno del metallo con l'autenticità del legno. Struttura modulare e mobili da incasso: scaffali, nicchie, espositori inclinati, consolle...

La collezione Caroline si adatta a tutti gli spazi del book gift shop, grazie alla versatilità, al design semplice e ai colori senza tempo.

Tutti i moduli sono disponibili anche in bianco.



VEDERE IL VIDEO  
DI PRESENTAZIONE

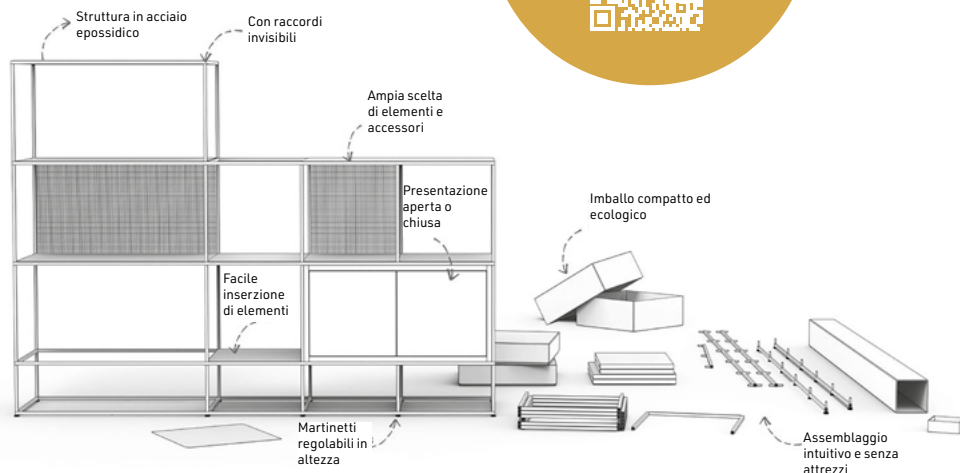

Grazie alla sua variabilità in altezza e larghezza, CAROLINE è perfetta per vetrine, mobili al centro della sala, espositori a parete e divisione di spazi.



### CONFIGURATORE ON LINE

Per visualizzare le varie configurazioni possibili in base agli spazi disponibili e alle necessità espositive e di vendita, il configuratore on line vi permette di assemblare i mobili modulari, le numerose opzioni di accessori, formati e colori e di verificare il budget di spesa !

Il nostro staff di vendita sarà lieto di lavorare con voi per creare il progetto ideale.

Possibile sopralluogo **SU RICHIESTA**



Mini sezione in acciaio, assemblaggio ad incastro

# Tavoli espositivi

CAROLINE può essere configurato in formati orizzontali e verticali, nonché in forme angolari o libere.

Non ci sono limiti alla creatività, il configuratore permette di verificare tutte le necessità del cliente.

**Chiedete consiglio al nostro staff !**

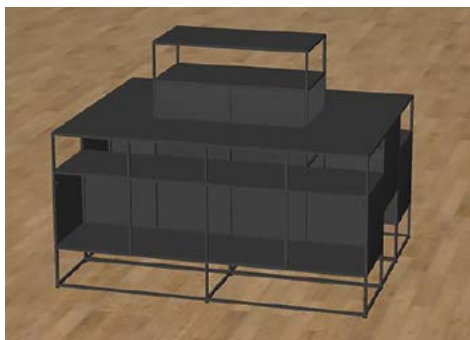

Unità centrale a 3 livelli, a doppio strato, con ripiano centrale rialzato per l'esposizione dei prodotti. Consente di riporre i prodotti a 360°.

Dimensioni: H 1 052 x L 1 452 x P 744 mm



# Mobili bassi

Questa gamma di basi estremamente versatile offre centinaia di possibilità di esposizione per il merchandising, i libri o prodotti tessili.



Espositore nero con 3 ripiani in metallo su 3 livelli.  
Dimensioni . H 558 x L 732 x P 372 mm

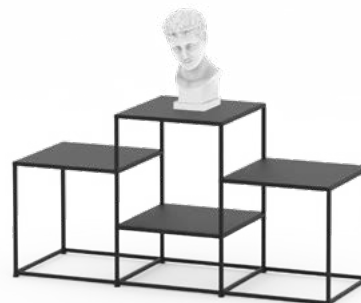

Espositore nero con 4 ripiani in metallo su 3 livelli.  
Dimensioni: H 558 x L 1092 x P 372 mm

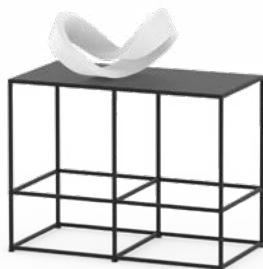

Podio 1 livello.  
Dimensioni . H 558 x L 732 x P 372 mm



Podio a 2 livelli.  
Dim . H 732 x L 732 x P 372 mm



## Scaffalature

Grazie all'ampia scelta di accessori, è possibile attrezzare il sistema di scaffalature in molti modi, con scaffali, nicchie, espositori inclinati, consolle...



### VANTAGGI DEL PRODOTTO

- Installazione facile e veloce
- Nessun collegamento visibile
- Quasi senza attrezzi



### SCAFFALE INCLINATO

Espositore a cascata per libri, cataloghi e oggetti. Composto da 5 livelli con 3 ripiani inclinati.  
Dim.: H 1 998 x L 1 812 x P 372 mm



Libreria con scaffale a 5 livelli. Ideale per libri e oggetti.  
Dimensioni: H 1812 x L 1452 x P 372 mm





Libreria non strutturata per oggetti di varie altezze su 5 livelli.  
Dimensioni: H 1812 x L 1092 x P 372 mm



Libreria angolare a L con ripiano a 6 livelli. Ideale per libri e oggetti.  
Dimensioni: H 1812 x L 1812 x P 1452 mm



Scaffalatura composta da 3 armadi a doppia anta nella parte inferiore e numerose nicchie espositive. Un ripiano inclinato incluso.  
Dim. H 1812 x L 1812 x P 372 mm



Scaffalatura con 3 armadi inferiori e 9 vani espositivi.  
Dim. H 1452 x L 1092 x P 372 mm

### Combinazione di legno e metallo

Le strutture a griglia sono realizzate con profili in acciaio filigranato, disponibili in bianco o nero con trattamento epossidico. Tutti i mobili coordinati sono disponibili in una gamma di materiali: metallo epossidico nero o bianco, vetro acrilico opaco o bi-satinato bianco o nero, derivati del legno rivestiti bianchi o neri, con bordi decorati in Rovere Chalet.



**RICHIEDI UN  
PREVENTIVO SU  
MISURA**



**PANNELLO  
SEGNALETICO**



**Configurazione A:** colonna a 5 livelli con 3 nicchie e 2 ripiani inclinati.  
Dim.: H 1 998 x L 372 x P 372 mm

Il sistema Caroline consente di creare mobili modulari da **adattare alle proprie esigenze nel tempo**. Abbiamo progettato per voi una serie di moduli, **basati sulla nostra esperienza nell'allestimento di negozi museali**, tra cui unità a colonna, armadi con o senza contenitori, isole centrali e tavoli espositivi. Potrete diversificare le vostre esposizioni con scaffali inclinati, nicchie piene o chiuse e podi. **È disponibile anche un'illuminazione a clip** per mettere in risalto gli oggetti esposti.



**Configurazione B:** mobile completo con 3 contenitori nella parte inferiore e 3 ripiani inclinati, 3 piedistalli, 3 espositori illuminati a 2 livelli e una striscia segnaletica dal basso verso l'alto.  
Dimensioni: H 1 998 x L 1 092 x P 372 mm

ILLUMINAZIONE  
INTEGRATA



**Configurazione C:** cassettiera a 4 livelli con 4 nicchie e illuminazione integrata. 4 nicchie e illuminazione integrata.  
Dimensioni: H 1102 x L 1452 x P 372 mm

PIANO IN  
VETRO



**Configurazione D:** per l'esposizione di libri e oggetti. Podi per esporre un gran numero di oggetti mettendoli in evidenza singolarmente. 2 ampi ripiani inclinati e un piano in vetro per una facile visualizzazione degli oggetti esposti.  
Dimensioni: H 1092 x L 1812 x P 372 mm



**Configurazione E:** unità centrale con 2 livelli espositivi e armadio inferiore.  
Dimensioni: H 918 x L 732 x P 744 mm

CONTENITORE



**Configurazione F:** isola con 3 nicchie doppie, due contenitori e un grande ripiano superiore per esporre oggetti, libri, tessuti, ecc.  
Dimensioni: H 1092 x L 1452 x P 372 mm.



**Configurazione G:** maxi isola con 4 grandi contenitori su ogni lato, ripiani inclinati con illuminazione e 4 contenitori piccoli e 2 grandi nella parte superiore.  
Dim.: H 1278 x L 1452 x P 744 mm

# Paletto d'intralcio

## Distanziatori per la sicurezza delle collezioni

Senza pregiudicare la visibilità dell'opera, i distanziatori garantiscono un **perimetro di sicurezza**. Sono disponibili in differenti modelli per adattarsi al meglio ai vari siti: in inox, acciaio e ottone, legno, altuglass. Possibilità di cinghia, corda, barra, tubo o elastico.



Museo Dobrée - Nantes



## Paletti impilabili

Gamma versatile con 2 altezze

Paletto dotato di una base di forma incassata per poter montare più paletti insieme e facilitarne lo spostamento. Disponibile in due altezze H 47,5 cm o H 83 cm per tutti gli usi (protezione delle collezioni e guida del pubblico).

La base zavorrata ne garantisce la stabilità e la testa contiene un dispositivo di blocco del cavo elastico. In opzione: un adattatore per porta locandina e un supporto per porta locandina rotante (modalità orizzontale o verticale), **SU RICHIESTA**.

2 colori disponibili: nero e alluminio.

**Caratteristiche:** base Ø 345 mm e tubo Ø 35 mm. H 475 e 830 mm. Peso: 7,35 e 7,45 Kg.



A

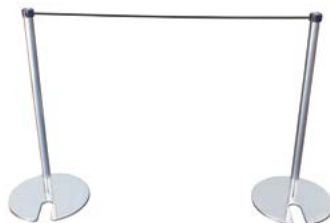

Cordone elastico per una efficace canalizzazione dei flussi



B

Ref	Figura	Descrizione
E4320010	A	Paletto impilabile H 475 mm Allu o nero*
E4320020	B	Paletto impilabile H 830 mm Allu o nero*
E4329001		Cordone elastico L 20 m Ø 6 mm blu
E4329002		Cordone elastico L 20 m Ø 4 mm nero

\*Colore da precisare all'ordine.

# Paletto museo Promuseum

Discreto, efficace, robusto  
Paletto per barra o per cordone

Disponibile in due modelli: **per barra o corda**. Altezza 35 cm per una perfetta visione delle collezioni. La testa del paletto è realizzata con un foro a T per realizzare facilmente configurazioni a linea, ad angolo o a 3 partenze. Il lato a vista è liscio per una finitura elegante. Le barre sono disponibili in 2 lunghezze: 1 m e 2 m. Accessorio disponibile: fissazione a parete per le barre.

**Caratteristiche:** paletto in ottone e rame laccato nero. Base zavorrata che può essere fissata al suolo (Ø 10 cm). Barre trasversali (Ø 16 mm). Finitura: vernice epossidica ad alta resistenza.

Disponibile nel colore RAL 9005. altri colori **SU RICHIESTA**. Altezza: 40 cm. Dim. base: H 6 cm, Ø 10 cm. Peso: 2,30 kg.

Museo di Belle Arti di Rouen

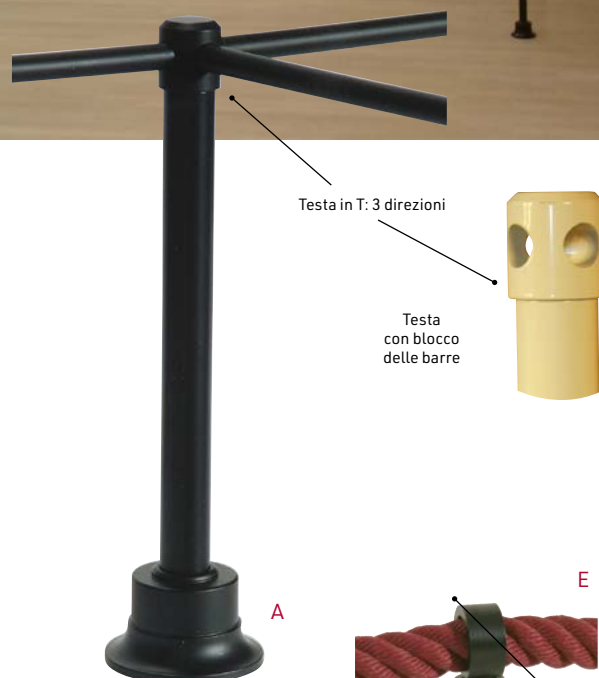

Base zavorrata che può essere fissata a terra



B

C



Paletto per barra

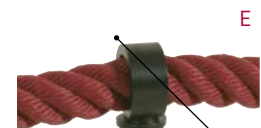

Sistema invisibile di blocco del cordone

## CORDE IN POLIPROPILENE



Bordeaux



Naturale

## CORDE IN VELLUTO



Blu



Rosso

D

Paletto per cordone

Ref.	Figura	Descrizione	Modello
<b>Paletto per barra</b>			
E4310001N	A	Paletto per barra nero	H 40 cm
E4310004N	B	Barra trasversale nera	L 1 m
E4310006N		Barra trasversale nera	L 2 m
E4310007N	C	Fissazione murale nera	
<b>Paletto per cordone</b>			
E4310002N	D	Paletto per cordone	H 35 cm
P2160003	E	Corda in polipropilene Ø 36 mm, al ml	bordeaux o naturale*

\*Precisare il colore al momento dell'ordine.



## Paletto in legno Promuseum

Legno di quercia massiccio e grande qualità di finizione

A scelta, paletto **punta di diamante** 4 facce e paletto **modanatura arrotondata** senza angoli vivi. Finitura tinta vernice opaca. Adatto per corde Ø 36 mm.

**Caratteristiche:** corpo sezione 7 x 7 cm, base H 2,9 x 24 x 24 cm. Altezza tutto compreso: 54 cm. Base dotata di 4 piastrine di appoggio in gomma anti-scivolo. Peso: 2,85 kg.

Quantità minima per l'ordine: 5 unità per modello. Consegnato montato.



Modanatura arrotondata

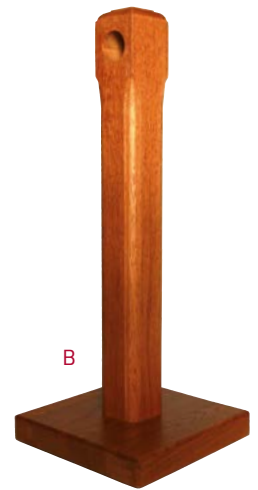

B



A



Punta di diamante

### CORDE IN POLIPROPILENE



Bordeaux



Naturale

Ref.	Figura	Descrizione	Modello
E4361200	A	Paletto legno Promuseum	punta di diamante
E4363200	B	Paletto legno Promuseum	modanatura arrotondata
P2160003		Corda in polipropilene Ø 36 mm, al ml	bordeaux o naturale*

\*Precisare il colore al momento dell'ordine.

## Paletto d'intralcio a nastro retrattile

1 punto di partenza e 3 punti d'aggancio

La cinghia è retrattile (facile da riporre) e auto-frenante. Disponibile in acciaio inossidabile lucido. Ampia gamma di colori per la cinghia: blu, blu marino, bordeaux, rosso, grigio, bronzo, nero, verde (scelta da specificare al momento dell'ordine). Vedi la tabella dei colori **A PAGINA 93**.

**Caratteristiche:** cinghia L 2,30 m. Base dotata di gomma di protezione: Ø 368 mm. Tubo: Ø 70 mm. Altezza: 56,5 cm.

Peso: 9,6 kg. Fornito in kit, facile da montare senza attrezzi.



C



3 punti d'aggancio



Opzionale: marcatura della cinghia su uno o su entrambi i lati, **SU RICHIESTA**

Ref.	Figura	Descrizione	Modello
E4364230	C	Paletto a cinghia, L 2,30 m	acciaio inossidabile lucido
P2230016		Fissazione murale	

Specificare il colore del cinghia al momento dell'ordine.

# Paletto d'intralcio Belle Arti

La base rotonda gli conferisce grande stabilità e la sua testa a 3 partenze rende possibili tutte le configurazioni a 90°.

Da utilizzare con barre trasversali o filo elastico.

**Caratteristiche:** paletto acciaio finitura laccata epossidica grigio RAL 7035. Barra trasversale 10 mm della stessa finitura disponibile in lunghezza 1 m e 2 m. **Altezza: 39 o 51 cm.**

Diametro della base: 28 cm. Peso: 5,9 e 6,6 kg.

**SU RICHIESTA:** realizzazione in epossidico RAL a scelta (minimo di 10 paletti).

Ref.	Figura	Descrizione
E4370001G	D	Paletto Belle Arti grigio chiaro H 39 cm
E4370002G		Paletto Belle Arti grigio chiaro H 51 cm
E4379001		Barra trasversale L 1 m
E4379002	E	Barra trasversale L 2 m
E4359001B		Bobina filo elastico bianc Ø 6 mm
E4379007	F	Fissazione murale per barra
E4379008		Fissazione murale per filo elastico



Attacco murale



Testa 3 partenze



© Museo Anne-de-Beaujeu / ENAP



La testa a 3 partenze permette tutte le configurazioni

# Paletto d'intralcio trasparente

Interamente realizzato in Altuglas® con filo elastico (tutte le configurazioni sono possibili).

**Caratteristiche:** base Ø 30 cm, spessore 1,5 cm. Tubo Ø 5 cm, altezza 30 cm.

Sotto la base, 4 pattine antiscivolo.

Fornito in kit con viti. Dimensioni d'ingombro: H 31,5 x Ø 30 mm. In alto, foro Ø 10 mm per il passaggio del filo elastico.

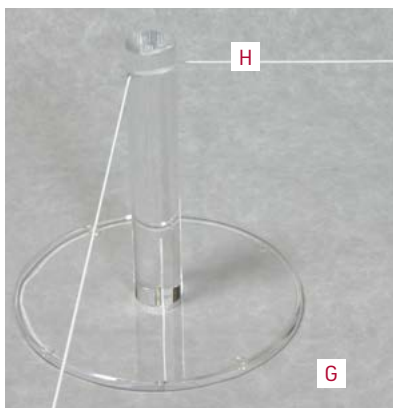

Guida con elastico che consente tutti gli angoli



BARRIERA PLEXI



Ref.	Figura	Descrizione	Dim. in mm
E4350001	G	Paletto trasparente	H 315 x Ø 300
E4359001B	H	Filo elastico Ø 6 mm	100 ml, bianco

# Seduta visitatori

- Modernità della linea curva
- Solidità dei materiali
- Grande adattabilità

Per apportare un maggiore confort ai visitatori, collezione di sedute individuali o multi posto, in legno tradizionale o più moderne.



## Banco Duo

Decisamente moderno e design, questo banco é disponibile in 1, 2, 3 o 4 posti (seduta H 42,5 cm). Gamma proposta in finitura medio e placcatura quercia naturale per interni.

**Caratteristiche:** seduta in lamiera laccato epossidico **RAL a scelta** e corpo in medioverniciato naturale (Classe antincendio 3). Feltrini ai piedi. Doppio rinforzo saldato per il sostegno della seduta.

Opzione: compartimento per schede da sala in lamiera nero.

Dim: H 22 x L 9,4 x P 25 cm

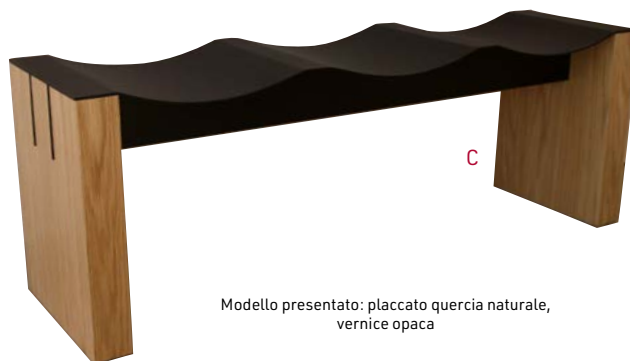

Modello presentato: placcato quercia naturale, vernice opaca



Ref.	Figura	Descrizione	Modello	Dim. tutto compreso
<b>Banco medio verniciato</b>				
E4150001		Duo 1 posto	Medio verniciato	H 45 x L 49 x P 35 cm
E4150002		Duo 2 posti	Medio verniciato	H 45 x L 89,3 x P 35 cm
E4150003		Duo 3 posti	Medio verniciato	H 45 x L 129,6 x P 35 cm
E4150004		Duo 4 posti	Medio verniciato	H 45 x L 169,9 x P 35 cm
<b>Banco placcato quercia naturale</b>				
E4150011	A	Duo 1 posto	Placcato quercia naturale	H 45 x L 49 x P 35 cm
E4150012	B	Duo 2 posti	Placcato quercia naturale	H 45 x L 89,3 x P 35 cm
E4150013	C	Duo 3 posti	Placcato quercia naturale	H 45 x L 129,6 x P 35 cm
E4150014		Duo 4 posti	Placcato quercia naturale	H 45 x L 169,9 x P 35 cm
E4159000	D	Compartimento per schede da sala		H 22 x L 9,4 x P 25 cm

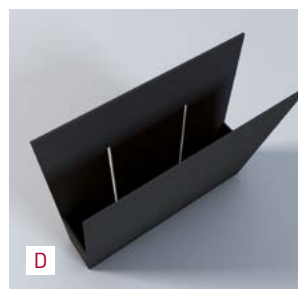

Opzione compartimento per schede da sala

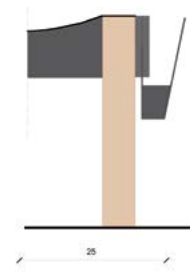



## Seduta pieghevole visitatore Stockholm

Leggero e confortevole



A - Modello adulto nero

B - Modello adulto grigio

## Sedie per visitatori

- Design moderne
- Materiali solidi
- Facilmente adattabile

Per un maggiore comfort e un'accoglienza calorosa dei visitatori, proponiamo una scelta di sedute: a uno o più posti, in legno tradizionale o in un design più moderno.



Seduta portatile per una visita confortevole, ideale per le visite guidate in gruppo. Pieghevole, si porta facilmente.

Carrello specifico per ogni tipologia (adulto o bambino).

**Caratteristiche:** sedia in alluminio, seduta nylon.

Piedi dotati di pattini in gomma per un'ottima aderenza. **Capacità:** 110 kg (adulto e bambino).

**Modello adulto :** altezza seduta: 53 cm.

Dimensione sedia piegata: 87 x 37 x 4,2 cm.

Dimensioni della seduta in nylon: 38 x 24 cm.

**Colori:** nero RAL 9005 o grigio RAL 9006. **Peso:** 1,7 kg.

**Carrello di trasporto:** capacità 20 sedie adulto (dimensioni tutto compreso: 1 200 x 1 130 x 583 mm). 2 delle 4 ruote con freni per stabilizzare il carrello.

Ref.	Figura	Descrizione
E4140010	A, B	Sedia pieghevole Stockholm*
E4140020		Carrello adulto
E4140030		Carrello + 20 sedie adulto
E4149001		Staffa a parete nera 5 posti
E4149002		Staffa a parete nera 10 posti
E4149003		Supporto autoportante per 5 sedie

\* Colore da specificare in fase d'ordine.

## Seduta pieghevole New York

Per una conferenza o per guardare un video



C - Modello adulto nero

Lo sgabello pieghevole NEW YORK è stato progettato per una seduta comoda e duratura. Grazie alla seduta generosa e alle dimensioni maggiori rispetto a Stockholm, è perfetto per i visitatori che guardano un film, assistono a una proiezione o partecipano a una conferenza. Ha un'impronta più ampia che gli conferisce grande stabilità. Pieghevole, occupa poco spazio ed è facile da trasportare grazie alla maniglia. Molto leggera: 2,3Kg.

**Caratteristiche:** struttura in alluminio, sedile in poliestere/PVC di alta qualità. Portata: 130 kg. Dimensioni: ripiegato: H 87 x 42 x 5 cm. Altezza del sedile per adulti: 53 cm. Dimensioni del sedile in tessuto: 42 x 28 cm. Dispiegato H 69 cm. Peso: 2,3 kg. Colore della seduta per adulti: nero RAL 9005 o grigio RAL 9006. Disponibile anche in blu, rosso e giallo su richiesta.

**Carrello di trasporto:** facile da maneggiare grazie alle 4 ruote e ai due freni posteriori. Capacità di 20 sedie. Dimensioni d'ingombro: H 118 x 113 x P 58 cm. Peso: 17 kg.

Ref.	Figura	Descrizione
E4140040	C	Sedia pieghevole New York*
E4140041		Carrello + 20 sedie New York*
E4149010		Carrello New York
E4149001		Supporto murale nero per 5 sedie
E4149002		Supporto murale nero per 10 sedie
E4149003		Supporto autoportante per 5 sedie

\* Colore da specificare in fase d'ordine.

## Seduta pieghevole bambino Snupi

**Modello per bambini,** dimensioni da chiuso: 59 x 35 x 4,2 cm. Altezza del sedile: 33 cm. Dimensioni del sedile in tela: 29 x 20,5 cm.

Peso: 1,5 kg. Colori: Rosso RAL 3020, Giallo RAL 1028, Bianco RAL 9010, Blu su richiesta.

**Carrello di trasporto:** 10 sedie (dimensioni complessive: 900 x 450 x 950 mm). 2 delle 4 ruote sono dotate di freni per stabilizzare il carrello.

**Supporto a parete:** capacità 5 o 10 posti, su richiesta.



Ref.	Figura	Descrizione
E4140011	D	Sedia pieghevole per bambino Snupi*
E4140021	E	Carrello bambino
E4140031		Carrello + 10 sedie bambino

\* Coloris à préciser à la commande.

# Dissuasori cordone

Dissuasori e guidalinee ideali per percorso visitatori e fila d'attesa o per escludere una zona al pubblico

Il **paletto Visium** é consegnato in kit. La testa conica o sferica gli conferisce carattere.

**Paletto Altus** consegnato in kit, offre una larga gamma di finiture compreso il legno e la possibilità d'inserire porta locandine per una segnaletica chiara e precisa.

## Paletto guidafila Visium

Testa conica o sferica

Paletto in acciaio dotato di anello per il fissaggio di uno o diversi cordoni. Disponibile in nero, acciaio inossidabile o dorato.

Consegnato in kit.

**Caratteristiche:** Dimensioni: H 98 cm, Ø tubo: 5 cm, Ø base: 32 cm.

Peso: 10,1 kg.

**Anello di montaggio a parete:** finitura cromata o in ottone lucido, ideale per bloccare l'accesso a una scala stretta o a una porta. Fornito con viti.

Dim: A 4 x L 5 x P 3,8 cm.

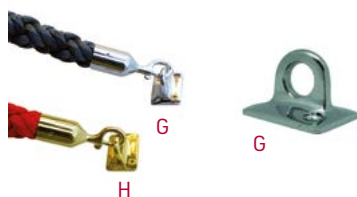

Ref.	Figura	Descrizione	Modello
<b>Paletto Visium</b>			
T2114010 IN	A	Paletto Visium testa conica	inox
T2114010 LA	B	Paletto Visium testa conica	dorato
T2114010 N	C	Paletto Visium testa conica	nero
T2114020 IN	D	Paletto Visium testa sferica	inox
T2114020 LA	E	Paletto Visium testa sferica	dorato
T2114020 N	F	Paletto Visium testa sferica	nero
<b>Anello murale</b>			
T2114999 CH	G	Anello murale Visium	cromato
T2114999 LA	H	Anello murale Visium	ottone



Cordone intrecciato in canapa o polipropilene disponibile in L 2 m, ganci a scatto cromato o ottone. Cordone in velluto disponibile in L 1m60. Gli anelli a muro consentono di appendere la corda direttamente a un punto fisso.

**Caratteristiche:** ø canapa 28 mm. ø polipropilene 32 mm. ø velluto: 35 mm.



Canapa

Cordone

Velluto

Descrizione	Fig.	Ganci cromati	Ganci ottone
<b>Cordone canapa</b>			
Cordone canapa 2m	I	T2114100	T2114200
<b>Cordone polipropilene</b>			
Cordone rosso 2 m		T2114110R	T2114210R
Cordone nero 2 m		T2114110N	T2114210N
Cordone blu 2 m		T2114110BL	T2114210BL
Cordone grigio 2 m	J	T2114110G	
<b>Cordone velluto</b>			
Cordone velluto rosso 1,60 m	K	T2114230N	T2114230R
Cordone velluto nero 1,60 m		T2114130N	T2114130R

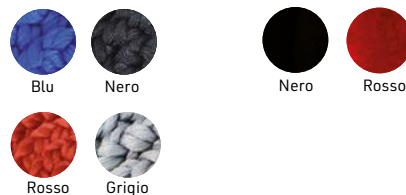

# Paletto segnaletico Altus

Purezza della linea grazie alla testa  
bombata ed alla base arrotondata  
Grande stabilità assicurata dalla  
base di 8 kg

Ampia gamma di colori di cordoni e corde in  
corda e velluto. Finitura del paletto: cromato,  
ottone e nickel opaco.

Disponibile anche in legno massiccio faggio  
chiaro e quercia naturale. **Peso:** 11 kg.  
Consegnato in kit.

Ref.	Figura	Descrizione	Modello
<b>Paletto in metallo</b>			
P2120000CH	A	Paletto cromato	testa standard
P2120000LA	B	Paletto ottone	testa standard
P2120000NK	C	Paletto nickel opaco	testa standard
P2120010LA		Paletto ottone	testa sferica
P2120010CH		Paletto cromato	testa sferica
<b>Paletto in legno</b>			
P2130001CH	D	Paletto faggio chiaro	cromato
P2130002CH	E	Paletto faggio naturale	cromato
P2139000	F	Opzione paletto amovibile	
<b>Anello murale</b>			
P2129000CH	G	Anello murale	cromato
P2129000LA	H	Anello murale	ottone
P2129000NK	I	Anello murale	nickel



**Opzione amovibile disponibile,**  
da indicare all'ordine

# Cordone Altus

I cordoni esistono in corda  
polipropilene 6 colori e in  
velluto 4 colori. Precisare  
il colore al momento  
dell'ordine. **Diametro dei  
cordoni:** 38 mm.



## CORDA



Descrizione	Attacco cromato	Attacco ottone	Attacco nickel
<b>Cordone Corda</b>			
1 m	P2121110	P2122110	P2123110
1,50 m	P2121115	P2122115	P2123115
2 m	P2121120	P2122120	P2123120
<b>Cordone Velluto</b>			
1 m	P2121210	P2122210	P2123210
1,50 m	P2121215	P2122215	P2123215
2 m	P2121220	P2122220	P2123220

**Precisare il colore al momento dell'ordine.**

# Pannello d'informazione Altus

Cornice alluminio formato A4 o A3,  
verticale o orizzontale.  
Facile caricamento della grafica.

K Cromato L Ottone M Nickel opaco

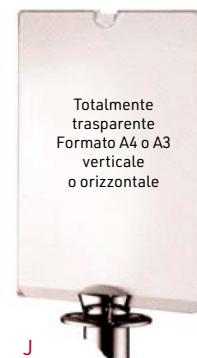

Ref.	Figura	Descrizione	Modello
<b>Pannello d'informazione A4 (paletto da ordinare in più)</b>			
P2120040	J	Pannello d'informazione trasparente	A4 verticale
P2120040CH	K	Pannello d'informazione cornice alluminio cromato	A4 verticale
P2120040LA	L	Pannello d'informazione cornice allu ottone	A4 verticale
P2120040NK	M	Pannello d'informazione cornice allu nickel opaco	A4 verticale
P2120041CH		Pannello d'informazione cornice alluminio cromato	A4 orizzontale
P2120041LA		Pannello d'informazione cornice allu ottone	A4 orizzontale
P2120041NK		Pannello d'informazione cornice allu nickel opaco	A4 orizzontale
<b>Pannello d'informazione A3 (paletto da ordinare in più)</b>			
P2120030		Pannello d'informazione trasparente	A3 verticale
P2120030CH		Pannello d'informazione cornice alluminio cromato	A3 verticale
P2120030LA		Pannello d'informazione cornice allu ottone	A3 verticale
P2120030NK		Pannello d'informazione cornice allu nickel opaco	A3 verticale
P2120031CH		Pannello d'informazione cornice alluminio cromato	A3 orizzontale
P2120031LA		Pannello d'informazione cornice allu ottone	A3 orizzontale
P2120031NK		Pannello d'informazione cornice allu nickel opaco	A3 orizzontale

# Dissuasori cinghia

Per un grande confort e polivalenza, il paletto a cinghia offre la possibilità di scegliere la distanza di scarto.

Le collezioni proposte offrono **cinghie di lunghezze** da 2,30 a 3,70 m per i paletti e da 2,3 a 5,4 m per gli agganci murali.

Utilizzo per interni ed esterni, grazie alla **finitura inox**. Le cinghie sono auto frenanti e possono fissarsi in 3 posizioni a 90° al paletto seguente.

Tour Eiffel - Parigi



## Paletto Classic

Cinghia avvolgibile di 2,3 m  
Interamente in alluminio,  
tubo con scanalature

**Caratteristiche:** Peso totale 12 kg.  
**Materiale:** alluminio. La cinghia si sviluppa in 4 direzioni, base con gomma di protezione.

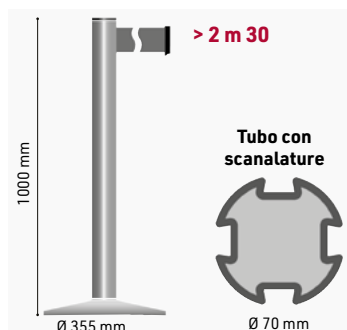

Ref.	Modello
<b>Paletto a cinghia Classic</b>	
P2213230	nero
P2211230	cromato
P2219230	spazzolato
P2218230	blu
P2217230	rosso
P2216230	antracite

Precisare il colore della cinghia all'ordine.



### CAMPIONARIO COLORI

6 colori disponibili



Spazzolato Nero



Rosso Blu



Cromato Antracite

## Paletto Extend

Cinghia avvolgibile di 3,7 m  
Interamente in alluminio, tubo con scanalature

**Caratteristiche:** Peso totale 13 kg. **Materiale:** alluminio. La cinghia si sviluppa in 4 direzioni, base con gomma di protezione.

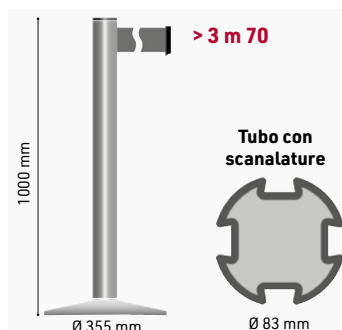

Ref.	Modello
<b>Paletto a cinghia Extend</b>	
P2235370	spazzolato
P2233370	nero
P2231370	cromato
P2232370	antracite

Precisare il colore della cinghia all'ordine.



### CAMPIONARIO COLORI

4 colori disponibili



Spazzolato Nero



Cromato Antracite

## Aggancio murale

### Aggancio murale nero

Per l'utilizzo fra due muri. 3 modelli proposti: cinghia 2,30 m, 3,70 m o 5,40 m, disponibile in 8 colori.

Da completare con il pezzo di fissaggio a muro (B).

### Sistema Beltloc

Sistema di blocco automatico per evitare lo sgancio accidentale della cinghia o del pannello informativo.



Ref.	Figura	Descrizione
P2230230	A	Aggancio murale 2,3 m
P2230370		Aggancio murale 3,7 m
<b>Precisare il colore cinghia : nero, rosso, blu, bordeaux, blu marina, verde, grigio o marrone. Questi accessori sono compatibili solo con i paletti pag 100 e 101.</b>		
P2230016	B	Fissaggio murale H 77 x L 25 mm
P2230002		Sistema Beltloc per Classic e Modern
P2240001		Sistema Beltloc per Infinity

### 8 colori di cinghia a scelta



Cinghia a riavvolgimento auto-frenante in tessuto rinforzato, disponibile in 8 colori.

**Altezza cinghia:** 5 cm.

**In opzione:** personalizzazione mono o bifrontefaces, **SU RICHIESTA.**

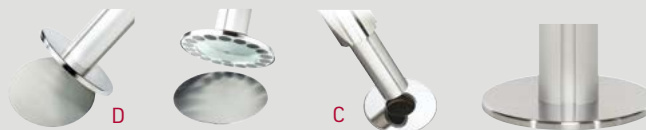

**Opzioni con base magnetica:** indicare all'ordinare P2239002

**Opzioni con cavo incastrato:** indicare all'ordinare P2239001

## Paletto Modern

Cinghia avvolgibile di 2,3 m  
Interamente in acciaio, tubo liscio

Modello inox ideale per esterni

**Caratteristiche:** Peso totale circa 12 kg. **Materiali:** acciaio inox. 4 direzioni della cinghia base con gomma di protezione

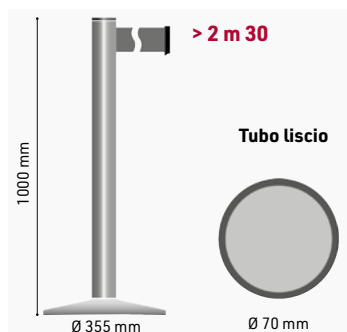

Ref.	Modello
P2223230	nero
P2224230	acciaio inox lucido
P2225230	acciaio inox spazzolato
P2222230	ottone
P2221230	cromato

Precisare il colore della cinghia all'ordine.

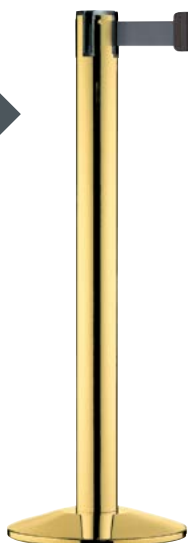

### CAMPIONARIO COLORI

5 colori a scelta



## Paletto Infinity

Cinghia avvolgibile di 3,7 m,  
tubo liscio

Eccellente rapporto qualità prezzo

**Caratteristiche:** Peso totale: approx. 13 kg. **Materiali:** acciaio inox. 4 direzioni della cinghia base con gomma di protezione. Uso esterno

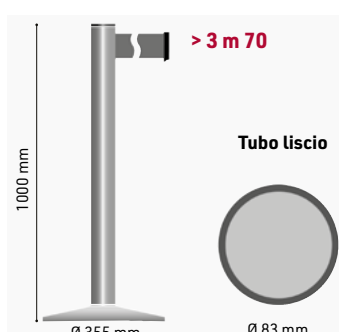

Ref.	Modello
P2244370	acciaio inox lucido
P2245370	acciaio inox spazzolato

Precisare il colore della cinghia all'ordine.



### CAMPIONARIO COLORI

2 colori a scelta



## Pannello d'informazione

Esiste in 4 modelli, **formato A4 o A3**, in **orizzontale o verticale** e in 3 finiture: nero, cromato o alluminio. Si adatta perfettamente al paletto a cinghia Classic e Moderne. Orientabile in 8 posizioni.



Quadro cromato



Quadro nero



Quadro alluminio

Ref.	Descrizione	Modello
P2230004N	Formato A4 verticale	cornice nera
P2230004CH	Formato A4 verticale	cornice cromata
P2230004AB	Formato A4 verticale	cornice alluminio
P2230003N	Formato A4 orizzontale	cornice nera
P2230003CH	Formato A4 orizzontale	cornice cromata
P2230003AB	Formato A4 orizzontale	cornice alluminio
P2230006N	Formato A3 verticale	cornice nera
P2230006CH	Formato A3 verticale	cornice cromata
P2230006AB	Formato A3 verticale	cornice alluminio
P2230005N	Formato A3 orizzontale	cornice nera
P2230005CH	Formato A3 orizzontale	cornice cromata
P2230005AB	Formato A3 orizzontale	cornice alluminio

# Paletto Rollaguide®

Facilità di stoccaggio e facile spostamento grazie alle ruote  
Consegnato montato in imballaggio individuale

Il Paletto Rollaguide® è perfettamente adatto a modificare rapidamente la zona di segnalazione grazie alla sua base incastrabile e alle 2 multi-ruote. Disponibile in 3 finiture: nero, cromato e inox (18/8). Colori della cinghia: nero, blu o rosso.

**Caratteristiche:** cinghia auto-frenante (con sistema di ritardo dell'avvolgimento) lunghezza 2,30 m. Testa 1 partenza con anello-chiave e 3 punti d'attacco. Corpo in acciaio (tubo Ø 6 cm). Base nera con rivestimento molto resistente. Consegnato montato e imballato individualmente. Peso: 14 kg.

**Accessori:** anello antipanico 2 sensi, permette, in caso d'urgenza e con semplice pressione (davanti o dietro), di liberare la cinghia. Dotato di piastra da muro.

Ref.	Fig.	Descrizione	Modello
P2263230		Paletto Rollaguide®	nero
P2261230	A	Paletto Rollaguide®	cromato
P2264230	B	Paletto Rollaguide®	inox

#### Accessori

P2290008	Anello di cinghia	anti-panico 2 sensi
----------	-------------------	---------------------

Precisare i colori della cinghia al momento dell'ordine.

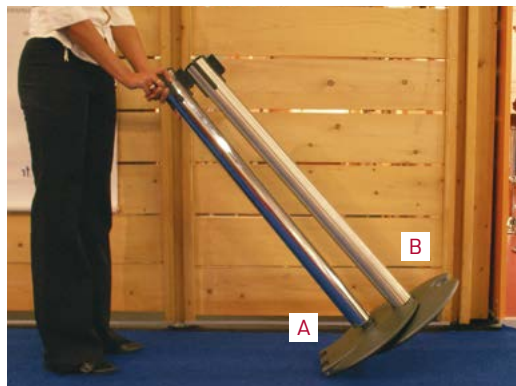

A

B

#### CAMPIONARIO COLORI

3 colori della cinghia

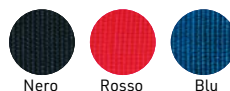

Nero

Rosso

Blu



#### CAMPIONARIO COLORI

4 colori della cinghia

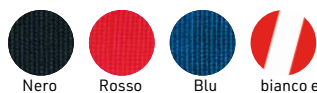

Nero

Rosso

Blu

bianco e rosso



Dettaglio testa del paletto



Chiave d'attivazione e disattivazione

# Paletto Tensalarm®

Ideale per delimitare una zona

Paletto con sistema d'allarme munito di cicalino integrato nella testa del paletto.

Segnale d'allerta in caso di attraversamento della zona vietata.

Dotato di chiave d'attivazione e disattivazione.

Disponibile in 3 finiture: nero, cromato e grigio martellato.

Colori della cinghia: nera, rossa, blu o bianca e rossa.

**Caratteristiche:** cinghia auto-frenante (con sistema di ritardo dell'avvolgimento) lunghezza 2,3 m. Testa 1 partenza con anello-chiave e 3 punti d'attacco.

Corpo in acciaio (tubo Ø 6 cm). Consegnato montato. Peso: 11 kg.

Ref.	Descrizione	Modello
P2273230	Paletto Tensalarm®	nero
P2276230	Paletto Tensalarm®	grigio martellato
P2271230	Paletto Tensalarm®	cromato
P2279000	Chiave d'attivazione	

Precisare i colori della cinghia al momento dell'ordine.

# Deposito bagagli

## Soluzioni per la sicurezza e confort dei visitatori

Mobile di stivaggio per gli oggetti personali dei visitatori: borse, valigie, caschi moto per il **confort della visita** e la **sicurezza delle collezioni**. La versione a scomparti trasparente è conforme alle norme di sicurezza.



## Deposito bagagli a scomparti trasparenti

Ogni scomparto è protetto da **porta a vetro acrilico** montata su banda di robuste cerniere e serratura funzionante a monete (1 o 2 2) munita di chiave. Mobile fornito di base H100 mm. Gli scomparti sono dotati sul retro di orificio di aereazione con distanziatore murale di 20 mm. Consegnato già montato. Struttura disponibile in grigio alluminio (RAL 7035) e grigio antracite (RAL 7021).

**Esiste in 4 modelli:** 2 x 3, 3 x 3, 2 x 4 e 3 x 4 scomparti.

**Caratteristiche:** struttura monoblocco in lamiera d'acciaio spessore 8/10 mi, porta vetro spessore 8 mm.

**In opzione:** bracciale in nylon e limitatore d'apertura a 90°. Numerazione: **SU RICHIESTA**.

Scomparti altezza 50 cm

Scomparti altezza 37 cm

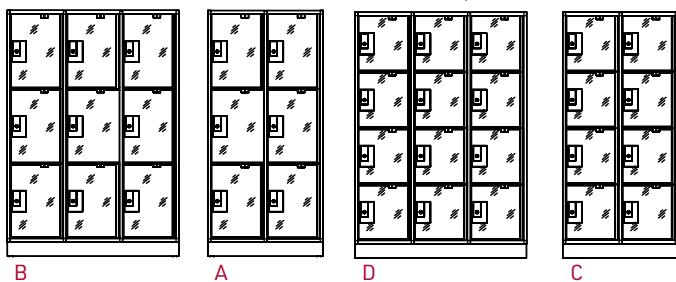

Ref.	Figura	Descrizione	Dim. tutto compreso / a scomparto in cm
<b>Scomparto rettangolo H 51 x L 36</b>			
P6333201	A	Deposito bagagli 2 x 3 scomparti	H 175 x L 82 x P 50 / H 51 x L 36 x P 46
P6333301	B	Deposito bagagli 3 x 3 scomparti	H 175 x L 122 x P 50 / H 51 x L 36 x P 46
<b>Scomparto quadrato H 38 x L 36</b>			
P6334201	C	Deposito bagagli 2 x 4 scomparti	H 175 x L 82 x P 50 / H 38 x L 36 x P 46
P6334301	D	Deposito bagagli 3 x 4 scomparti	H 175 x L 122 x P 50 / H 38 x L 36 x P 46
<b>Accessori</b>			
P6339003		Bracciale in nylon colore verde, giallo o blu (a scelta)	
P6319004		Chiave d'apertura d'emergenza	
P6319005		Cilindro di ricambio	

Precisare il colore prescelto ed il numero delle porte al momento dell'ordine.

### CAMPIONARIO COLORI

2 colori di struttura



D



# Linea Arco

Sistema completo di presentazione e visualizzazione, modulabile e polivalente

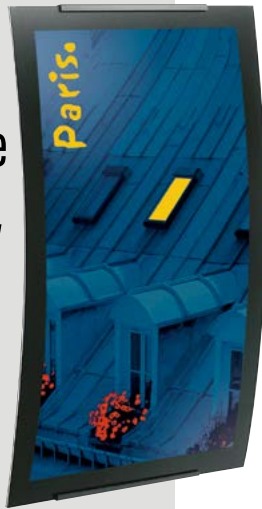

## Porta locandina murale Arco

Composto da una piastra in acciaio da fissare al muro, da un supporto PVC nero e da uno schermo di protezione in plexi fra i quali si posiziona il documento. Esiste in diversi formati. Finitura epossidica nero opaco o grigio chiaro.

Ref.	Fig.	Descrizione	Modello
P3110004	A	Porta locandina formato A4	
P3110003	B	Porta locandina formato A3	
P3110005	C	Porta locandina formato 40 x 60 cm	

Colori a scelta.



Dim. tutto compreso:  
H 35,7 x 24 cm  
Peso: 0,6 kg

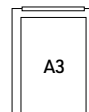

Dim. tutto compreso:  
H 42 x 30 cm  
Peso: 0,9 kg

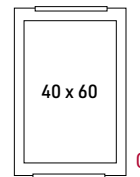

Dim. tutto compreso:  
H 60 x 40 cm  
Peso: 1,6 kg

### CAMPIONARIO COLORI

2 colori a scelta

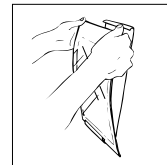

## Piantana Arco per porta locandina

Piantana di 1,80 m in acciaio epossidico. Il porta locandine, formato A4, A3, 40 x 60 60 x 80 cm, può fissarsi, a scelta, in posizione monofronte o bifronte. Finitura epossidica nero opaco.

**Caratteristiche:** H 180 x L 50 x P 40 cm.  
Peso: 10,2 kg.

Ref.	Figura	Descrizione
P3111800	E	Piantana Arco
P3110004	A	Porta locandina Arco A4
P3110003	B	Porta locandina Arco A3
P3110005	C	Porta locandina Arco formato 40 x 60 cm
P3111801	D	Coppia di supporti per cornici

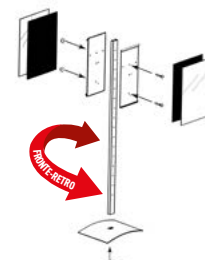

Piantana Arco con porta locandina monofronte o bifronte



**Linea Arco:** espositori di linea curva, sobri ed eleganti, che assicurano una grande visibilità alle vostre comunicazioni.

3 i modelli proposti: a piantana per locandina, su piede liscio o perforato. Numerosi gli accessori disponibili da combinare secondo le necessità: porta locandina (per tutti i supporti), scaffali regolabili (su piede liscio) e vaschette a filo (su piede perforato).



# Porta locandina su piede Arco

Di forma arrotondata per un design moderno e puro  
Esiste in due larghezze

Espositore liscio Arco con piede in acciaio larghezza 24 o 48 cm. Vari accessori disponibili: da 1 a 4 scaffali regolabili in altezza da combinare con la gamma dei porta locandina A4, A3 o 40x60cm (con magnete per la presentazione in L 48cm). Scaffali in acciaio con facciata in plexi (H 12 x P 5,5 cm). Finitura epossidico nero opaco o grigio chiaro. Altri colori **SU RICHIESTA**. In opzione zavorra 6 Kg.

**Caratteristiche:** piede acciaio spessore 2mm laccato epossidico alta resistenza.

**Dimensioni:** H10 x L 24 o 48 x P 35 cm.

**Peso:** 7,6 Kg e 16,6 Kg.

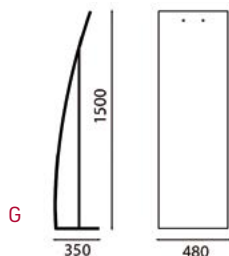
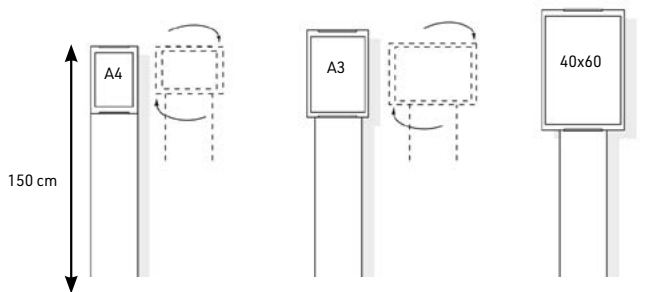
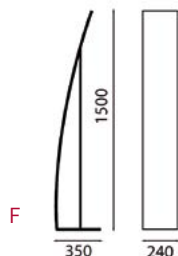
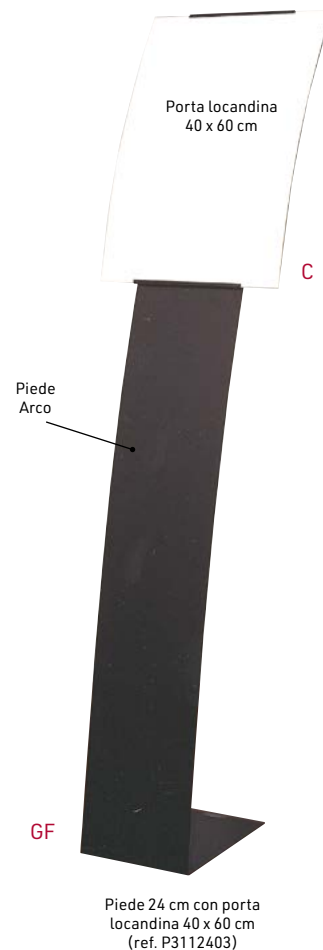
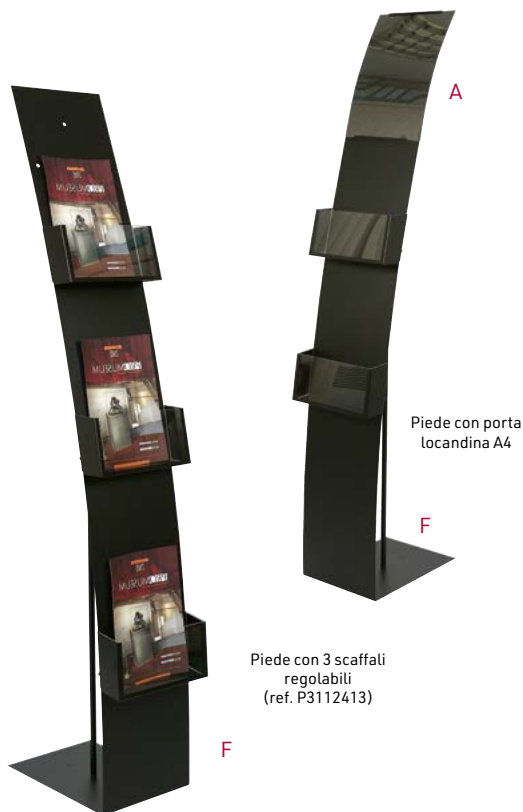

Ref.	Figura	Descrizione	Modello
P3112400	F	Piede solo	larghezza 24 cm
P3114800	G	Piede solo	larghezza 48 cm
P3110004	A	Porta locandina	formato A4
P3110003	B	Porta locandina	formato A3
P3110005	C	Porta locandina	formato 40 x 60 cm

**Colori da precisare all'ordinare.**

# Espositore perforato Arco per documenti

Espositore perforato per un facile utilizzo  
Di forma arrotondata per un design modern e puro  
Disponibile in 2 modelli

L'espositore perforato Arco vi permette d'utilizzare a piacimento numerosi accessori. Disponibile in 2 modelli: larghezza 24 e 48 cm, e in 2 colori: nero opaco e grigio chiaro. Espositore da comporre secondo le necessità.

**Caratteristiche:** piede in acciaio spess. 2 mm laccato epossidico ad alta resistenza. Dimensioni: H 150 x L 24 o 48 x P 35 cm. Peso: 7,6 et 15,6 kg.

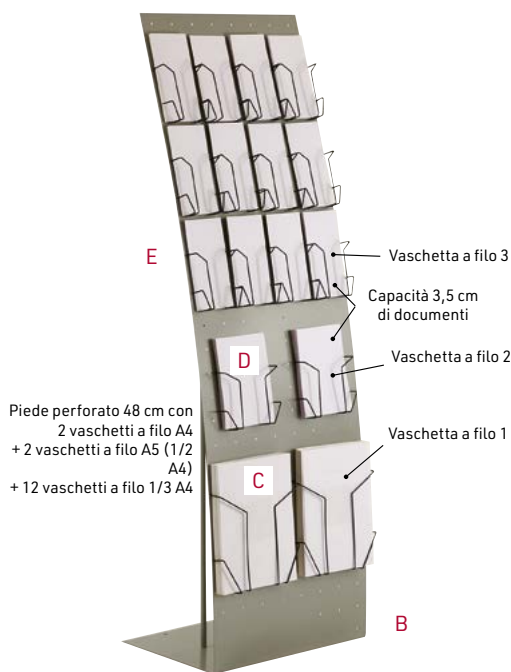

Piede perforato 48 cm con  
2 vaschette a filo A4  
+ 2 vaschette a filo A5 (1/2 A4)  
+ 12 vaschette a filo 1/3 A4

Vaschetta a filo 3  
Capacità 3,5 cm di documenti  
Vaschetta a filo 2  
Vaschetta a filo 1

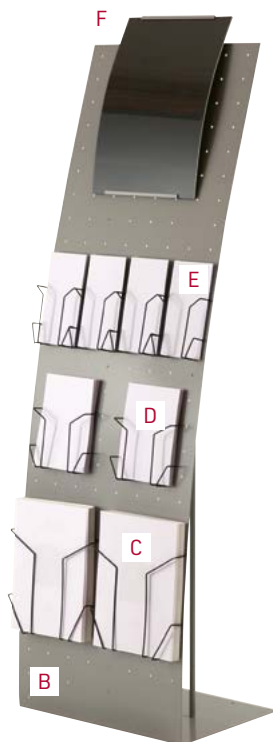

Piede perforato 48 cm  
+ 1 porta locandina A3  
+ 2 vaschette a filo A4  
+ 2 vaschette a filo A5 (1/2 A4)  
+ 4 vaschette a filo 1/3 A4

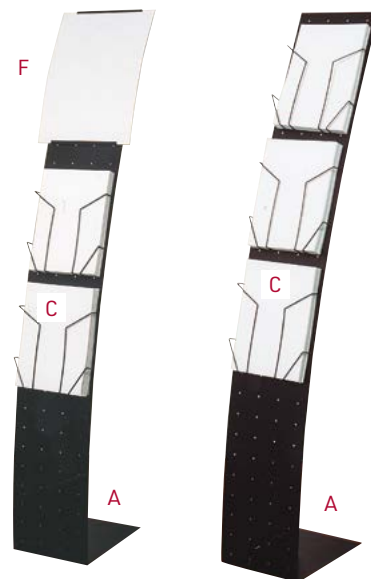

## Accessori Arco



Vaschetta a filo formato A4

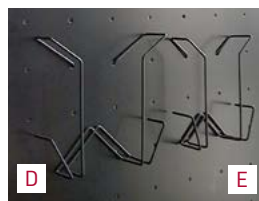

Vaschetta a filo formato A5 e 1/3 A4

**Vaschetta a filo:** per i vostri documenti e opuscoli. Esiste in 3 formati:

**Vaschetta a filo 1:** formato A4 (L 23 x spess. 3,5 cm)

**Vaschetta a filo 2:** formato A5 (1/2 A4) (L 15,4 x spess. 3,5 cm)

**Vaschetta a filo 3:** formato 1/3 A4 (L 10,8 x spess. 3,5 cm)

**Porta locandina:** per presentare in verticale o orizzontale i vostri supporti grafici in 3 formati:

**Porta locandina formato A4.** Peso: 0,6 kg.

**Porta locandina formato A3.** Peso: 0,9 kg.

**Porta locandina formato 40 x 60** (unicamente in verticale). Peso: 1,6 kg.

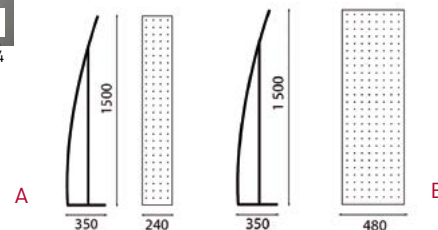

Ref.	Figura	Descrizione
P3112450	A	Piede perforato Arco L 24 cm (solo)
P3114850	B	Piede perforato Arco L 48 cm (solo)
P3110101N	C	Vaschetta a filo 1 formato A4, nero
P3110102N	D	Vaschetta a filo 2 formato A5 (1/2 A4), nero
P3110103N	E	Vaschetta a filo 3 formato 1/3 A4, nero
P3110004	F	Porta locandina formato A4
P3110003		Porta locandina formato A3
P3110005		Porta locandina formato 40 x 60 cm

Colori da precisare all'ordinare. Personalizzazioni: **SU RICHIESTA.**

# Linea Visum



## Espositore dritto

Disponibile in  
4 x A4 et 8 x A4

Scaffali non compartimentati per consentire l'esposizione di documenti di diverso formato

**Caratteristiche :**  
dim. : H 175 x L 30 o 54 x P 30 cm.  
Peso : 11,9 e 18,7 kg.

Gamma di grande eleganza grazie alla combinazione del metallo spazzolato e del metallo laccato nero. La grafica è protetta da una lastra di plexi. Possibilità di personalizzare la parte metallica con adesivo (testo da fornire). Scaffale formato A4 per contenere documenti A4, A5 o 1/3 A4. Capacità di 3,5cm

**Caratteristiche:** corpo in metallo laccato epossidico alta resistenza grigio antracite. Scaffale in metallo spazzolato con lastra di plexi per contenere il documento.



## ESPOSITORE MURALE



Ref.	Fig.	Descrizione	Dim. in mm
P3440002	A	Espositore dritto 4 x A4	H 1 750 x L 300 x P 300
P3440003	B	Espositore dritto 8 x A4	H 1 750 x L 540 x P 300

## Espositore murale

Forma rettangolare.  
Possibilità di posizionarne molti in linea per ogni necessità.

**Caratteristiche:** dim H120xL26 xP6,5cm.  
Peso 5Kg

Réf.	Descrizione	Dim. in mm
P3440001	Espositore murale	H 1 200 x L 260 x P 65



# Espositori

## Espositore mobile

Facile spostamento  
Scaffali orientabili in metallo o plexi

Espositore design montato su 4 ruote girevoli per facile spostamento e dotato di 4 scaffali con bordo di 3,8mm orientabili a 0°, 45° e 75°. Ideale per documenti formato rivista (24x32cm) A3, A4, A5 e 1/3 A3. Consegnato in kit con istruzioni di montaggio. Disponibile in 2 modelli: scaffali in metallo o in plexi e in 4 formati.

**Caratteristiche:** struttura in metallo, profili in alluminio con fascia alta personalizzabile. Capacità di carico utile 4 Kg

**SU RICHIESTA:** lettere adesive sulla fascia alta



Scaffali orientabili  
0°, 45° e 75°



Stickers adesivi o altra  
personalizzazione **SU RICHIESTA**



A



B



C



D



E



F



G



H

Ref.	Fig.	Descrizione	Dim. Esterne	Peso
<b>Scaffali in metallo</b>				
P3220001	A	Espositore mobile 4 documenti 24 x 32 cm	H 167,8 x L 33 x P 38,5 cm	8,5 kg
P3220002	B	Espositore mobile 8 documenti A4	H 167,8 x L 50 x P 38,5 cm	9,7 kg
P3220003	C	Espositore mobile 12 documenti A4	H 167,8 x L 72 x P 38,5 cm	12,1 kg
P3220004	D	Espositore mobile 16 documenti A4	H 167,8 x L 94 x P 38,5 cm	13 kg

Ref.	Fig.	Descrizione	Dim. Esterne	Peso
<b>Scaffali in plexi</b>				
P3220011	E	Espositore mobile 4 documenti 24 x 32 cm	H 167,8 x L 33 x P 38,5 cm	7,2 kg
P3220012	F	Espositore mobile 8 documenti A4	H 167,8 x L 50 x P 38,5 cm	8 kg
P3220013	G	Espositore mobile 12 documenti A4	H 167,8 x L 72 x P 38,5 cm	10 kg
P3220014	H	Espositore mobile 16 documenti A4	H 167,8 x L 94 x P 38,5 cm	10,2 kg

**Personalizzazione:** **SU RICHIESTA.**

# Espositore per documenti Jumbo

4 scomparti A4 o A3  
Pannello personalizzabile in facciata

Espositore con presentazione a tegola per un'ottima visibilità dei documenti. **Esiste in 2 modelli:** formato A4 (larghezza interna dello scaffale: 23 cm) e formato A3 (larghezza interna dello scaffale: 43 cm). Capacità di ogni scomparto: 4 cm. Consegnato in piano. Semplice montaggio.

**Caratteristiche:** realizzato in Altuglas® cristallo spess. 3,6 e 8 mm. **Peso:** 5,3 e 7,5 kg.

Ref.	Fig.	Descrizione	Dim. in cm
P3570004	A	Espositore formato A4	H 100 x P 37
P3570003	B	Espositore formato A3	H 100 x P 37

# Espositore di documenti a scaffali inclinati

Trasparenza dell'Altuglas®  
Grande capacità di contenimento



Espositore di grande sobrietà per integrarsi a tutti gli ambienti. **Esiste in 2 modelli:** formato A4 (dim. max documento: 22 x 23 cm) e formato rivista (dim. max documento: 25 x 33 cm). Grande capacità di contenimento documenti: 6 cm. Scaffale inclinato per una facile presentazione. Consegnato in piano. Semplice montaggio.

**Caratteristiche:** realizzato in Altuglas® cristallo spess. 10 e 5 mm. Dimensioni:

- **Espositore A4:** H 110 x L 24,5 x P 32,5 cm. **Peso:** 10,5 kg.
- **Espositore rivista:** H 110 x L 27,5 x P 32,5 cm. **Peso:** 11 kg.

Ref.	Fig.	Descrizione	Dim. in cm
P3570001	D	Espositore formato A4	H 110 x L 24,5
P3570002	E	Espositore formato riviste	H 110 x L 27,5



# Espositore mobile



Espositore a 4 scaffali 66 x 30 cm per presentare fino a 4 documenti formato A4 (ogni scaffale ha una capacità di 4cm). 4 ruote con rotazione 360°. Consegnato in piano, pronto al montaggio.

**Caratteristiche:** realizzato in Altuglas® colato spess. 15 e 5 mm. **Dim.:** H 156 x L 69 x P 50 cm. **Peso:** 25 kg.

Ref.	Figura	Descrizione	Dim. in cm
P3510003	C	Espositore mobile	H 156 x L 69 x P 50

## Espositore con scaffali



F



G



Piede con tagli per una grande stabilità



Scaffale laterale per documenti formato 1/3 A4, capacità 4 cm

Espositore di documenti con scaffali. Esiste in 2 modelli:

**Espositore con porta manifesto** 60 x 80 cm e 2 scaffali per ogni tipo di documenti (dimensioni: 65 x 30 cm).

**Espositore porta documenti** con 4 scaffali (dimensioni: 66 x 30 cm) e separatore per l'esposizione di opuscoli.

**Caratteristiche:** realizzato in Altuglas® colato (spess. 15 mm). Peso: 20 kg. Consegnato in piano

Ref.	Figura	Descrizione	Dim. in cm
P3530001	F	Espositore con porta manifesto	H 180 x L 68 x P 45
P3530002	G	Espositore porta documenti	H 163 x L 44 x P 69

## Espositore totem trasparente



I

Formato A3

H

Formato A4

7 piani per una visibilità completa dei vostri documenti. Dimensioni del piano: 22 x 31 cm (formato A4) o 43 x 31 cm (formato A3). Consegnato in kit. Semplice montaggio con 4 viti.

**Caratteristiche:** in Altuglas® cristallo colato 10 e 5 mm. Peso: 10 e 15 kg. Consegnato in piano

Ref.	Figura	Descrizione	Dim. in cm
P3520002	H	Espositore per formato A4	H 150 x L 28 x P 38
P3520001	I	Espositore per formato A3	H 150 x L 43 x P 38

## Espositore murale per documenti

Con scaffali per documenti A4, 1/2 A4 e 1/3 A4. Nella parte superiore è previsto l'alloggiamento di un messaggio a lettere adesive (realizzazione **SU RICHIESTA**). Scaffale con capacità di 4 cm.

**Caratteristiche:** in Altuglas® cristallo colato 10 e 3 mm. Peso: 10 kg. Consegnato pronto all'uso.

Ref.	Descrizione	Dim. in cm
P3510001	Espositore murale	H 99 x L 74

Su richiesta, i distanziatori fissi possono essere sostituiti con distanziatori amovibili per una maggiore modularità, indicare la ref. P3510090

Cornice per personalizzazione



Possibilità di distanziatori amovibili, **SU RICHIESTA**

## Espositore da banco

Ideale per la presentazione di locandine



Totale trasparenza per questo espositore da banco con scompartimenti per 8 locandine 1/3 A4. Consegnato già montato, pronto all'uso.

**Caratteristiche:** realizzato in PMMA spess. 10 e 3 mm. Pattine anti-scivolo. **Dim.:** H 50 x P 25 cm. **Peso:** 5 kg.



## Distributore da banco

Capacità 2 A4

Distributore di forma slanciata per presentare 2 documenti A4 (capacità 3 cm per scomparto). Consegnato già montato, pronto all'uso.

**Caratteristiche:** realizzato in PMMA spess. 2 e 3 mm. **Dim.:** H 38 x L 22 x P 23 cm. **Peso:** 1 kg.

Ref.	Fig.	Descrizione	Format in cm
P3950020	A	Espositore da banco	H 50 x L 50 x P 25
P3950021	B	Distributore da banco	H 38 x L 22 x P 23

## Chiosco trasparente

1 o 2 facce

Capacità 12 o 24 A4

Espositore su ruote con 3 scaffali per una completa visibilità dei documenti (capacità 3,5 cm di documenti). In parte bassa, un altro scaffale permette uno stoccaggio supplementare. In parte alta, fascia da personalizzare **SU RICHIESTA**.

**Caratteristiche:** realizzato in Altuglas® colato (spess. 15 mm). Fascia H 12 x L 90 cm. Consegnato in kit. **Peso:** 35 et 50 kg.

Ref.	Figura	Descrizione	Dim. in cm
P3540001	C	Chiosco 1 faccia	H 150 x L 90 x P 38
P3540002	D	Chiosco 2 faccia	H 150 x L 90 x P 67



# Leggii

Promuseum propone una vasta gamma di leggii trasparenti di grande qualità per ogni tipo di utilizzo

Pieghevoli per sale polivalenti, personalizzabili in facciata in modo definitivo o temporaneo, possibilità di sonorizzazione con l'aggiunta di un microfono. Disponibile anche flight case per un facile trasporto e lo stoccaggio.

## Leggio Design

Pulpito piccolo e discreto per ogni tipo di evento. Barretta di mantenimento dei documenti sul piano d'appoggio. **È disponibile un'ampia gamma di opzioni:** frontone nel quale inserire un bristol di di 48 x 15 cm per dissimulare i fili del microfono, illuminazione, lavorazione e installazione di una base a collo d'oca, stampa a colori UV, custodia imbottita per la sicurezza del leggio, ecc. Consegnato assemblato.

**Caratteristiche:** in Plexiglas® fuso, spessore 10 mm. Dimensioni: H 127 x L 48 x P 43 cm. Peso: 13 kg. **Frontone:** dim. H 15 x L 48 cm. Peso: 0,5 kg.



Micros en sus

Ref.	Fig.	Descrizione	Dim. in cm
P5190000	A	Leggio Design	A 1 120/1 270 x L 480 x P 480
P5199001		Frontone per leggio Design	A 150 x L 480

## Leggio pieghevole per conferenze

Esiste nella versione incolore trasparente o tinta fumo. Si smonta semplicemente utilizzando una moneta. Cerniere in ottone lucido.

**Caratteristiche:** realizzato in cristallo di sintesi (PMMA) spess. 10 mm.

Peso: 16 kg.

**In opzione:** frontale per bristol da posizionarsi sopra o sotto il piano del leggio e valigia per trasporto per una protezione ottimale del leggio.

Dimensioni: H 15 x L 120 x P 50 cm.

Peso: 15 kg.

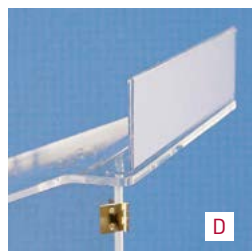

Frontale da posizionarsi sopra o sotto il piano del leggio



Valigia per trasporto

Ref.	Figura	Descrizione	Dim. in cm
P5110004	B	Leggio conferenza incolore	H 110, plateau 62 x 50
P5110003	C	Leggio conferenza fumo	H 110, plateau 62 x 50
P5110002	D	Frontale per bristol	H 13 x L 58
P5110001	E	Valigia per trasporto	H 15 x L 120 x P 50 cm



# Leggio trasparente Prestige

**Massima stabilità.** Supporto e base 75 x 55 cm. **SU RICHIESTA** perforazioni per cavi microfono e personalizzazione del pannello in facciata. Consegnato in Kit.

**Caratteristiche:** realizzato in cristallo di sintesi (PMMA) spessore 15 mm. Peso: 36 kg.

**In opzione:** porta locandina A3 verticale per caricare facilmente la vostra personalizzazione. Valigia per trasporto su ruote. Dim.: H 81 x L 124 x P 68 cm. Peso: 52 kg. Fascia da personalizzare con semplice inserimento di un foglio di dimensioni H 10 x L 75 cm. Illuminazione integrata, trasformatore 12 V, 4 spot led bianco o rosso (per un discreto utilizzo) di durata 5 000 ore inclusi.

Ref.	Fig.	Descrizione	Dim. in cm
P5130004	A	Leggio Prestige	H 110, supporto 75 x 55
P5130003	B	Opzione porta locandina A3	
P5130001	C	Valigia trasporto e custodia	H 81 x L 124 x P 68



# Leggio Conferenza

Leggio con **supporto** per **computer portatile** e **base arrotondata** per il comfort dell'oratore. Sono disponibili numerose opzioni: pannello frontale per bristol al livello del piano d'appoggio, perforazioni per l'aggiunta di uno o due microfoni su asta flessibile, illuminazione, custodia per il trasporto e lo stoccaggio, personalizzazione del pannello frontale tramite adesivo o con l'aggiunta di un porta locandina A3.

E' disponibile anche un podio con un gradino di accesso. Consegnato in piano.

**Caratteristiche:** **pedistallo** in cristallo sintetico (PMMA) spessore 15 mm.

Dimensioni: H 110 / 123 x 72 x 48 cm. Peso: 28 kg.

**Supporto:** Dim.: 47 x 31 cm. **Frontone:** facilmente

posizionabile. Dimensioni: A 13 x L 57 cm. **Porta locandina:** A3 verticale con 4 elementi di fissaggio.

Peso: 1 kg. **Custodia:** Dimensioni: A 83 x L 130 x P 80 cm.

Peso: 50 kg.

Réf.	Descrizione	Dim. in cm
P5120002	Leggio	H 120 x L 72 x P 48



# Porta locandina

## Porta locandina per porte o muri

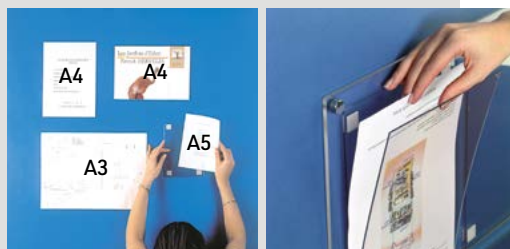

Pratico display funzionale per porte o muri. Disponibile in diversi formati: A5 (1/2 A4), A4 o A3, in posizione verticale o orizzontale. Disponibile anche come pannello da 9 tasche formato A4 (posizione verticale).

**Caratteristiche:** frontale protetto da PVC di spess. 2 mm con pastiglie biadesive sul retro. Pannello completo composto da una piastra di base di 5 mm da fissare al muro o alla porta (fornito con 4 viti) e 9 tasche A4. Dimensioni del pannello porta poster: H 100 x L 73 cm

Ref.	Modello	Dim. doc. cm	Qtà
P3820001	Formato 1/2 A4 orizzontale	15 x 21	set di 10
P3820002	Formato 1/2 A4 verticale	15 x 21	set di 10
P3820003	Formato A4 orizzontale	21 x 29,7	set di 10
P3820004	Formato A4 verticale	21 x 29,7	set di 10
P3820005	Formato A3 orizzontale	29,7 x 42	set di 5
P3820006	Formato A3 verticale	29,7 x 42	set di 5
P3820007	pannello porta poster	9 x A4 verticale	

## Cornice clip

Per interni ed esterni

Facile sostituzione della grafica

Facciata anti graffio

Chiusura di sicurezza

Per cambiare facilmente le comunicazioni, cornice clip apertura 4 lati con facciata in vetro acrilico anti riflesso. Chiusura di sicurezza con chiave allen. Proposto in 4 formati: A4, A3, A2 e A1.

**Caratteristiche:** profilato in alluminio anodizzato naturale larghezza 35 mm. Kit viti incluso (4 viti + 4 perni).



Chiave di sicurezza



Apertura della facciata

Ref.	Descrizione	Formato visibile
P3830020	Cornice clip di sicurezza e ermetica A4	20,2 x 28,9 cm
P3830021	Cornice clip di sicurezza e ermetica A3	28,9 x 41,2 cm
P3830022	Cornice clip di sicurezza e ermetica 40 x 60 cm	39,2 x 59,2 cm
P3830023	Cornice clip di sicurezza e ermetica 60 x 80 cm	59,2 x 79 cm

## Cavalletto porta locandina

Facile spostamento su ruote  
Molto robusto



Cavalletto bifronte per un'affissione 80 x 60 cm.

**Caratteristiche:** struttura in acciaio laccato trattato anti corrosione. Fondo bianco in materiale sintetico. Locandina protetta da PVC cristallo e da nastro magnetico a calamita. Mobile su 2 ruote e pieghevole. **Peso:** 15 kg.

**In opzione:** pannello bianco personalizzabile.

Ref.	Descrizione	Dim. tutto compreso in cm
P7310001	Cavalletto porta locandina	H 133 x L 70 x P 78
P7319001	Opzione pannello bianco	H 23 x L 62

# ALLESTIMENTO MAGAZZINI

*Misurare e controllare: gli elementi essenziali della conservazione preventiva*



**Scatola archivio Pbox-A**  
pagina 117

**Busta in poliestere  
alta trasparenza**  
pagina 125

**Gomme Wishab Akapad®**  
pagina 130

**Scatole di conservazione** / pagina 117

**Buste di conservazione per archivio** / pagina 124

**Cartelline porta documenti in carta non acidificata** / pagina 126

**Carte giapponesi** / pagina 132

**Pennelli giapponesi** / pagina 133

**Materiale d'urgenza** / pagina 134

### Scatola Pbox-A



#### VANTAGGI DEL PRODOTTO

- Cartone compatto
- Montaggio con nastro adesivo

### Scatola Pbox-M



#### VANTAGGI DEL PRODOTTO

- Pannello solido
- Fodera in tela idrorepellente e antisporco
- Consegnato assemblato

### Scatola Pbox-C



#### VANTAGGI DEL PRODOTTO

- Cartone ondulato
- Consegnato in piano

### Scatola Pbox-P



#### VANTAGGI DEL PRODOTTO

- Polipropilene ondulato
- Montaggio in piano

### Cartellina in carta



#### VANTAGGI DEL PRODOTTO

- Neutro
- Ampia gamma per tutte le collezioni

### Cartellina poliestere



#### VANTAGGI DEL PRODOTTO

- Trasparente
- Facile manipolazione



### COME SCEGLIERE IL CONFEZIONAMENTO?

Per organizzare al meglio i vostri archivi e le vostre collezioni, è importante scegliere l'imballaggio che più si avvicina alle loro dimensioni e che li proteggerà a lungo. Tutti gli imballaggi proposti sono di tipo A e conformi alle norme vigenti per la perfetta conservazione delle collezioni. Le proprietà meccaniche dei materiali offrono un'ottima resistenza al peso.

A seconda delle dimensioni è possibile:

- Scegliere il coperchio separato o integrato
- Preferire gli imballi consegnati in piano per conservare oggetti in massa
- Scegliere un materiale facile da pulire, come il polipropilene o di tipo Bukram per ambienti polverosi
- Utilizzare le buste in poliestere per conservare con uniformità documenti che non sono delle esatte dimensioni del documento.

## Scatola archivio Pbox-A

Formati ideali per gli archivi  
Molto resistenti

Scatole archivio in cartone compatto non acidificato bifronte grigio/bianco con coperto a conchiglia per l'archiviazione verticale di documenti A4 in cartelline 24x32 cm.

Ha un'ampia apertura per facilitare la consultazione e sistemi di facile estrazione.

Disponibile in tre modelli:

- **Con anello**, dimensioni: 35,5 x 24,5 x 8 cm e 33,5 x 27,5 x 13 cm
- **Con fettuccia**, dimensioni: 31 x 26 x 12,5 cm

Rispondenti ai requisiti della norma ISO 16245 tipo A, queste scatole sono particolarmente resistenti alle manipolazioni, agli urti, alla sporcizia e alla polvere e agiscono come un efficace protettore contro la bio-contaminazione.

- **Senza fettuccia o anello di presa**, dimensioni: 31 x 26 x 65 cm

**Caratteristiche:** in cartone non acidificato bifacciale 15/10, Cellulosa sbiancata al 100%, pH 8,5, con riserva alcalina.

**Montaggio con banda con morsetti metallici** epossidici, invisibile all'interno.

Resistenza alla pressione: 20 kpa.



Modello con fettuccia

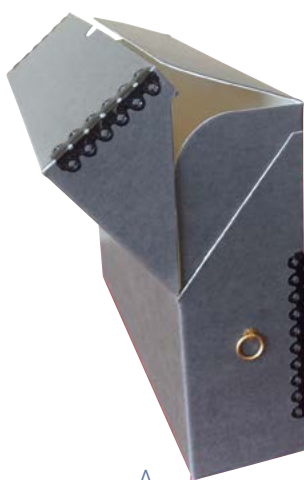

A

## Scatole di conservazione Pbox-A

### Per l'archiviazione a lungo termine di documenti cartacei, tessuti e fotografie

Scatola di cartone compatta non acidificato conforme alle norme di conservazione in vigore.

Progettato per l'archiviazione a lungo termine di documenti cartacei, fotografie o tessuti con o senza protezione individuale.

**Caratteristiche:** il cartone utilizzato per la fabbricazione delle scatole ha proprietà fisico-chimiche adeguate

alle norme internazionali di conservazione documenti grafici e fotografici (ISO 16245 tipo A, ISO 18916).



#### I VANTAGGI DEL PRODOTTO

- Resistente all'usura e alla pressione
- Conforme alle norme ISO16245 Tipo A e ISO18916
- Poco sporchevole

## Scatola con coperchio separato Pbox-A

Scatola di cartone compatto bifronte, non acidificato, con coperchio separato. Bianco all'interno, grigio all'esterno. **Montaggio con banda con morsetti metallici** epossidici, invisibile all'interno. Progettato per l'archiviazione a lungo termine di documenti grafici e fotografici con busta individuale. Grandi formati adatti alla conservazione dei costumi.

Ref.	Descrizione	Dim. int. in mm
C4180001	Scatola con coperchio separato Pbox-A	559 x 381 x H 51
C4180002	Scatola con coperchio separato Pbox-A	457 x 330 x H 76
C4180003	Scatola con coperchio separato Pbox-A	635 x 483 x H 64
C4180004	Scatola con coperchio separato Pbox-A	622 x 521 x H 76
C4180005	Scatola con coperchio separato Pbox-A	787 x 584 x H 76
C4180010	Scatola con coperchio separato tessile Pbox-A	1 016 x 457 x H 152
C4180011	Scatola con coperchio separato tessile Pbox-A	1 524 x 457 x H 127
C4180090	Scatola con coperchio separato Pbox-A	150 x 130 x H 110
C4180091	Scatola con coperchio separato Pbox-A	160 x 140 x H 110
C4180092	Scatola con coperchio separato Pbox-A	200 x 150 x H 60
C4180093	Scatola con coperchio separato Pbox-A	260 x 200 x H 60
C4180094	Scatola con coperchio separato Pbox-A	320 x 260 x H 60
C4180095	Scatola con coperchio separato Pbox-A	420 x 320 x H 60
C4180096	Scatola con coperchio separato Pbox-A	520 x 420 x H 60
C4180097	Scatola con coperchio separato Pbox-A	820 x 620 x H 60



# Scatola a coperchio a conchiglia Pbox-A

Capacità:  
14 CD standard,  
28 CD cover sottile,  
70 CD in busta



Scatola di cartone compatto bifronte, non acidificato, con coperchio a conchiglia. Interno bianco, esterno grigio o nero. **Montaggio con banda con morsetti metallici** epossidici, invisibile all'interno. Progettato per l'archiviazione a lungo termine su carta e fotografie con o senza sacchetto individuale. Apertura piatta (tranne che per i CD).

Ref.	Descrizione	Dim. int. in mm
C4170001	Scatola coperchio a conchiglia Pbox-A	235 x 165 x H 64
C4170002	Scatola coperchio a conchiglia Pbox-A	311 x 229 x H 76
C4170003	Scatola coperchio a conchiglia Pbox-A	387 x 260 x H 76
C4170004	Scatola coperchio a conchiglia Pbox-A	438 x 292 x H 83
C4170010	Scatola coperchio a conchiglia per CD / DVD Pbox-A	125 x 145 x H 150
C4170011	Scatola coperchio a conchiglia per foto e negativi Pbox-A	172 x 127 x H 121

# Scatola per scarpe e per cappelli Pbox A



Scatola di cartone permanente bifacciale con coperchio separato. Colore: grigio all'esterno e bianco all'interno. **Montaggio con banda con morsetti metallici** epossidici, invisibile all'interno. Progettato per la conservazione a lungo termine di scarpe e cappelli, protetti con carta velina.



Ref.	Descrizione	Formato in mm
C4180060	Scatola scarpe	H 127 x L 394 x P 216
C4180061	Scatola cappello	H 318 x L 343 x P 343

# Scatola sabot Pbox-A

Alta velocità di utilizzo



Scatola in cartone compatto bifacciale non acidificato grigio/bianco per lo stoccaggio verticale di riviste, giornali e opuscoli. Disponibile in 4 formati. Conforme alla norma ISO 16245 tipo A.

**Caratteristiche:** in cartone non acidificato bifacciale 15/10, polpa chimica sbiancata al 100%, pH 8,5, con riserva alcalina. **Montaggio con banda con morsetti metallici** epossidici, invisibile all'interno



Ref.	Fig.	Descrizione	Dim. int. in mm
C4110030	F	Scatola sabot Pbox-A (ideale per riviste A4)	H 304 x 254 x 89
C4110031	G	Scatola sabot Pbox-A	H 229 x 152 x 76
C4110032	H	Scatola sabot Pbox-A	H 229 x 204 x 76
C4110033		Scatola sabot Pbox-A	H 279 x 254 x 89

## Scatol d'archivio Pbox-C

Scatola da montare  
innovativa

Elevata accessibilità

Antipolvere

Coperchio a conchiglia

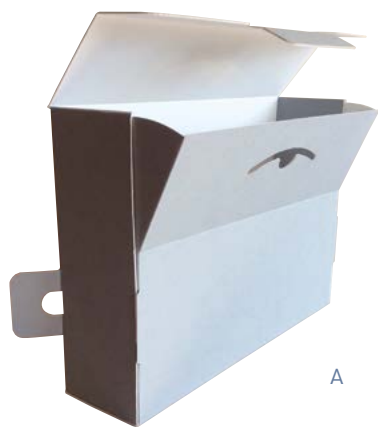

A

Innovativa scatola di imballaggio dotata di soffietto laterale orientabile per facilitare l'archiviazione e la consultazione dei documenti. Per un'agile estrazione delle scatole disposte in scaffali, è possibile far uscire, a destra o a sinistra, al momento del montaggio, una linguetta che renderà più facile la presa.

Leggero e molto resistente, è in grado di sopportare una pressione di 20 kpa in conformità allo standard ISO 16245, tipo A.

Prodotto con ottimo rapporto qualità/prezzo, garantisce la corretta conservazione dei documenti.

Scatola fornita piatta con istruzioni di montaggio, facile da montare.

Disponibile in tre modelli: formato 340 x 250 mm con un dorso di 88, 115 o 155 mm per archiviazione dei documenti in cartelline di 240 x 320 mm.

**Caratteristiche:** consegnato in confezioni da 22 o 20 scatole, che rappresentano 2 metri lineari di scaffalature d'archivio per i modelli C4340001 e C4340002.

Ref.	Fig.	Descrizione	Dim. int. in mm	Prezzo/unità	Lotto di
C4340001	A	Scatola d'archivio Pbox-C	340 x 250 x dorso 88	<b>15,09</b>	22
C4340002		Scatola d'archivio Pbox-C	340 x 250 x dorso 115	<b>16,40</b>	20
C4340003		Scatola d'archivio Pbox-C	340 x 250 x dorso 155	<b>17,20</b>	20
C4340004		Scatola d'archivio Pbox-C	450 x 340 x dorso 80	<b>138,10</b>	10

## Scatola per fotografie Pbox-C

Coperto a conchiglia  
Da montare

Scatola con coperchio a conchiglia in cartone micro-ondulato, che consente di riporre fotografie in ottime condizioni di conservazione e in piano.

Robusto e leggero, è in grado di sopportare una pressione di 20 kpa in conformità alla norma ISO 16245 tipo A. Consegnato in piano, facile da montare.

**Caratteristiche:** cartone rigido bifacciale ondulato (bianco all'interno, grigio chiaro all'esterno). Dimensioni: 420 x 320 x H 30 mm. Venduto in confezioni da 5.



Ref.	Descrizione	Dim. int. in mm	Lotto di
C4360003	Scatola per fotografie Pbox-C	420 x 320 x H 30	5



## Scatole in cartone ondulato



© Archives Médiathèque du Père Castor- Meuzac (87)

Il cartone ondulato Janus® viene utilizzato per produrre molti tipi diversi di imballaggio.

Il suo design gli conferisce un'importante resistenza meccanica legata alla geometria del cartone. È conforme sotto tutti gli aspetti alle norme in termini di conservazione (PAT ISO 18916 e ISO 16245 tipo A).

**Cartone laminato di fabbricazione francese.**

**Caratteristiche:** 100% cartone ondulato Cellulosa Janus® di 1,7 mm di spessore.

Cartone laminato con carta non acidificata 130 g/m<sup>2</sup> di fabbricazione francese.

Esterno grigio, interno bianco.

Colore anti degradazione in caso di accidentale contatto con l'acqua.



### I VANTAGGI DEL PRODOTTO

- Una soluzione che combina leggerezza e forza
- Consegnato in piano per stoccaggio salvaspazio
- Conforme alla norma ISO 16245 tipo A



# Scatola polipropilene Pbox P



**Resistenza eccezionale agli urti**  
**Insensibile all'umidità**  
 (può essere pulito con una spugna o panno umida).

Scatole in polipropilene scanalato, appositamente progettate per l'archiviazione e la conservazione di documenti grafici e fotografici e in particolare per l'**archiviazione di massa**. Disponibile in diversi modelli a seconda dei formati necessari. Da assemblare. Su richiesta, le scatole possono essere consegnate già assemblate

**Caratteristiche:** Polipropilene estruso, materia plastica chimicamente stabile composta da un copolimero e da un polietilene. Il peso varia a seconda del tipo di dimensione delle scatole (da 500 a 800 g/m<sup>2</sup>). Le caratteristiche fisiche e chimiche ne fanno un prodotto adatto all'archiviazione conservativa

- Chimicamente neutro
- Conforme allo standard ANSI IT9.16 del Photo Activity test
- Colore: grigio.

Possibile fabbricazione di scatole o contenitori in polipropilene in base alle vostre esigenze, con coperchio, con o senza maniglie, anche in grandi dimensioni e in colore bianco: **SU RICHIESTA**



## Scatola per archivi Pbox-P

Scatola d'archivio per l'archiviazione di documenti in cartelle. Grande accessibilità e sistema di chiusura con linguette retrattili.

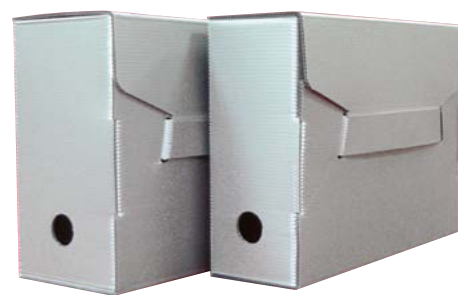

E

D

Ref.	Fig.	Descrizione	Formato utile in cm	Grammatura	Prezzo/unità	Lotto di
C4212510		Scatola Pbox-P	25 x 33 x P 10	600 g/m <sup>2</sup>	<b>9,53</b>	10
C4212530		Scatola Pbox-P	25 x 33,5 x P 13,5	550 g/m <sup>2</sup>	<b>10,10</b>	10
C4212515		Scatola Pbox-P	25 x 33 x P 15	600 g/m <sup>2</sup>	<b>10,60</b>	10
C4250110	D	Scatola Pbox-P	25 x 33 x P 10	600 g/m <sup>2</sup>	<b>8,48</b>	25
C4250115	E	Scatola Pbox-P	25 x 33 x P 15	600 g/m <sup>2</sup>	<b>10,60</b>	25

## Contenitore Pbox-P

Modello a contenitore con doppia parete e maniglie integrate. Insensibile alle intemperie e umidità, consente il trasporto e lo spostamento di scatole d'archivio, periodici, libri o altro materiale stampato. Modello C4214435/C4252001 permette di immagazzinare e trasportare 4 scatole C4250110 o 3 scatole C4250115. Peso: 600 g/m<sup>2</sup>.



Ref.	Descrizione	Formato utile in cm	Prezzo/unità	Lotto di
C4213727	Contenitore Pbox-P	37 x 27 x H 27	<b>22,90</b>	10
C4252001	Contenitore Pbox-P	37 x 27 x H 27	<b>22,92</b>	25
C4214435	Contenitore Pbox-P	44 x 35 x H 26	<b>29,40</b>	10
C4252002	Contenitore Pbox-P	44 x 35 x H 26	<b>21,36</b>	25
C4215235	Contenitore Pbox-P	52 x 35 x H 26	<b>29,30</b>	10
C4252003	Contenitore Pbox-P	52 x 35 x H 26	<b>22,44</b>	25

## Scatola a tubo Pbox-P



Per documenti arrotolati, una scatola progettata per non far entrare la polvere e per la conservazione a lungo termine. Peso: 600 g/m<sup>2</sup>.

Ref.	Descrizione	Dim.	Prezzo/unità	Lotto di
C4254000	Boîte tube Pbox-P	1 300 x 150 x 150 mm	<b>25,50</b>	10



## Scatola in cartone compatto rivestito Pbox-M



Scatole progettate per migliorare la presentazione e l'archiviazione a lungo termine delle fotografie. Rivestito all'esterno con carta telata nera e all'interno carta bianca non acidificata. Disponibile nei formati da A5 ad A2+. Sono disponibili anche buste in poliestere che si adattano alle dimensioni della scatola: C5150002 (A5), C5150003 (A4), C5150005 (A3) e C5150006 (A2), **VEDI PAG. 123**.

**Caratteristiche:** scatola permanente in cartone compatto non acidificato con coperchio a conchiglia.

Ref.	Descrizione	Formato	Dim. in mm
C4260010	Scatola foto rivestimento nero Pbox-M	Formato A5	225 x 160 x H 15
C4260011	Scatola foto rivestimento nero Pbox-M	Formato A4	310 x 225 x H 15
C4260012	Scatola foto rivestimento nero Pbox-M	Formato A3	435 x 320 x H 15
C4260013	Scatola foto rivestimento nero Pbox-M	Formato A2+	660 x 440 x H 15

## Scatola Museum Pbox-M

Progettato per la presentazione e l'archiviazione a lungo termine dei disegni, stampe o fotografie con passe-partout.

**Caratteristiche:** cartone permanente non acidificato rigido conforme agli attuali standard di conservazione. Rivestimento idrorepellente e antispurco, tipo Buckram, all'esterno, e carta bianca non acidificata all'interno.



Ref.	Descrizione	Dim. in mm
C4260030	Scatola Museum Buckram nero Pbox-M	314 x 251 x H 57
C4260031	Scatola Museum Buckram nero Pbox-M	416 x 314 x H 63
C4260032	Scatola Museum Buckram nero Pbox-M	517 x 416 x H 63
C4260033	Scatola Museum Buckram nero Pbox-M	619 x 517 x H 76



## Scatola di conservazione per foto

### Per la conservazione a lungo termine di fotografie

scatola di cartone solida e permanente non acidificata, con caratteristiche psico fisiche in conformità con gli attuali standard di conservazione documenti grafici e fotografici (ISO 16245 tipo A, ISO 18916).



#### I VANTAGGI DEL PRODOTTO

- Grande resistenza all'usura e alla pressione
- Conforme alle norme ISO16245 Type A et ISO18916
- Finitura accurata

# Classificatori di conservazione

## Archiviazione a lungo termine di documenti cartacei o fotografici buste trasparenti traforate

Classificatore in cartone rigido compatto, progettato per la presentazione e archiviazione a lungo termine di disegni, manoscritti, cartoline o fotografie in fogli trasparenti perforati. **Caratteristiche:** il cartone utilizzato ha le caratteristiche fisiche e chimiche adeguate agli standard internazionali per la conservazione di documenti grafici e fotografici (ISO 16245 tipo A, ISO 18916).



### I VANTAGGI DEL PRODOTTO

- Facile da consultare
- Conforme alla norma ISO16245 Tipo A e ISO18916
- Ricoperto da un rivestimento idrorepellente e antisporco (Museum)
- Modello economico (bifacciale)



## Classificatore Economico Pclass-C

Ref.	Descrizione	Dim. int. in mm
C4410002	Classificatore A3 grigio Pclass-C	H 435 x L 370 x P 55 mm

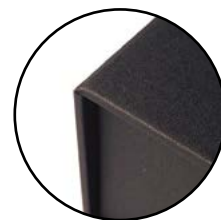

Tessuto Buckram idrofobico e anti sporco

## Classificatore Museum Pclass-M

Consultazione in piano  
Rivestito con un tessuto idrofobico e anti sporco

Scatola di archiviazione in formato A4 in cartone rigido non acidificato conforme alle norme di conservazione vigenti, progettata per la presentazione e l'archiviazione a lungo termine di disegni, manoscritti, mappe e fotografie in pochette trasparenti traforate.

**Caratteristiche:** rivestimento esterno con tessuto nero idrofobico e antisporco. 4 anelli a forma di D. Dimensioni esterne: 330 x 291 x P 60 mm. Peso: 1,14 kg.

**Ora disponibile in larghezza 305 mm (modello L) per una migliore presa delle buste.**

Ref.	Fig.	Descrizione
C4410000	A	Classificatore Museum A4 nero Pclass-M
C4411000		Classificatore Museum A4 nero L Pclass-M

## Classificatore Compact Pclass-A



Scatola progettata per la consultazione e l'archiviazione a lungo termine di manoscritti, cartoline, negativi e stampe fotografiche in buste perforate in formato A4. Realizzato in cartone compatto bifacciale non acidificato con coperchio a conchiglia, interno bianco ed esterno grigio-blu. Si apre in piano.

**Caratteristiche:** Montaggio con nastro a graffette in metallo epossidico, invisibile all'interno. Chiusura a scatto. 4 anelli a D. Dimensioni interne: H 330 x L 291 x P 60 mm. Capacità: 50 tasche. Chiusura con velcro.

Ref.	Descrizione	Dim. int. in mm
C4410001	Classificatore Compact A4 grigio blu Pclass-A	H 330 x L 291 x P 60 mm

Scatola progettata per la consultazione e l'archiviazione a lungo termine di manoscritti, cartoline, negativi e stampe fotografiche in buste perforate in formato A3. Realizzato in cartone ondulato bifacciale non acidificato con coperchio a conchiglia, interno bianco ed esterno grigio. Si apre in piano.

**Caratteristiche:** chiusura in velcro. 4 anelli a D. Dimensioni interne: H 435 x L 370 x P 55 mm. Capacità: 50 tasche.



# Buste perforate

Un'ampia gamma di formati per soddisfare le vostre esigenze

Pochette in poliestere trasparente in conformità con le attuali norme di conservazione.

Ideale per la protezione e la conservazione a lungo termine di documenti di arti grafiche come fotografie (stampe e negativi), stampe, disegni (senza tracce di polvere), cartoline, manoscritti.

**Caratteristiche:** 100% poliestere 75 µ per le migliori condizioni di conservazione.

Formato H 317 x 260 mm.

Venduto in lotti da 50.

# Buste perforate trasparenti per classificatori

Le buste trasparenti perforate in 100% poliestere, associate ai raccoglitori che proteggono dalla polvere, garantiscono le migliori condizioni di conservazione di opere arti grafiche e fotografiche. Completamente trasparenti, resistenti, permettono una facile consultazione dei documenti nella massima protezione. Completa leggibilità bifronte. Conforme agli standard di conservazione PAT (ISO 18916) e NF Z40 012



Direzione di introduzione dei documenti

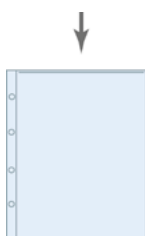

**C5620010**  
233 x 303 mm



**C5620011**  
154 x 233 mm

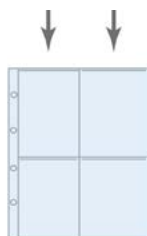

**C5620012**  
116 x 154 mm

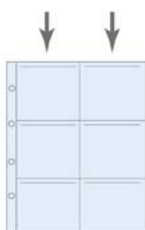

**C5620022**  
115 x 100 mm  
6 divisioni



**C5620023**  
115 x 75 mm  
8 divisioni

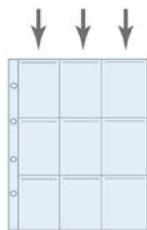

**C5620024**  
75 x 100 mm  
9 divisioni

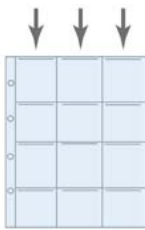

**C5620014**  
76 x 66 mm  
12 divisioni

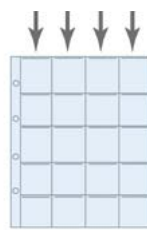

**C5620015**  
57 x 54 mm  
20 divisioni

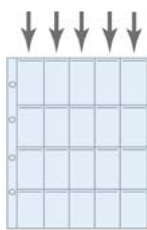

**C5620016**  
43 x 65 mm  
20 divisioni

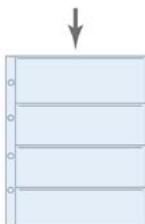

**C5620018**  
230 x 75 mm  
4 divisioni



**C5620019**  
230 x 42 mm  
7 divisioni

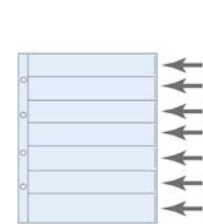

**C5620020**  
230 x 42 mm  
7 divisioni

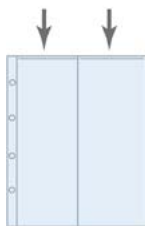

**C5620013**  
116 x 303 mm



**C5620017**  
230 x 75 mm  
4 divisioni

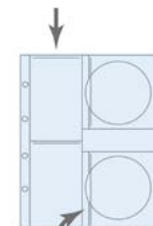

**C5620021**  
105 x 150 mm + CD



## I VANTAGGI DEL PRODOTTO

- Busta per anelli rotondi o a D
- Conforme agli standard
- Due modelli:**
  - Polipropilene
  - Poliestere altamente trasparente



Descrizione	Format in mm	Lotto di
Buste perforate trasparenti per classificatori A4	H 317 x 260	50

Indicare la referenza della busta all'ordine.

# Buste di conservazione per archivio

## Per la conservazione di documenti in carta, fotografie e piccoli tessuti

Le buste sono contenitori essenziali per la conservazione e la protezione dei documenti. Sono disponibili in due formati: trasparente o carta.

Disponibile in diversi formati e modelli: tasca, cartella/cartellina e busta.



## Busta in poliestere alta trasparenza

Busta in poliestere altamente trasparente in conformità con le attuali norme di conservazione.

Progettato per la presentazione e l'archiviazione a lungo termine di disegni, manoscritti, cartoline, campioni tessili o fotografie. Particolarmente resistente, questa linea di buste permette un uso frequente senza rischio di strappi.

**Caratteristiche:** poliestere 50, 75 e 100  $\mu$  senza rischio di ingiallimento o opacità nel tempo, con caratteristiche fisiche e chimiche adeguate allo standard nazionale per la conservazione di documenti grafici e fotografici (NF Z40 012).



### I VANTAGGI DEL PRODOTTO

- Visibilità e protezione
- Tre diverse aperture per tutti gli usi

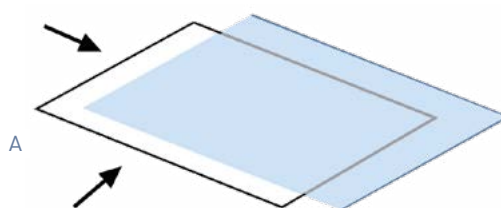

Busta in L, 2 lati saldati

## A - Busta poliestere apertura in L

Ref.	Descrizione	Formato utile in cm	Lotto di
C5150020	Busta poliestere 75 $\mu$ apertura in L	320 x 450 mm	25
C5150021	Busta poliestere 75 $\mu$ apertura in L	370 x 550 mm	25
C5150022	Busta poliestere 75 $\mu$ apertura in L	470 x 625 mm	25
C5150023	Busta poliestere 75 $\mu$ apertura in L	514 x 616 mm	25
C5170011	Busta poliestere 75 $\mu$ apertura in L	76 X 112 mm	50
C5170012	Busta poliestere 75 $\mu$ apertura in L	115 X 155 mm	50
C5170013	Busta poliestere 75 $\mu$ apertura in L	160 X 215 mm	50
C5170014	Busta poliestere 75 $\mu$ apertura in L	210 X 254 mm	50
C5170015	Busta poliestere 75 $\mu$ apertura in L	220 X 305 mm	50
C5170016	Busta poliestere 75 $\mu$ apertura in L	260 X 305 mm	50
C5170017	Busta poliestere 75 $\mu$ apertura in L	305 X 381 mm	50
C5170001	Busta poliestere 75 $\mu$ apertura in L A3	310 x 425 mm	50
C5170002	Busta poliestere 75 $\mu$ apertura in L A3+	335 x 488 mm	50
C5170003	Busta poliestere 75 $\mu$ apertura in L	412 x 508 mm	50
C5170004	Busta poliestere 75 $\mu$ apertura in L A2	430 x 600 mm	50
C5170005	Busta poliestere 75 $\mu$ apertura in L	521 x 725 mm	50
C5170006	Busta poliestere 75 $\mu$ apertura in L A1	605 x 845 mm	50
C5170007	Busta poliestere 100 $\mu$ apertura in L	775 x 1 025 mm	10
C5170008	Busta poliestere 100 $\mu$ apertura in L A0	857 x 1 207 mm	10



### CONSIGLIO

Le buste in poliestere non devono essere regolate alle dimensioni del documento perché l'elettricità statica mantiene il documento al centro delle stesse.

## B - Busta poliestere apertura lato piccolo

Ref.	Descrizione	Modello	Formato utile in cm	Lotto di
C5150001	Busta poliestere 50 µ apertura lato piccolo	A6+ 10 mm	115 x 158 mm	25
C5150002	Busta poliestere 50 µ apertura lato piccolo	A5+ 10 mm	158 x 220 mm	25
C5150003	Busta poliestere 50 µ apertura lato piccolo	A4+ 10 mm	220 x 307 mm	25
C5150004	Busta poliestere 50 µ apertura lato piccolo	A4+ 10 mm*	220 x 307 mm	25
C5150005	Busta poliestere 50 µ apertura lato piccolo	A3+ 10 mm*	307 x 430 mm	25
C5150006	Busta poliestere 50 µ apertura lato piccolo	A2+ 10 mm*	430 x 604 mm	25
C5150007	Busta poliestere 50 µ apertura lato piccolo	A1+ 10 mm*	604 x 851 mm	25
C5150008	Busta poliestere 50 µ apertura lato piccolo	A0+ 10 mm	851 x 1199 mm	25
C5150010	Busta poliestere 50 µ apertura lato piccolo	Formato foto	313 x 413 mm	25
C5150011	Busta poliestere 50 µ apertura lato piccolo	Formato giornale	320 x 450 mm	25
C5150012	Busta poliestere 50 µ apertura lato piccolo	Formato foto	413 x 513 mm	25
C5150013	Busta poliestere 50 µ apertura lato piccolo	Formato giornale	370 x 550 mm	25
C5150014	Busta poliestere 50 µ apertura lato piccolo	Formato foto	514 x 616 mm	25
C5150015	Busta poliestere 50 µ apertura lato piccolo	Formato giornale	470 x 625 mm	25
C5150016	Busta poliestere 50 µ apertura lato piccolo	Formato giornale	575 x 775 mm	25
C5160001	Busta poliestere 50 µ apertura lato piccolo		76 x 152 mm	50
C5160002	Busta poliestere 50 µ apertura lato piccolo		152 x 230 mm	50
C5160003	Busta poliestere 50 µ apertura lato piccolo		230 x 305 mm	50
C5160004	Busta poliestere 75 µ apertura lato piccolo		76 x 112 mm	50
C5160005	Busta poliestere 75 µ apertura lato piccolo	A6	115 x 155 mm	50
C5160006	Busta poliestere 75 µ apertura lato piccolo	A5	160 x 215 mm	50
C5160007	Busta poliestere 75 µ apertura lato piccolo		210 x 258 mm	50
C5160008	Busta poliestere 75 µ apertura lato piccolo	A4	220 x 305 mm	50
C5160009	Busta poliestere 75 µ apertura lato piccolo		260 x 305 mm	50
C5160010	Busta poliestere 75 µ apertura lato piccolo		305 x 381 mm	50
C5160011	Busta poliestere 75 µ apertura lato piccolo	A3	310 x 425 mm	50
C5160012	Busta poliestere 75 µ apertura lato piccolo	A3+	335 x 488 mm	50
C5160013	Busta poliestere 75 µ apertura lato piccolo		412 x 508 mm	50
C5160014	Busta poliestere 75 µ apertura lato piccolo	A2	430 x 600 mm	50
C5160015	Busta poliestere 75 µ apertura lato piccolo		521 x 725 mm	50
C5160016	Busta poliestere 75 µ apertura lato piccolo	A1	605 x 845 mm	50
C5160017	Busta poliestere 100 µ apertura lato piccolo		775 x 1 025 mm	10
C5160018	Busta poliestere 100 µ apertura lato piccolo	A0	857 x 1 207 mm	10

\* perfettamente adatto alle scatole fotografiche compatte a pagina 22.

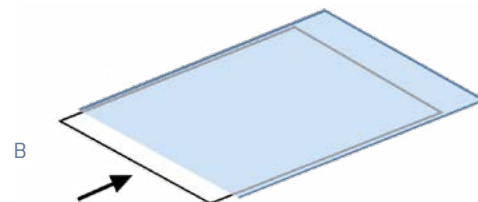

Apertura lato piccolo,  
3 lati saldati

## C - Busta poliestere apertura 3 lati

Ref.	Descrizione	Formato utile	Lotto di
C5180001	Busta poliestere 75 µ apertura lato lungo A1	605 x 845 mm	50
C5180002	Busta poliestere 100 µ apertura lato lungo	775 x 1 025 mm	10
C5180003	Busta poliestere 100 µ apertura lato lungo A0	857 x 1 207 mm	10

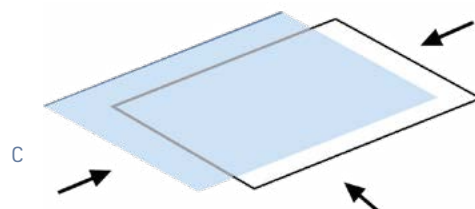

Apertura 3 lati,  
1 lati lungo saldato

## D- Busta in poliestere apertura su due lati piccoli (manico)

Busta in poliestere aperta su due lati opposti.

**Caratteristiche:** poliestere da 75 µ. Alta trasparenza.

Conforme allo standard NF Z40012.

Disponibile in diversi formati.

Ref.	Descrizione	Modello	Formato utile in cm	Lotto di
C5190001	Manico in poliestere da 75 µ aperta su entrambi i lati		76 x 112 mm	50
C5190002	Manico in poliestere da 75 µ aperta su entrambi i lati	A6	115 x 155 mm	50
C5190003	Manico in poliestere da 75 µ aperta su entrambi i lati		152 x 230 mm	50
C5190004	Manico in poliestere da 75 µ aperta su entrambi i lati	A5	160 x 215 mm	50
C5190005	Manico in poliestere da 75 µ aperta su entrambi i lati		210 x 258 mm	50
C5190006	Manico in poliestere da 75 µ aperta su entrambi i lati	A4	220 x 305 mm	50

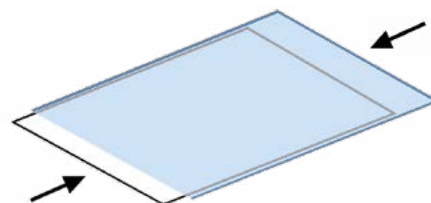

Busta con apertura lato piccolo,  
2 lati saldati

# Cartelline porta documenti in carta non acidificata

Conformi agli standard NF Z40 014, ISO 18916 e ISO 16245 tipo A

Le cartelline in carta non acidificata (secondo la norma ISO 9706) sono utilizzate per l'imballaggio e archiviazione di tutti i tipi di documenti: fotografie, manoscritti libri, stampe, francobolli, documenti sonori come i dischi (78T LP). Pur creando un ambiente neutrale, forniscono un'ottima protezione contro lo sporco e la manipolazione errata. La riserva alcalina contenuta nella carta consente di neutralizzare eventuali acidi dovuti a inquinanti atmosferici.



## Cartellina a 3 lembi con scanalature

Progettato per la protezione e l'archiviazione a lungo termine di documenti multipli o spessi. È dotato di diverse scanalature per adattarsi facilmente allo spessore dei documenti da archiviare.

**Caratteristiche:** realizzati in carta permanente marrone da 225 g/m<sup>2</sup> e 350 g/m<sup>2</sup>, pH 8,5. Scanalature: da 25 a 50 mm.

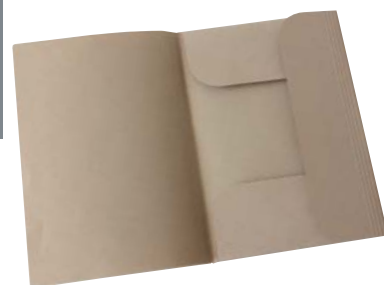

A

Ref.	Fig.	Descrizione	Formato in mm	Grammatura	Colori	Lotto di
C5332301	A	Cartellina a 3 lembi	320 x 240 x 25 à 50	225 g/m <sup>2</sup>	Marrone	100
C5332302		Cartellina a 3 lembi	440 x 330 x 25 à 50	350 g/m <sup>2</sup>	Marrone	100

## Cartelle e cartelline

Eccellente protezione a lungo termine di documenti  
Adatto all'archiviazione di massa

Progettato per la protezione primaria di un documento o di una piccola serie di documenti prima dell'imballaggio secondario (cassetto verticale o scatola di conservazione). Raccomandato in particolare per la protezione di disegni di tipo sanguigno o carboncino.

**Caratteristiche:** in carta non acidificata permanentemente marrone o bianca e in diverse grammature. pH 8,5. **NUOVI FORMATI DI GRANDI DIMENSIONI.**

B

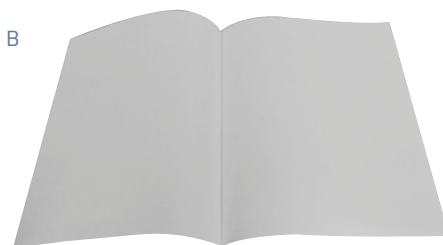

C

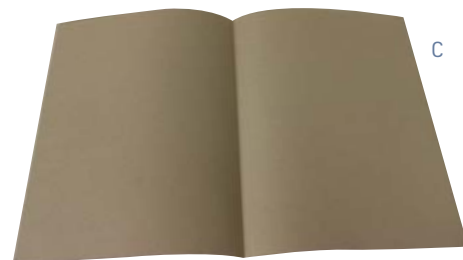

Ref.	Fig.	Descrizione	Formato in mm	Grammatura	Colori	Lotto di
C5331001	B	Cartelline	A4 - 22 x 31	90 g/m <sup>2</sup>	Bianco	100
C5331002		Cartelline	A3 - 31 x 42	90 g/m <sup>2</sup>	Bianco	100
C5331101	C	Cartelle	A4 - 24 x 32	120 g/m <sup>2</sup>	Marrone	100
C5331102		Cartelle	A4 - 24 x 32	170 g/m <sup>2</sup>	Marrone	100
C5331103		Cartelle	A4 - 24 x 32	200 g/m <sup>2</sup>	Bianco	100
C5331104		Cartelle	A4 - 24 x 32	225 g/m <sup>2</sup>	Marrone	100
C5331105		Cartelle	A3+ - 48 x 32	225 g/m <sup>2</sup>	Marrone	100
C5331106		Cartelle	41 x 51	225 g/m <sup>2</sup>	Marrone	100
C5331107		Cartelle	51 x 61	225 g/m <sup>2</sup>	Marrone	100
C5331108		Cartelle	60 x 80	225 g/m <sup>2</sup>	Marrone	100

NOVITÀ

## Busta in carta non acidificata con patella

Busta in carta non acidificata con ampia patella per l'archiviazione di documenti, giornali, manoscritti, manifesti, ecc. Eccellente primer di pura cellulosa. Disponibile in formato A4 - A3 in confezioni da 50 pezzi. Disponibile anche nei formati da A2 ad A0 in carta non acidificata grigio-blu da 450 g/m<sup>2</sup>: contattateci. **Caratteristiche:** pura cellulosa, riserva alcalina a pH 7,5-10, cartoncino d'archivio di qualità conforme agli standard ISO 9706 e ISO 16245 di tipo A.

Ref.	Descrizione	Formato in mm	Lotto di
C5334021	Busta con patella	Formato A3 - 220 x 155 mm	50
C5334022	Busta con patella	Formato A4 - 320 x 220 mm	50
C5334023	Busta con patella	360 x 250 mm	50
C5334024	Busta con patella	Formato A3 - 425 x 305 mm	50



# Busta in carta non acidificata



A

## Busta a soffietto con piccola apertura lato piccolo

Progettato per la protezione e l'archiviazione a lungo termine di libri, manoscritti o periodici. La lunghezza della patta consente la chiusura corretta.

**Caratteristiche:** carta permanente marrone 170 g/m<sup>2</sup>, pH 8,5. Incollato con colla sintetica

Ref.	Fig.	Descrizione	Modello	Dim. in mm	Lotto di
C5243001		Busta 170 g/m <sup>2</sup>	Apertura lato piccolo	140 x 200 x 30	50
C5243002	A	Busta 170 g/m <sup>2</sup>	Apertura lato piccolo	170 x 235 x 35	50
C5243003		Busta 170 g/m <sup>2</sup>	Apertura lato piccolo	210 x 280 x 35	50
C5243004		Busta 170 g/m <sup>2</sup>	Apertura lato piccolo	260 x 320 x 40	50
C5243005		Busta 170 g/m <sup>2</sup>	Apertura lato piccolo	320 x 420 x 50	50
C5243006		Busta 225 g/m <sup>2</sup>	Apertura lato lungo	330 x 240 x 30	100

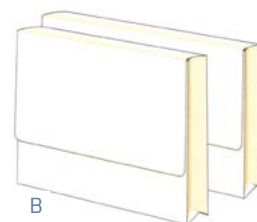

busta pretagliata

B

## Busta a soffietto con apertura lato lungo

Busta a soffietto in carta permanente con patta lunga per una chiusura sicura.

**Caratteristiche:** carta permanente Perma/Dur® beige 260 g/m<sup>2</sup> con riserva alcalina, pH 8,5.

Lacci da ordinare separatamente

Ref.	Fig.	Descrizione	Modello	Dim. in mm	Lotto di
C5244003	B	Busta 260 g/m <sup>2</sup>	Apertura lato lungo	311 x 260 x 38	10
C5244004		Busta 260 g/m <sup>2</sup>	Apertura lato lungo	375 x 260 x 38	10
C5249001	C	Lacci	Rotolo	100 m x 10 mm	P
C5249002		Lacci	Rotolo	100 m x 16 mm	P



busta con lacci

C

## Busta piatta con piccola apertura lato piccolo

**Caratteristiche:** carta permanente marrone 170 g/m<sup>2</sup>, pH 8,5. Incollato con colla sintetica.

Ref.	Fig.	Descrizione	Modello	Dim. in mm	Lotto di
C5251215	D	Busta piatta 170 g/m <sup>2</sup>	Apertura lato piccolo	120 x 150	50
C5251824	E	Busta piatta 170 g/m <sup>2</sup>	Apertura lato piccolo	180 x 240	50
C5252432		Busta piatta 170 g/m <sup>2</sup>	Apertura lato piccolo	240 x 320	50
C5253345		Busta piatta 170 g/m <sup>2</sup>	Apertura lato piccolo	335 x 450	50
C5253550		Busta piatta 170 g/m <sup>2</sup>	Apertura lato piccolo	350 x 500	50

**Caratteristiche:** tasca piatta in carta permanente color crema, 120 g/m<sup>2</sup> e 200 g/m<sup>2</sup>, pH 8.5. Senza striscia adesiva.

Ref.	Fig.	Descrizione	Modello	Dim. in mm	Lotto di
C5254001		Busta piatta 120 g/m <sup>2</sup>	Apertura lato piccolo	CD -124 x 124	100
C5254003		Busta piatta 120 g/m <sup>2</sup>	Apertura lato piccolo	191 x 267	100
C5254004	G	Busta piatta 120 g/m <sup>2</sup>	Apertura lato piccolo	A4 -229 x 305	100
C5254006		Busta piatta 200 g/m <sup>2</sup>	Apertura lato piccolo	162 x 239	100
C5254007		Busta piatta 200 g/m <sup>2</sup>	Apertura lato piccolo	264 x 340	100

## Busta con apertura a L

Busta in carta permanente con riserva alcalina. Permette d'inserire e rimuovere un documento di arte grafica, limitando il rischio di danni da sfregamento.

**Caratteristiche:** 120 g/m<sup>2</sup> e 200 g/m<sup>2</sup> pH 8,5, bianco naturale, 100% pasta chimica sbiancata. Colla neutra. Conforme alle norme ISO 16245 tipo A, ISO 18916 e ISO 9706.

Ref.	Figura	Descrizione	Dim. in mm	Grammatura	Colori	Lotto di
C5220001	H	Busta con apertura a L	140 x 190	120 g/m <sup>2</sup>	bianco	50
C5220002		Busta con apertura a L	190 x 250	120 g/m <sup>2</sup>	bianco	50
C5220004		Busta con apertura a L	250 x 310	120 g/m <sup>2</sup>	bianco	50
C5220005		Busta con apertura a L	310 x 410	120 g/m <sup>2</sup>	bianco	50
C5220006		Busta con apertura a L	310 x 430	120 g/m <sup>2</sup>	bianco	50
C5220007		Busta con apertura a L	410 x 510	120 g/m <sup>2</sup>	bianco	50
C5220008		Busta con apertura a L	510 x 610	120 g/m <sup>2</sup>	bianco	50
C5220009		Busta con apertura a L	610 x 810	200 g/m <sup>2</sup>	bianco	50



D



E



G



F

H





### I VANTAGGI DEL PRODOTTO

- Indispensabili per il restauro e la protezione di documenti
- Conforme allo standard NF Z40014
- Senza sbiancante ottico

## Carta non acidificata per la conservazione e l'archiviazione

Carta permanente non acidificata, da 90 g a 350 g, in fogli, bianco naturale o marrone, in conformità alle norme di conservazione vigenti. Progettato per la protezione e l'archiviazione a lungo termine di disegni, stampe o fotografie. Utilizzato anche per la fabbricazione di cartelle e pochette per la conservazione. Disponibile a pH 8,5 e pH 7.

**Caratteristiche:** ha le caratteristiche fisico-chimiche adeguate alle norme per la conservazione dei documenti grafici e fotografici (NF Z40 014, ISO18916, ISO9706).



LONG LIFE



ISO 9706



ISO18916





**CARTONE MICROCHAMBER®**



Ref.	Figura	Descrizione	Modello	Formato in cm	Lotto di
C5340004		Carta bianco	90 g/m <sup>2</sup> pH 8,5	A4 - 21 x 29,7	250
C5340005		Carta bianco	90 g/m <sup>2</sup> pH 8,5	A3 - 29,7 x 42	250
C5340001	A	Carta bianco	90 g/m <sup>2</sup> pH 8,5	80 x 120	250
C5340003		Carta bianco	200 g/m <sup>2</sup> pH 8,5	80 x 120	100
C5340010		Carta bianco	120 g/m <sup>2</sup> pH 7	80 x 120	150
C5340020	B	Carta marrone	170 g/m <sup>2</sup> pH 8,5	80 x 120	125
C5340021		Carta marrone	225 g/m <sup>2</sup> pH 8,5	80 x 120	50
C5340022		Carta marrone	350 g/m <sup>2</sup> pH 8,5	80 x 120	50

## Carta non acidificata in rotolo

Carta non acidificata in rotolo per imballaggi e la protezione a lungo termine degli oggetti. Conforme agli standard di conservazione.

**Caratteristiche:** rotolo marrone, larghezza 1,30 m x 100 m, rotolo grigio, larghezza 1,30 m x 50 m, grammatura 120g/m<sup>2</sup>

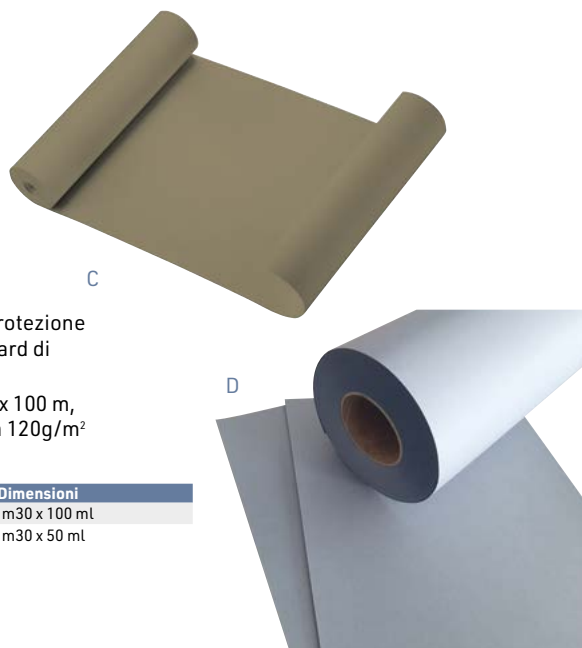

Réf.	Vis.	Désignation	Dimensioni
C5340030	C	Carta non acidificata marrone 120 g/m <sup>2</sup> pH 8,5	1m30 x 100 ml
C5340040	D	Carta non acidificata grigio 120 g/m <sup>2</sup> pH 8,5	1m30 x 50 ml



LONG LIFE



ISO 9706



ISO18916



## Carta assorbente

Grande resistenza e qualità



Assorbente bianco extra-forte, 30% di linters di cotone con una capacità di assorbimento molto elevata. Carta assorbente bianca naturale, 30% cotone e 70% cellulosa chimica sbiancata con un'alta percentuale di alfa cellulosa. Ideale per asciugare le stampe e per lavare, trattare e restaurare i documenti. Assicura l'equilibrio igrometrico interponendosi tra le opere ed evitando deformazioni.

**Caratteristiche:** Disponibile in 250 g/m<sup>2</sup> (th. 500 µ) e 300 g/m<sup>2</sup> (th. 650 µ) - pH 7, senza riserva alcalina. Senza sbiancante ottico.



Ref.	Descrizione	Dimensioni	Imb.
C5506010	Assorbente 300 g/m <sup>2</sup>	80 x 110 cm	50
C5506020	Assorbente 250 g/m <sup>2</sup>	50 x 65 cm	25
C5506021	Assorbente 250 g/m <sup>2</sup>	50 x 65 cm	125

## Feltro in pile di poliestere

Feltro di poliestere al 100%, chimicamente inerte e dimensionalmente stabile anche allo stato umido, per l'asciugatura dei documenti dopo il restauro.

La capacità di assorbimento è notevolmente superiore a quella della carta assorbente, consente una più rapida asciugatura sotto pressa evitando un eccessivo schiacciamento delle fibre di carta. Questo feltro in pile è anche un eccellente materiale protettivo per oggetti fragili conservati in scatole o cassette.

**Caratteristiche:** Feltro di poliestere 100% poliestere chimicamente neutro. Ampiamente utilizzato per la protezione di oggetti sensibili e per l'asciugatura di documenti messi sotto pressa dopo il restauro. Densità 200g.



## Materiali sintetici

Selezione di materiali sintetici provenienti dall'industria. Proprietà fisiche e chimiche che offrono un'elevata resistenza meccanica in più della neutralità chimica

Ref.	Descrizione	Modello	Dimensioni
C5503062	Rullo feltro poliestere	spess. 5 mm	larghezza 1,5 m x 25 ml

## Ovatta di poliestere

L'ovatta 100% poliestere ha le stesse caratteristiche chimiche del vello di feltro, ma ha il vantaggio di fornire una protezione più morbida per gli oggetti più fragili. Viene anche utilizzato nella produzione di appendiabiti imbottiti per il sostegno di vecchi costumi nei depositi. L'ovatta è disponibile in due diverse densità (100 e 200 g/m<sup>2</sup>) per tutti gli usi:

**100 g/m<sup>2</sup>** per un'ovatta molto ariosa in ± 12 mm e **200 g/m<sup>2</sup>** per un'ovatta più densa in ± 7 mm per una maggiore protezione.

**Caratteristiche:** ovatta in fibre di poliestere altamente aerate, chimicamente neutra, bianca naturale. Disponibile in rotoli da 25 m o al metro lineare.



Ref.	Descrizione	Modello	Dimensioni
C5503050	Rullo ovatta di poliestere	100 g/m <sup>2</sup> , spess. ±12 mm	larghezza 1 m x 25 m
C5503064	Rullo ovatta di poliestere	200 g/m <sup>2</sup> , spess. ±30 mm	larghezza 1,5 m x 1 ml
C5503065	Rullo ovatta di poliestere	100 g/m <sup>2</sup> , spess. ±12 mm	al metro lineare



TYVEK



# Gomma Akapad (Wishab)

La gomma Akapad (Wishab), ben nota ai restauratori, è disponibile in 2 gamme con 6 livelli di durezza per ottenere risultati ottimali su ogni tipo di superficie.

Scegliere la gomma in base alla fragilità della superficie da pulire. Solo lavaggio a secco.

Composto da un manico blu o nero e da uno strato attivo giallo (gomma classica) o bianco (gomma sensibile). Consente un processo di pulizia privo di graffi, striature e opacizzazioni. Il Wishab rimane sempre pulito grazie al suo sgretolamento graduale durante l'esfoliazione.

**Caratteristiche:** lattice sintetico vulcanizzato con olio di ricino naturale e/o olio di canola, pH neutro.

Dimensioni: H 42 x 90 x 67 mm.



## Akapad Classic - Morbido

Uso: per superfici sensibili e strutturate come vernici, carta, tessuti e plastica, carta, tessuti e plastica.

## Akapad Classic - Duro

Uso: per superfici dure come marmo, granito, arenaria, metallo, pelle e plastica, metallo, pelle e plastica.

## Akapad Classic - Extra Hard

Uso: per superfici solide e ruvide come legno, marmo, granito, pelle e plastica, granito, pelle e metallo.

## Akapad Sensitive Blanche - Dure

Uso: per superfici particolarmente sensibili e per la pulizia delicata di documenti storici, disegni tecnici e documenti preziosi. La gomma Akapad Hard White dà risultati particolarmente positivi in termini di resistenza all'invecchiamento della carta.

## Akapad Sensitive White - Flessibile

Uso: per superfici molto sensibili. Consiste in uno strato attivo bianco molto morbido con una presa estremamente flessibile.

Suggerimenti: il wishab bianco flessibile può anche essere tagliato in strisce, se necessario, e modellato in forma sferica per facilitarne la manipolazione.

## Akapad Sensitive White - Pure - Nuova ricetta

Uso: per superfici estremamente sensibili, come documenti storici o dipinti. Questa gomma offre un equilibrio ideale per i documenti sensibili, con componenti residui minimi e una capacità di pulizia delicata.

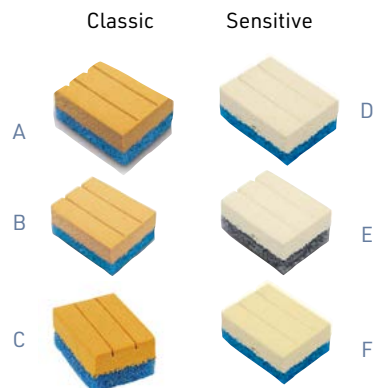

Ref.	Fig.	Modello
<b>Akapad Classic</b>		
C4470101	A	Tenera
C4470102	B	Dura
C4470105	C	Extra-Dura
<b>Akapad Sensitive</b>		
C4470141	D	Bianco dorato
C4470142	E	Bianco flessibile
C4470113	F	Bianco puro

Tutte queste gomme sono disponibili anche in scatole da 30: **SU RICHIESTA.**

# Termocutter



Cutter elettrico riscaldato con lame rimovibili. Utilizzato per il taglio di schiume sintetiche come Plastazote®, Polystyrene®,... Ampia gamma di lame adattabili per tagli di precisione e forme diverse.

**Caratteristiche:** sostituzione delle lame con una chiave a brugola. Lunghezza del cavo: 5 m. Peso: 300 g.

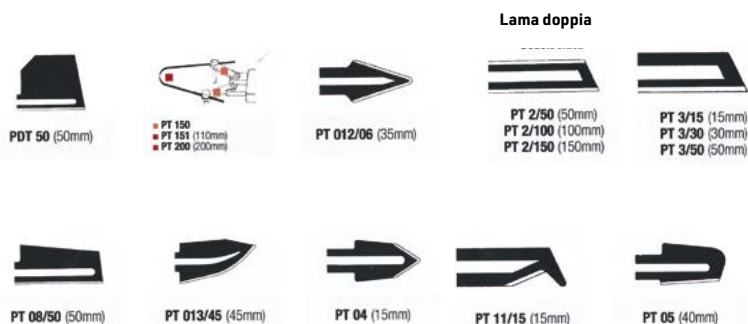

Ref.	Descrizione	Modello
C4456000	Termocutter	senza lama
C4456901	Lama per termocutter	PT 01 6 mm
C4456902	Lama per termocutter	PT 011/06 10 mm
C4456903	Lama per termocutter	PT 012/06 35 mm
C4456904	Lama per termocutter	PT 015/06 35 mm
C4456905	Lama per termocutter	PT 013/45 45 mm
C4456906	Lama per termocutter	PT 04 15 mm
C4456907	Lama per termocutter	PT 05 40 mm
C4456908	Lama per termocutter	PT 06 10 mm
C4456909	Lama per termocutter	PT 08/50 50 mm
C4456910	Lama per termocutter	PT 11/15 15 mm
C4456911	Aste per termocutter	PT 150
C4456912	filo riscaldante per PT 150	PT 151
C4456913	Lama doppia	PT 2/50 50 mm
C4456914	Lama doppia	PT 2/100 100 mm
C4456915	Lama doppia	PT 2/150 150 mm
C4456916	Lama doppia	PT 3/15 15 mm
C4456917	Lama doppia	PT 3/30 30 mm
C4456918	Lama doppia	PT 3/50 50 mm
C4456919	Lama doppia	PDT 50 50 mm

# Schiuma di polietilene Plastazote®

Ideale per l'imballaggio e la protezione di opere d'arte  
Inerte, leggera e densa

La schiuma Plastazote® è una schiuma di polietilene a bassa densità, a celle chiuse, chimicamente neutra e quindi particolarmente adatta alla conservazione e alla presentazione delle collezioni. È ideale per la protezione dei fondi dei cassetti, per l'incastro e la protezione delle opere d'arte durante il trasporto, per la conservazione dei tessuti. Può essere facilmente tagliata con un semplice cutter o con una lama riscaldata.

Disponibile in rotoli e fogli, in vari spessori (5 e 10 mm) e in nero e/o bianco.

**Caratteristiche:** Densità 45 kg/m<sup>3</sup> secondo ISO 845 1988 - BS 4443 Pt1 : 2 1988 - DIN 53420 1978. Resistenza allo strappo: 1030 N/m secondo ISO 8067 1991. Resistenza alla trazione 600 kPa secondo ISO 1798 1083. Superficie liscia, non abrasiva. Allungamento a rottura: 150 %. Temperatura di utilizzo raccomandata: -70/+110°C. Altri formati o spessori: **SU RICHIESTA.** Possibilità di dorso adesivo. **Ora è disponibile nella versione da 29 kg/m<sup>3</sup>** che è molto più morbida, leggera e delicata al tatto.

Ref.	Descrizione	Dim.	Densità	Spess. in mm	Emb.	Colore
C4454010	Plastazote adesivo	100 x 200 cm		2	Foglio	Nero
C4454011	Plastazote	100 x 66 cm	45 kg/m <sup>3</sup>	10	Lotto di 3 fogli	Nero o bianco
C4454013	Plastazote	100 x 66 cm	45 kg/m <sup>3</sup>	20	Lotto di 3 fogli	Nero o bianco
C4454014	Plastazote	100 x 66 cm	45 kg/m <sup>3</sup>	30	Lotto di 3 fogli	Nero o bianco
C4454015	Plastazote	100 x 66 cm	45 kg/m <sup>3</sup>	45	Lotto di 3 fogli	Nero o bianco
C4453005	Plastazote	100 x 200 cm	29 kg/m <sup>3</sup>	5	Lotto di 10 fogli	Nero
C4453010	Plastazote	100 x 200 cm	29 kg/m <sup>3</sup>	10	Lotto di 5 fogli	Nero
C4453020	Plastazote	100 x 200 cm	29 kg/m <sup>3</sup>	20	Foglio	Nero
C4453030	Plastazote	100 x 200 cm	29 kg/m <sup>3</sup>	30	Foglio	Nero
C4454030	Plastazote	100 x 200 cm	45 kg/m <sup>3</sup>	2,5	Foglio	Nero
C4454012	Plastazote	100 x 200 cm	45 kg/m <sup>3</sup>	5	Foglio	Noir ou blanc
C4454090	Plastazote	100 x 200 cm	45 kg/m <sup>3</sup>	5	Rotolo	Nero
C4454091	Plastazote	100 x 200 cm	45 kg/m <sup>3</sup>	6	Rotolo	Bianco

Specificare il colore scelto al momento dell'ordine

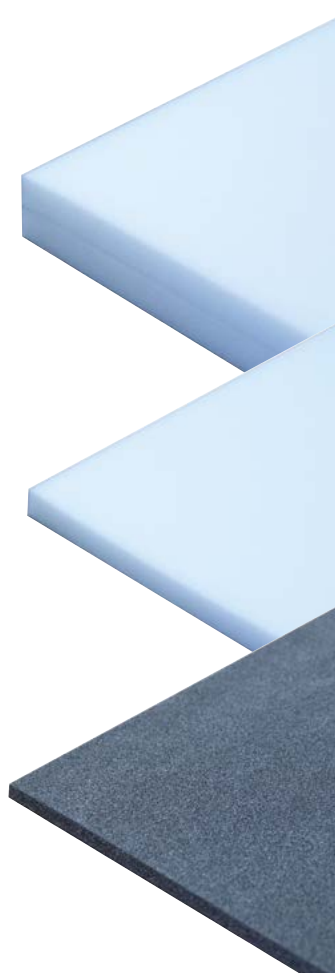

# Schiuma di polietilene Ethafoam®

Ethafoam® è una schiuma di polietilene neutra e stabile per la protezione e l'ammortizzazione di oggetti d'arte. È meno liscia, meno flessibile e più economica della schiuma Plastazote®, ma le loro applicazioni sono essenzialmente le stesse.

Si taglia facilmente con un semplice cutter, ma il termocutter è ideale per tagli puliti.

Disponibile in 3 spessori: 10, 50 e 100 mm. Colore: bianco.

**Caratteristiche:** densità: 37 kg/m<sup>3</sup>. Dimensioni: 600 x 900 mm. Conforme alla norma NF Z40 012.

Ref.	Descrizione	Dimensioni	Spess. in mm	Emb.
C4454501	Ethafoam	60 x 90 cm	10	5
C4454502	Ethafoam	60 x 90 cm	50	5
C4454503	Ethafoam	60 x 90 cm	100	P



## Guanti in nitrile

Scatola dispenser da 100 guanti monouso in nitrile, interno senza polvere, molto resistente. Usato da persone che potrebbero essere allergiche al lattice. Disponibile in 4 misure.



Ref.	Descrizione	Taglia	Emb.
C6510012	Guanti in nitrile	Taglia S	Dispense di 100
C6510013	Guanti in nitrile	Taglia M	Dispense di 100
C6510014	Guanti in nitrile	Taglia L	Dispense di 100
C6510015	Guanti in nitrile	Taglia XL	Dispense di 100

## Guanti cotone

Guanti di cotone bianco lavabile, molto resistenti.

Utilizzato per la consultazione e la manipolazione di documenti, fotografie o oggetti sensibili. Disponibile in quattro misure. Venduto in lotto di 10

Ref.	Descrizione	Taglia	Emb.
C6530011	Guanti cotone	Taglia S	lotto 10 paia
C6530012	Guanti cotone	Taglia M	lotto 10 paia
C6530013	Guanti cotone	Taglia L	lotto 10 paia
C6530014	Guanti cotone	Taglia XL	lotto 10 paia



### GANTS / GUIDE DES TAILLES

S	M	L	XL
7	8	9	10

# Carte Giapponesi

## Gamma de carte giapponesi Yamato

Le carte giapponesi sono utilizzate principalmente per il restauro di documenti, soprattutto per doppiare e riparare opere grafiche (riempimento di lacune, consolidamento di strappi) o per la creazione di margini per mettere in tensione un documento.

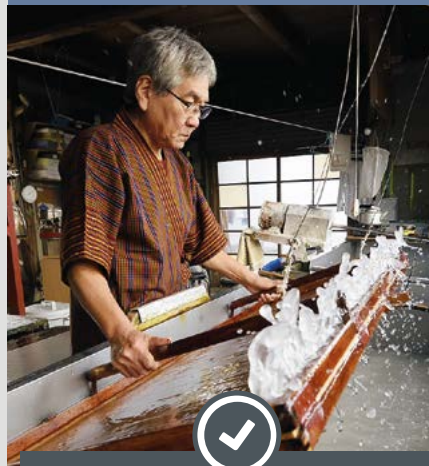

### I VANTAGGI DEL PRODOTTO

- Produzione giapponese
- Rinomato in tutto il mondo per la sua grande qualità
- Un must per i restauratori per resistenza, consistenza e flessibilità

Questa gamma è stata sviluppata per soddisfare l'intera domanda del mercato europeo. Il restauro di documenti grafici richiede spesso l'utilizzo di carta dall'Estremo Oriente, come quelle selezionate da Promuseum, nella gamma YAMATO. Queste carte giapponesi, nonostante la loro estrema leggerezza, offrono una capacità unica di resistenza meccanica e fisico-chimica. Ogni referenza conferisce alla carta caratteristiche particolari. Per facilitare la vostra scelta, vi proponiamo un campionario di colori a 25€ IVA esclusa (riferimento: C5509000), rimborsabile al primo ordine > 300 € IVA esclusa

Per qualsiasi richiesta particolare, possibilità di produzione personalizzata direttamente dal Giappone

**Caratteristiche:** le carte giapponesi per la conservazione preventiva e curativa sono di qualità eccellente e tradizionalmente fatte a mano. Realizzate con fibre di cellulosa ricavate dal legno di alcune varietà di arbusti (wa: 'giapponese'; shi: 'carta') sono prodotti principalmente dalle fibre di gelsi. Le fibre più comunemente utilizzate sono **Kozo**, **Mitsumata** e **Gampi**

### Carta Mitsumata e Gampi

Mitsumata e Gampi sono specie vegetali più rare. La Mitsumata di solito produce carte lucide, più dense e rumorose se accartocciate, mentre Gampi produce carte fini, trasparenti e piuttosto lucide. A seconda del trattamento delle fibre, della scelta della specie vegetale preferita e del processo di fabbricazione stesso, queste caratteristiche possono variare e le carte possono differire sia per il colore (bianco sporco, oro, giallo chiaro, crema, ecc.) che per lo spessore o la consistenza.

### Carta Kozo

Il Kozo è utilizzato nella produzione di carte giapponesi e rappresenta quasi l'80% della produzione totale di carte utilizzate nel restauro. Coltivato ogni anno, il Kozo è costituito da fibre lunghe (10 mm in media) che in genere si traduce in carte forti e resistenti.

## Fogli

Ref.	Descrizione	g/m <sup>2</sup>	Dimensioni	Cottura	Essiccazione	pH
<b>Fogli Kozo</b>						
C5518011	Honmino Kozo	11	65 x 49 cm	carb. Saldato	kegno	7,3
C5518015	Usumino Kozo	15	64 x 93 cm	carb. Saldato	kegno	7,3
C5518021	Sekishu Kozo	21	53 x 73 cm	carb. Saldato	inox	7
C5518023	Yukyu Shi Kozo	23	63 x 93 cm	carb. Saldato	ottone	8,6
C5518026	Yukyu Shi Kozo	26	63 x 93 cm	carb. Saldato	ottone	8,6
C5518033	Osaki Seichosen Kozo	33	74 x 102 cm	calce spenta	kegno	7,2
C5518035	Hosokawa Kozo	35	61 x 91 cm	carb. Saldato	inox	7
C5518040	Usumino Kozo	40	64 x 97 cm	carb. Saldato	kegno	7,3
C5518044	Kurotani Kozo	44	63 x 93 cm	carb. Saldato	inox	8,4
<b>Fogli Mitsumata</b>						
C5518111	Mitsumata Thin	11	56 x 70 cm	calce spenta	kegno	6,9
C5518133	Osaki Seikosen Mitsumata	33	74 x 140 cm	calce spenta	kegno	7,4
<b>Fogli Gampi</b>						
C5518213	Sekishu Torinoko Gampi	16	53 x 73 cm	carb. Saldato	kegno	6,7
C5518233	Bitchu Torinoko Gampi	33	42 x 55 cm	carb. Saldato	kegno	6,4



## I rotoli

Ref.	Descrizione	g/m <sup>2</sup>	Dimensioni	Cottura	Essiccazione	pH
<b>Rotolo Kozo 100% Kozo</b>						
C5510360	Tosa Kozo	3,5	98 cm x 61 ml	calce spenta	inox	7,3
C5510605 CR	Jun kozo natura	6	95 cm x 50 ml	calce spenta	inox	7,3
C5510605 CH	Jun kozo camoscio	6	95 cm x 50 ml	calce spenta	inox	7,3
C5511160	Tosa Kozo	11	98 cm x 61 ml	calce spenta	inox	7,3
C5511560	Tosa Kozo	15	98 cm x 61 ml	soda caustica	inox	7,3
C5511960	Tosa Kozo	19	98 cm x 61 ml	soda caustica	inox	7,2
C5501012	Tosa Kozo	25	97 cm x 60 ml	calce spenta	inox	7,3
C5513260	Tosa Kozo	32	98 cm x 61 ml	calce spenta	inox	7,2
C5514560	Takogami Tanigami	44	98 cm x 61 ml	soda caustica	inox	7,3
C5516530	Takogami Tanigami	65	98 cm x 30 ml	soda caustica	inox	7,3
<b>Rotolo chanvre de Manille</b>						
C5520610 CR	Chanvre de manille	6	95 cm x 100 ml			



## Spazzola giapponese per arti grafiche

### E-Bake manico in legno 100% setole di capra

**Caratteristiche:** in setole di capra con manico in legno, particolarmente adatto per spolverare delicatamente documenti e opere d'arte. Possono essere utilizzati anche per operazioni di incollaggio.

### Kyoto spazzola artigianale 100% setole di cervo

**Caratteristiche:** in pelo di cervo e capriolo con manico in bambù, utilizzato nella tecnica dello stencil, per l'incollaggio e la spolveratura.

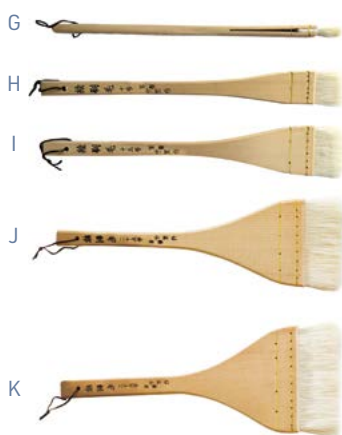

### Jinuri Cuocere 100% setole di maiale

**Caratteristiche:** in setole di porco con manico in legno, per l'applicazione di vernici acriliche e preparazione Gesso.



## Pennelli giapponesi

I pennelli giapponesi, prodotti artigianalmente, sono tradizionalmente utilizzati per il restauro e le arti grafiche. Finitura esemplare, realizzata senza ganci metallici per evitare qualsiasi rischio di ossidazione e abrasione.

### I pennelli giapponesi «da restauro»

sono appositamente progettati e utilizzati per la spolveratura profonda su grandi formati. Ideati per lavori delicati nel restauro di documenti o su carta giapponese, sono utilizzati per l'incollaggio, la lisciatura o il marouflage.

### I pennelli giapponesi di «arte grafica»

sono flessibili, maneggevoli, di altissima qualità e leggerezza. Il tipo di setole e la loro lunghezza determinano il loro utilizzo: spolvero, incollatura di precisione, stencil, umidificazione, levigatura e marouflage.

## Pennelli per il restauro

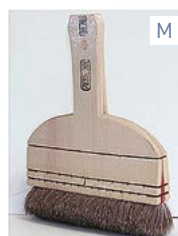

**Mizubake**  
Pennello per umidificare



**Kuroge Tsukemawashi**  
pennello lisciante per spolvero in profondità



**Tsukemawashi**  
Pennello per incollare e lisciare

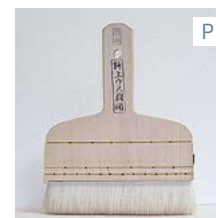

**Noribake**  
Pennello per incollare o per spolverare delicatamente senza rischio di abrasione

Ref.	Fig.	Descrizione	larghezza setole
<b>Spazzola artigianale 100% setole di cervo</b>			
C6411007	A	Spazzola Kyoto N°0,5	0,25 cm
C6411008		Spazzola Kyoto N°1	0,50 cm
C6411009		Spazzola Kyoto N°2	0,65 cm
C6411010	B	Spazzola Kyoto N°3	0,95 cm
C6411011	C	Spazzola Kyoto N°5	1,60 cm
C6411012	D	Spazzola Kyoto N°8	2,85 cm
<b>Jinuri Bake 100% setole di porco</b>			
C6411013	E	Spazzola Jinuri Bake N°20	5,75 cm
C6411014	F	Spazzola Jinuri Bake N°50	8,90 cm
<b>E-Bake manico in legno 100% setole di capra</b>			
C6411015	G	Spazzola E-Bake N°5	1,60 cm
C6411016	H	Spazzola E-Bake N°10	3,20 cm
C6411017	I	Spazzola E-Bake N°15	4,45 cm
C6411018	J	Spazzola E-Bake N°25	7,00 cm
C6411019	K	Spazzola E-Bake N°35	10,50 cm
C6411020	L	Spazzola E-Bake N°60	18,1 cm

Ref.	Fig.	Descrizione	Dim. Pennello	Sete/fibre	Lunghezza delle setole
C6411001	M	Mizubake	14,61 x 0,5 cm	100% setole di cervo	3 cm
C6411002	N	Kuroge Tsukemawashi	14,61 x 0,5 cm	100% setole di cavallo	2,54 cm
C6411003	O	Tsukemawashi	14,61 x 0,5 cm	100% setole di capra	2,54 cm
C6411004	P	Noribake	14,61 x 1,1 cm	100% setole di capra	3,5 cm

# Materiale d'urgenza

Attrezzatura essenziale da includere in piani di emergenza per le inondazioni, la camera di pre-decontaminazione e kit di intervento che vi suggeriamo di avere in loco, vi consentiranno di **agire efficacemente in caso di danni da acqua nei vostri locali**.

**Il kit di emergenza** vi permetterà di affrontare rapidamente l'incidente eseguendo le seguenti azioni: equipaggiare le persone, evacuare acqua e fanghi, recupero di oggetti e documenti, imbustamento e identificazione, protezione delle aree non colpite

In una seconda fase, gli oggetti recuperati devono essere asciugati in un'area ben ventilata prima di essere controllati per verificare l'eventuale presenza di muffa. In effetti, 72 ore dopo un allagamento, non è raro constatare la presenza di muffe su documenti cartacei o rilegature di libri. **La camera di pre-decontaminazione consente di agire efficacemente sulle collezioni impattate**



## Cabina di pre-decontaminazione

Quarantena a secco o asciugatura d'emergenza  
Sicuro per le collezioni  
Mobile e compatto

Per intervenire rapidamente in caso di muffa, anche superficiale, la **cabina di pre-decontaminazione** può essere rapidamente installata ovunque per la quarantena immediata delle opere e prevenire così la diffusione delle muffe.

Grazie al suo processo innovativo, le opere sono protette senza dover ricorrere a processi dannosi per l'ambiente.

Sostituisce vantaggiosamente il tunnel di asciugatura consigliato in caso di danni causati dall'acqua e fornisce una soluzione immediata in caso di perturbazioni climatiche, trasferimento di documenti o sviluppo di microrganismi dovuti ad alta umidità relativa, polvere, mancanza di ricambio d'aria o confinamento degli spazi.



### Cabina di pre-decontaminazione PAP

A seguito di inondazione, è spesso necessario sottoporre i documenti a un'umidità relativa superiore al 70% per diversi giorni. Dopo la diagnosi da parte di un esperto di conservazione preventiva che avrà osservato la formazione di muffa, è consigliabile collocare gli oggetti colpiti in una cabina mobile di pre-decontaminazione (PAP) il più presto possibile per evitare la diffusione di muffe nell'ambiente. La cabina può essere facilmente installata in loco per limitare il trasporto dei documenti da trattare. **Facilmente trasportabile** in apposita custodia, si monta e si smonta rapidamente. **Compatta e leggera**, è dotato di un'unità di controllo attivo dell'umidità. I quattro ripiani possono contenere ciascuno un metro lineare di documenti da elaborare.

### Controllo innovativo dell'umidità

Al fine di asciugare gradualmente l'umidità in eccesso delle collezioni collocate nella cabina di decontaminazione, il sistema utilizzato consiste nell'impoverire l'aria della sua umidità per ionizzazione. Questo sistema non richiede alcuna manutenzione, **è privo di vibrazioni o rumore**. È necessario un collegamento elettrico. Una sonda misura T° e RH all'interno della cabina e l'aria viene trattata fino al raggiungimento del valore target e poi mantenuta per tutto il periodo di quarantena.

Questo controllo attivo viene utilizzato anche per le vetrine museali di Promuseum ed è in uso da diversi anni con esiti positivi e garantiti.

**Caratteristiche:** telaio in alluminio. Tessuto di nylon impermeabile. Interno in poliestere trasparente. Materiali inerti. Capacità da 5 a 10 metri lineari. 4 ripiani di 120 x 60 cm. Il kit contiene: 1 tenda, 4 ripiani, 1 sistema di asciugatura, 1 ventilatore, 2 sacchi in pvc per il trasporto e la conservazione, 1 manuale di istruzioni. Peso 30 kg. Dimensioni: H 190 x L 120 x P 60 cm.

### Nuovo modello Formato laboratorio :

Per il trattamento di libri e documenti interessati dallo sviluppo di muffe a causa di un deposito in ambiente non idoneo, è ora disponibile il formato per laboratorio della camera di pre-decontaminazione 5PAP 40). Il principio di funzionamento è identico a quello del modello di grande formato.

### Caratteristiche:

Compatto e leggero, viene fornito con un'unità di controllo dell'umidità attiva, un ripiano con due griglie per 1,80 metri lineari, custodia per il trasporto e le istruzioni per il montaggio. Unità mobile antimuffa, salvaspazio, facile da montare e smontare. Telaio in alluminio. Tessuto di nylon impermeabile. Interno in poliestere. Materiali inerti. Facilmente trasportabile grazie alla sua custodia. Peso della camera con il gruppo: 13 kg. Dimensioni: H 120 x L 90 x P 60 cm

Ref.	Descrizione
C7350010	Cabina di pre-decontaminazione PAP grande modello
C7350011	Cabina di pre-decontaminazione PAP piccolo modello



**NOVITÀ**

## Sacco antiallagamento

Una soluzione eccellente per prevenire il rischio di allagamenti. Ogni sacco ha un'elevata capacità di assorbimento e **trasforma l'acqua in gel**. Dopo l'uso perde il 20% del suo volume (da circa 23 L a 15 L) ma mantiene la sua capacità di blocco.

Per prevenire il rischio di allagamenti, i sacchi antiallagamento devono essere posizionati davanti alla porta dopo averli immersi in una riserva d'acqua. **Possono essere impilati 45 cm o 105 cm in doppia fila** per ottenere la massima protezione. Oltre i 105 cm è necessaria una terza fila.

Garanzia di 5 anni. Durata di vita: da 4 a 6 mesi in immersione. Possono essere **riutilizzati** da 2 a 3 volte.

Sono **biodegradabili** al 98,7% e possono essere smaltiti con i rifiuti normali o verdi (imballaggi e cartone).

Indice batteriologico: se il sacchetto rimane bianco, può essere riutilizzato. Se diventa nero o marrone, non può essere riutilizzato.

Disponibile in scatole da 20 sacchetti. Altre quantità su richiesta.

**Caratteristiche:** sacchetto esterno in polipropilene non tessuto bianco. Fodera interna in polietilene. Prodotti assorbenti: particelle di legno e polimero ultra-assorbente (poliacrilato di sodio reticolato).

Ref.	Descrizione
C6560020	Cartone di 20 sacchi anti inondazione

## Kit di emergenza inondazione

Kit di intervento per rispondere in modo rapido ed efficace ai danni da acqua. **Equipaggia le persone** che possono intervenire sul posto, **limita la diffusione dell'acqua**, identifica e **salvaguarda gli oggetti** colpiti e inizia a **ripulire i locali** danneggiati, a seconda dell'entità del danno.

Il kit antiallagamento è dotato anche di un kit supplementare per 1 persona, nonché tamponi assorbenti L 1m20 con capacità di 6 L (venduti in confezioni da 20) e fogli assorbenti ad altissima capacità (20 L) che possono essere utilizzati come una vera e propria barriera (tipo "sacco di sabbia") che, a contatto con l'acqua, si trasforma in un gel di trattenimento. Altamente resistente al calore, può essere posizionato vicino alla fonte dell'incendio. Dimensioni: 570 x 420 x 5 mm.



A

Ref.	Fig.	Descrizione
C6560011	A	Kit di emergenza inondazione
C6560001		Kit aggiuntivo
C6560002	B	Cuscino assorbente, lotto di 20
C6560003	C	Foglio assorbente



### VANTAGGI DEL PRODOTTO

- Assorbe
- Trattiene completamente l'acqua
- E' in grado di deviare l'acqua

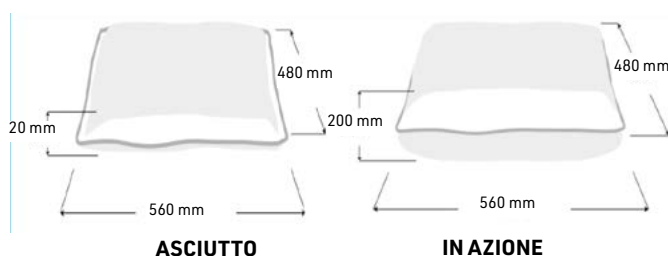

Il kit contiene :

#### Equipaggiamento di protezione personale

2 tute Tyvek® (1 donna, 1 uomo), 2 paia di occhiali protettivi, 2 gilet di segnalazione fluorescenti, 2 paia di stivali di gomma (1 donna, 1 uomo), 2 poncho, 100 grembiuli protettivi monouso, 2 maschere antipolvere, 2 paia di guanti spessi (1 donna, 1 uomo), 12 guanti di cotone.

#### Attrezzatura per la pulizia

1 scopa assorbente, 1 scopa standard, 1 secchio, 5 sacchi per macerie, 2 spugne, 1 paletta e spazzola, 2 Spugna fumogena, 50 sacchetti di politene A4 con chiusura a zip, 10 salviette assorbenti, 2 panni in microfibra.

#### Attrezzatura per l'identificazione

1 blocco note con supporto, 2 penne, 2 pennarelli indelebili, 50 etichette Tyvek®, 1 macchina fotografica monouso.

#### Attrezzatura per l'illuminazione

1 torcia a dinamo, 1 lampada frontale.

#### Attrezzatura di emergenza per l'acqua

4 tamponi assorbenti, 10 sacchetti barriera assorbenti, 1 telone con occhielli.

#### Attrezzatura di sicurezza

1 nastro di sicurezza bianco e rosso (50 m), 1 rotolo di nastro adesivo per impieghi gravosi (50 m), 1 corda di nylon ad alta resistenza (14,60 m), 5 bastoncini luminosi, 1 couteau à lames multiples.



C



B

# Aspiratore 555 HEPA

Azionamento elettronico  
Filtro HEPA

Aspiratore portatile multifunzionale, compatto e leggero, sviluppato appositamente per un uso preciso ed efficiente nel restauro e nella conservazione.

Adatto a tutti i lavori di spolveratura di oggetti, libri e documenti d'archivio di difficile accesso, nonché alla rimozione delicata della microsporcizia nei lavori di restauro.

È dotato di un filtro HEPA in grado di catturare il 99,97% delle particelle di polvere fino a 0,3 micron.

È disponibile anche una gamma di accessori. Scheda tecnica completa disponibile [SU RICHIESTA](#).



Fornito con tubo flessibile (PH-707) con ugello rigido (PH-16), 1 ugello flessibile (PHU-20), 1 confezione di 5 sacchetti per la polvere (PH-722) e 1 kit di mini-aspirazione (PHU-10).



## Accessori per aspirapolvere 555 HEPA

Réf.	Figura	Descrizione
C7530000	A	555 MU E Hoover
C7539001	B	Sacchetto per la polvere, confezione da 5 PH-722
C7539002	C	Filtro elettrostatico HEPA PH-726
C7539003		Filtro HEPA e carbone attivo PH-727
C7539005	D	Tubo flessibile corto e bocchetta PH-708
C7539006	E	Tubo flessibile lungo e bocchetta PH-708L
C7539007	F	Borsa per il trasporto PH-709
C7539008	G	Valigia di trasporto H 154 mm PH-710
C7539009	H	Valigia di trasporto H 221 mm PH-711
C7539010		Filtro di ventilazione PH-704 senza adattatore
C7539011	I	Filtro di ventilazione PH-704-A con adattatore

Caratteristiche	
Potenza nominale	0 a 1 300 W
Flusso d'aria	35 L/s
Livello di rumore	72 dB(A)
Capacità del sacco	1 L
Dimensioni H x L x P	18,5 x 31,5 x 12 cm
Peso	2,21 kg
Lunghezza cavo	3 m



Tubo flessibile da 70 a 200 cm

Tubo flessibile da 105 a 380 cm

Contenitore piccolo  
Dimensioni: H 154 x L 400 x P 300 mm

Contenitore grande  
Dimensioni: H 221 x L 400 x P 300 mm

## Accessori comuni 555 e 888



Ref.	Fig.	Descrizione
C7549001	S	Kit di mini spazzole e punte PHU-04
C7549002	T	Coppia di mini spazzole in pelo di capra PHU-07
C7549003	U	Coppia di mini spazzole in pelo di cavallo PHU-08
C7549004	V	Coppia di mini spazzole in setole di maiale PHU-09
C7549005	W	Supporto per mini spazzola PHU-05
C7549006	X	Spazzola a D per capelli di cavallo PHU-12
C7549007	Y	Spazzola a D per capelli di capra PHU-13
C7549008	Z	Spazzola a testa girevole PHU-15
C7549009	1	Kit di microaspirazione PHU-10
C7549010	2	Spazzola ad anello PHU-22



# ALLESTIMENTO DEPOSITI

*Soluzioni per conservare le collezioni in depositi e archivi*



**Mobili archivio**  
pag 138



**Propadyn Museart**  
pag 147



**Allarme sonoro locale  
m00ntag Smart Buzzer**  
pag 150

**Mobili archivio e mobili a cassette** / page 138

**Scaffalature e armadi** / page 142

**Scaffalature mobili** / page 144

**Controllo igrometrico** / pagina 146

**EDITAG Arts Protection Protezione ravvicinata delle opere** / pagina 150

**Apparecchi di misura** / pagina 154

# Mobile archivio

Promuseum propone una vasta gamma di mobili archivio in legno tradizionale o acciaio

Disponibili in vari formati e altezze di cassetti. I blocchi a cassetti sono sovrapponibili per risparmiare spazio. Si consiglia vivamente di posizionare il blocco cassetti su base o piedi per sopra elevarli in caso d'inondazione, per la pulizia dei locali e per un miglior confort d'uso. Il piano superiore o copertura protegge il mobile e ne garantisce l'integrità. Questi mobili sono voluminosi e pesanti. Il nostro servizio commerciale saprà consigliarvi riguardo alle condizioni di consegna. **SU RICHIESTA.**



## Mobile Archivio in acciaio

Carico massimo per cassetto: 40 kg

Cassetto estraibile e divisibile con separatori

Chiusura centralizzata

Mobile archivio orizzontale fabbricato con procedure e materiali di grande qualità. **Esiste in 2 formati:** 5 o 10 cassetti A1 e A5 oppure 10 cassetti A0. Il mobile a 5 cassetti esiste anche con doppia facciata (dimensione utile interna al cassetto: 120 mm). Blocchi sovrapponibili. **Disponibile in 2 colori:** grigio alluminio RAL 7035 e grigio antracite RAL 7021. Piedi, base e piano superiore in supplemento. Spese di trasporto su preventivo. Verificare le modalità di consegna con il nostro servizio commerciale. Caratteristiche: costruzione monoblocco in rivestimento d'acciaio spessore 10/10mi, facciata del cassetto 7,5/10mi. Tutti i cassetti sono dotati di ferma carte in filo d'acciaio inox su rotaia a scorrimento morbido e silenzioso grazie a cuscinetti in acciaio guaina teflon. Sistema di fine corsa per ogni cassetto. Doppio dispositivo di blocco anti bascula e scivoli di plastica di serie. Estrazione dei cassetti a 80% o 100% per il formato A1. Fondo dei cassetti graduato e divisibile per l'alloggiamento di separatori verticali o orizzontali. Maniglia elegante ed ergonomica cromata scura a forma di staffa. **Carico massimo per cassetto uniformemente ripartito:** 40 kg. Chiusura centralizzata (serratura in alto a destra, set di 2 chiavi fornite). **Opzioni:** piedi o base in acciaio dotati di scivoli in plastica che permettono di sopraelevare il mobile. Piano di copertura Multiplex grigio alluminio laminato faggio da fissare con scotch double face. Porta etichetta auto adesiva o calamitata. **Parte visibile:** H 30 x 105 mm. Separatori orizzontali per la profondità o verticali per la larghezza.



Copertura  
metallica

Blocco 10 cassetti e blocco  
5 cassetti sovrapposti  
con base e piano  
di copertura metallica

### Campionario colori armadio



Nero grigio  
RAL 7021



Grigio chiaro  
RAL 7035

### Campionario colori piano in melamina

Due colori standard



Acero  
reale



Grigio  
chiaro

Altri tre colori  
disponibili su richiesta



Rovere  
basalto



Cemento



Acacia  
chiara



5 cassetti H 45 mm

A



6 cassetti H 45 mm e 2 cassetti H 120 mm

D



## COME SCEGLIERE UN MOBILE ARCHIVIO IN ACCIAIO

I mobili archivio in acciaio sono disponibili in diversi formati (A1 e A0). La struttura monoblocco e i cassetti sono realizzati a partire da modelli, il che rende estremamente difficile la progettazione su misura (i cassetti non possono avere sempre l'esatta dimensione richiesta).

Scegliere il cassetto di taglia superiore alla vostra opera di più grande formato.

Per evitare che le opere si spostino durante l'apertura e la chiusura dei cassetti:

- inserire un Plastazote® autoadesivo nel fondo del cassetto, per evitare lo scivolamento dei documenti
- utilizzare un imballaggio primario o secondario che corrisponda alla dimensione del cassetto,
- per gli oggetti, realizzare dei separatori in Plastazote® o tagliare nel Plastazote® la forma esatta dell'oggetto da conservare.

### Mobile archivio A1

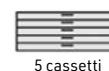

5 cassetti

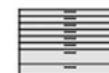

8 cassetti



10 cassetti

### Mobile archivio A0

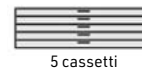

5 cassetti

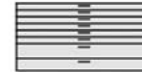

8 cassetti



10 cassetti

Base

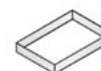

Piedi



Base con ripiano



Ref.	Fig.	Descrizione	Dim. in mm	Dim. utile cassetto (mm)	Peso (kg)
<b>Mobile a piani A1</b>					
C3211005	A	Mobile 5 cassetti A1 (monoblocco)	H 420 x L 1 100 x P 765	H 45 x L 1 005 x P 710	96,4
C3211015	B	Mobile 5 cassetti A1 doppia facciata (monoblocco)	H 760 x L 1 100 x P 765	H 120 x L 1 005 x P 710	113,1
C3211010	C	Mobile 10 cassetti A1 (monoblocco)	H 760 x L 1 100 x P 765	H 45 x L 1 005 x P 710	172,7
C3211008	D	Mobile 8 cassetti A1 (monoblocco)	H 760 x L 1 100 x P 765	H 45/120 x L 1 005 x P 710	121
C3219001	E	Base A1	H 100 x L 1 100 x P 750		8,7
C3219002		Piedi A1	H 445 x L 1 100 x P 750		16,8
C3219005		Base con ripiano	H 445 x L 1 100 x P 750		16,5
C3219003	F	Copertura laminato grigio A1	H 25 x L 1 100 x P 765		15,8
C3219004	G	Copertura laminato faggio A1	H 25 x L 1 100 x P 765		15,8
<b>Mobile a piani A0</b>					
C3212005		Mobile 5 cassetti A0 (monoblocco)	H 420 x L 1 350 x P 960	H 45 x L 1 255 x P 905	126,4
C3212015		Mobile 5 cassetti A0 doppia facciata (monoblocco)	H 760 x L 1 350 x P 960	H 120 x L 1 255 x P 905	146,3
C3212010		Mobile 10 cassetti A0 (monoblocco)	H 760 x L 1 350 x P 960	H 45 x L 1 255 x P 905	224,2
C3212008		Mobile 8 cassetti A0 (monoblocco)	H 760 x L 1 350 x P 960	H 45/120 x L 1 255 x P 905	192
C3219201	I	Base A0	H 100 x L 1 350 x P 945		10,3
C3219202	J	Piedi A0	H 445 x L 1 350 x P 945		22,2
C3219207		Base con ripiano	H 445 x L 1 350 x P 945		22,5
C3219203	K	Copertura laminato grigio A0	H 25 x L 1 350 x P 960		29,85
C3219204		Copertura laminato faggio A0	H 25 x L 1 350 x P 960		29,85
<b>Accessori</b>					
C3219901	H	Lotto di 5 separatori verticali (per la larghezza)			
C3219902	H	Lotto di 5 separatori orizzontali (per la profondità)			
C3219903		Porta etichette auto-adesive	H 39 x L 114 x P 5		
C3219904		Porta etichette calamitata	H 39 x L 114 x P 5		
C3219906		Lotto di separatori A0 in 2 x A1			
C3219907		Lotto di separatori A0 in 16 x A4			

Precisare il colore al momento dell'ordine.

Prodotto che richiede un calcolo specifico di spese di trasporto.

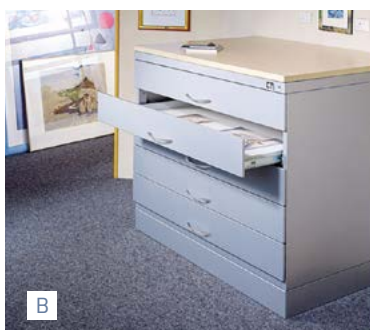

B

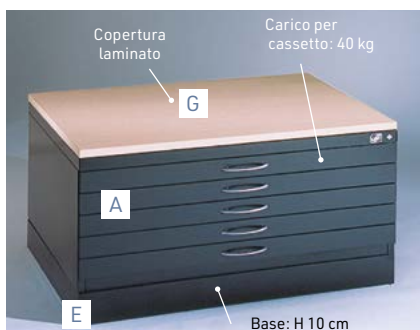

Copertura laminato

Carico per cassetto: 40 kg

A

E

Base: H 10 cm



Cassetti dotati di separatori verticali e orizzontali

I

J

K



## Mobile archivio grande formato

In alluminio

Cassetti completamente estraibili

Progettato e realizzato in alluminio, questo mobile a cassetti estraibili permette ampie dimensioni con un peso molto inferiore rispetto alle tradizionali cassettiere in acciaio.

Questo risparmio di peso permette di trasportarlo più facilmente nel luogo di utilizzo e l'installazione in edifici storici con pavimenti che non possono sopportare carichi pesanti.

Mobili progettati e realizzati su misura per adattarsi alle vostre collezioni, studio del progetto [SU RICHIESTA](#)

La struttura e i cassetti sono costituiti da tubi per garantire la rigidità del sistema.

I cassetti poggiano su guide fissate alla struttura per un'estrazione totale. Possibilità di accesso da entrambi i lati (soppressione del dorso in alluminio).

In opzione, tenda oscurante su uno o entrambi i lati per proteggere dalla polvere e dalla luce.

Capacità di dimensioni:

- Cassetto 2790 x 2904 mm
- Dimensioni tutto compreso H 3000 x L 3000 x P 3000 mm
- Numero massimo di cassetti: 30.
- Numero minimo di cassetti: 10 (interasse 80 mm)
- Dimensioni utili minime del cassetto: 1500 x 1500 mm ;

**Caratteristiche:** struttura in tubi di alluminio con rivestimento in lamiera 6/10, montato su martinetti regolabili. Finitura epossidica grigio chiaro RAL 7035.

Bordo del ripiano H 10 mm.



Tenda oscurante per proteggere dalla polvere e dalla luce.



STUDIO  
PERSONALIZZATO  
SU RICHIESTA



# Mobile archivio in legno

Possibile sovrapporre due  
blocchi da 5 cassetti

FABBRICAZIONE  
FRANCESE



2 blocchi 5 cassetti sovrapposti con  
base e piano superiore semplice



2 blocchi 5 cassetti sovrapposti con base e  
piano superiore inclinabile e scorrevole



Scorrimento del piano inclinabile



## COME SCEGLIERE IL MOBILE ARCHIVIO

I mobili archivio in acciaio sono pesanti e non sempre possono soddisfare le vostre aspettative.

**Le cassettiere in legno sono disponibili nelle dimensioni tradizionali e possono essere realizzate anche su misura** per le collezioni che possono essere conservate a contatto con questo materiale.

Le cassettiere in alluminio di grande formato sono adatte a documenti di grande formato e sono meno pesanti di quelle in acciaio.

Fabbricazione artigianale con assemblaggio tenone-mortasa di grande qualità. Disponibile in 4 formati: 50 x 65 cm, 56 x 72 cm, 75 x 106 cm, 90 x 126 cm. Mobili sovrapponibili (massimo 2 blocchi a 5 cassetti). In complemento, piano superiore e base. In opzione, piano superiore inclinabile e scorrevole per una facile consultazione dei documenti, in piedi o seduti.

### Caratteristiche:

**Struttura** in legno placcato quercia, traverse ed elementi in legno massiccio. Guida di scorrimento del cassetto in medio. Facciata del cassetto in quercia, lati in faggio, i fondi in compensato spessore 8mm. Finitura vernice poliuretano quercia chiaro anti ingiallimento.

**Piano superiore:** realizzato in pannello placcato quercia, con elementi in quercia massiccia. Finitura vernice poliuretano quercia chiaro anti ingiallimento.

**Base:** legno in quercia massiccio. Finitura vernice poliuretano quercia chiaro anti ingiallimento.

**Piano superiore inclinabile e scorrevole:** placcato quercia, traverse ed elementi in legno massiccio. Guida di scorrimento in medio. Bordo in legno massiccio.

Ref.	Descrizione	Dim. in cm	Dim utili cassetto in cm	Peso (kg)
C3230101	Mobile formato 50 x 65 cm (blocco solo)	H 43 x L 79 x P 60,5	H 4,5 x L 67 x P 52	29
C3230102	Piano superiore e base			9
C3230103	Piano superiore inclinabile e scorrevole + base			12
C3230201	Mobile formato 56 x 72 cm (blocco solo)	H 43 x L 94 x P 70,5	H 4,5 x L 82 x P 62	36
C3230202	Piano superiore e base			11
C3230203	Piano superiore inclinabile e scorrevole + base			13
C3230301	Mobile formato 75 x 106 cm (blocco solo)	H 43 x L 124 x P 85,5	H 4,5 x L 112 x P 77	48
C3230302	Piano superiore e base			18
C3230303	Piano superiore inclinabile e scorrevole + base			21
C3230401	Mobile formato 90 x 126 cm (blocco solo)	H 43 x L 134 x P 94,5	H 4,5 x L 122 x P 86	54
C3230402	Piano superiore e base			23
C3230403	Piano superiore inclinabile e scorrevole + base			26



# Scaffalature e armadi contenitori

Collezione completa di scaffalature e armadi contenitori per gli spazi di stoccaggio. Ogni mobile è dotato di 4 scaffali regolabili. Per gli spazi ridotti, preferire le porte scorrevoli.

**Caratteristiche:** struttura in acciaio monoblocco, laccato epossidica poliestere colore grigio chiaro RAL 7035. Altri colori su richiesta. Regolazione degli scaffali al passo di 15mm. Resistenza al peso per ogni scaffale zincato di 75 Kg.



## Armadio H 1950

### 4 larghezze

500, 700, 930 e 1 200 mm

### 4 profondità

400, 500, 600 e 800 mm

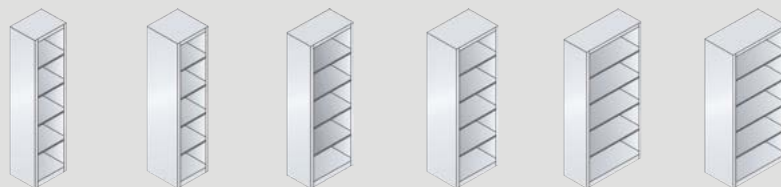

Dim. in mm	L 500 x P 400	L 500 x P 500	L 700 x P 400	L 700 x P 500	L 930 x P 400	L 930 x P 500
Ref.	C3280001	C3280002	C3280003	C3280004	C3280005	C3280006



## Armadio H 1950 con porte battenti in metallo

### 4 larghezze

500, 700, 930 e 1 200 mm

### 4 profondità

400, 500, 600 e 800 mm



Dim. in mm	L 500 x P 400	L 500 x P 500	L 700 x P 400	L 700 x P 500	L 930 x P 400	L 930 x P 500
Ref.	C3280101	C3280102	C3280103	C3280104	C3280105	C3280106



## Armadio H 1950 con porte battenti in vetro

### 4 larghezze

500, 700, 930 e 1 200 mm

### 4 profondità

400, 500, 600 e 800 mm



Dim. in mm	L 500 x P 400	L 500 x P 500	L 700 x P 400	L 700 x P 500	L 930 x P 400	L 930 x P 500
Ref.	C3280151	C3280152	C3280153	C3280154	C3280155	C3280156



## Armadio H 1950 con porte scorrevoli in metallo

### 2 larghezze

1 200 e 1 600 mm

### 3 profondità

400, 500 e 600 mm

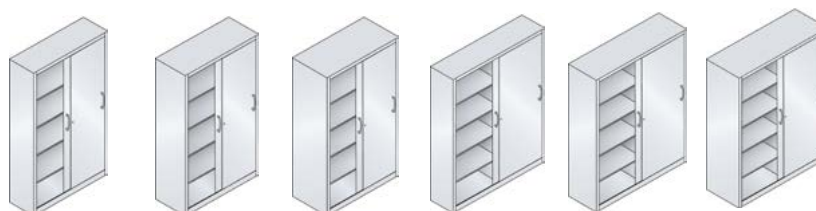

Dim. in mm	L 1 200 x P 400	L 1 200 x P 500	L 1 200 x P 600	L 1 600 x P 400	L 1 600 x P 500	L 1 600 x P 600
Ref.	C3280301	C3280302	C3280303	C3280304	C3280305	C3280306

**Porte battenti in metallo :**  
Sospensioni della porta con angola d'apertura di circa 110° con rinforzo centrale. Chiusura con serratura a maniglia modellata ergo-lock.

**Porte battenti in vetro:** Vetro in vetro acrilico spess. 3mm. Chiusura con serratura a maniglia modellata ergo-lock.

**Porte scorrevoli in metallo:**  
Maniglie ergonomiche in metallo con rulli speciali che scorrono nelle guide. Serratura a chiavistello rotante con 2 chiavi.

**Porte scorrevoli in vetro:**  
Vetro in vetro acrilico spess. 3mm. Maniglie ergonomiche in metallo con rulli speciali che scorrono nelle guide. Serratura a chiavistello rotante con 2 chiavi.

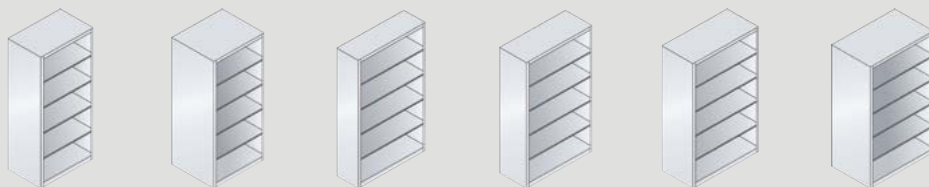

Dim. in mm	L 930 x P 600	L 930 x P 800	L 1 200 x P 400	L 1 200 x P 500	L 1 200 x P 600	L 1 200 x P 800
Ref.	C3280007	C3280008	C3280009	C3280010	C3280011	C3280012

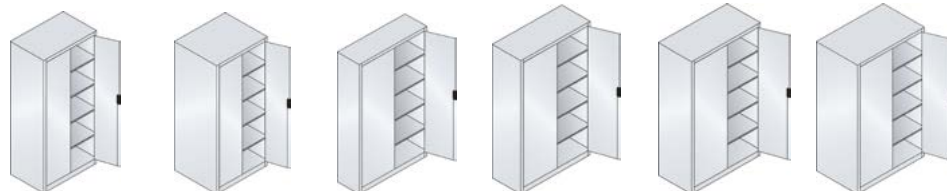

Dim. in mm	L 930 x P 600	L 930 x P 800	L 1 200 x P 400	L 1 200 x P 500	L 1 200 x P 600	L 1 200 x P 800
Ref.	C3280107	C3280108	C3280109	C3280110	C3280111	C3280112

Armadio guardaroba

Armadio a 3 cassetti



L 1 200 x P 600	L 1 200 x P 600
C3280120	C3280181



Dim. in mm	L 930 x P 600	L 930 x P 800	L 1 200 x P 400	L 1 200 x P 500	L 1 200 x P 600	L 1 200 x P 800
Ref.	C3280157	C3280158	C3280159	C3280160	C3280161	C3280162



**Sistema Ergo-Lock 4.0:**

Meccanismo "basta premere per bloccare" (brevettato in Germania) Chiedere l'armadio con le mani occupate. Una caratteristica davvero unica per gli armadi ad ante battenti!



**Armadio H 1950 con porte scorrevoli in vetro**  
**2 larghezze**  
1 200 e 1 600 mm  
**3 profondità**  
400, 500 e 600 mm



Dim. in mm	L 1 200 x P 400	L 1 200 x P 500	L 1 200 x P 600	L 1 600 x P 400	L 1 600 x P 500	L 1 600 x P 600
Ref.	C3280351	C3280352	C3280353	C3280354	C3280355	C3280356

# Griglia del tavolo ArtStore



Musée de Riga © Norbert Tukaj



**ART STORE**  
ART STORAGE SYSTEMS

## UNA PARTNERSHIP CON PROMUSEUM

Promuseum e ArtStore hanno scelto di lavorare insieme per offrirvi un'alta qualità di soluzioni di scaffalature mobili a griglia con pannelli scorrevoli. I progetti saranno completamente gestiti dal nostro ufficio tecnico, dalla progettazione, al montaggio in loco.



## VANTAGGI DEL PRODOTTO

- Fabbricazione riconosciuta e plebiscitata
- Ampia gamma per adattarsi a qualsiasi qualsiasi progetto
- Disponibile anche in griglie di dimensioni molto grandi



## Sistema scorrevole

### Soluzioni adatte ad ogni esigenza

Ogni progetto richiede uno studio personalizzato. L'ufficio tecnico lavora a partire dalle vostre specifiche e analizza le soluzioni per le vostre esigenze tecniche e di budget.

Il sistema di scaffalature mobili a griglia con pannelli scorrevoli ArtStore comprende:

- Un'ampia gamma di scaffali scorrevoli di diverse dimensioni,
- Soluzioni specifiche e personalizzate per ottimizzare lo spazio di archiviazione.
- Sistemi di scaffalature leggere e di alta qualità in alluminio e acciaio.
- Sistemi di guide lineari con forza di rottura e resistenza di scorrimento ottimizzate per le grandi dimensioni e con altezze del soffitto superiori a cinque metri.

I nostri esperti vi accompagneranno dalla progettazione alla realizzazione del deposito.

Studio completo [SU RICHIESTA](#)

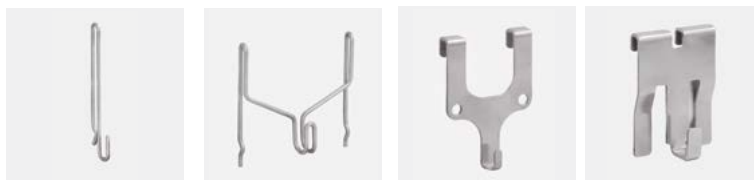

Ganci da 10 a 200Kg

C1119XXX: [SU RICHIESTA](#).

[SU RICHIESTA](#): Binario alluminio o acciaio, per carichi da 400 kg a 800 kg.

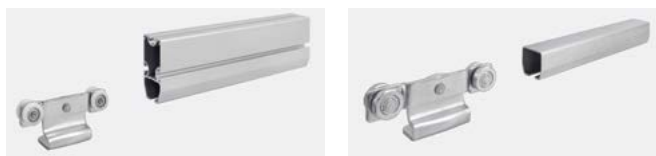



# Art Gallery

Sistema di stoccaggio compatto, modulare e estensibile

POSSIBILITÀ  
DI STRUTTURA CHIUSA:  
SU RICHIESTA



Per spazi semplici e depositi visitabili, Art Gallery è stata progettata come un sistema di archiviazione compatto per opere d'arte, fotografie e altre opere d'arte.

È possibile scegliere tra una gamma standardizzata di **moduli di base e di moduli complementari** di diverse dimensioni.

Il sistema è modulare e può essere esteso da entrambi i lati. Si può scegliere di montarlo da soli o di farlo installare dai nostri esperti.

Modulo base cda 3 a 7 pannelli grigliati, in 3 profondità 1.420/2.120/2.720 mm. Il modulo base può essere ampliato su entrambi i lati.

### Caratteristiche:

Interasse: 300 mm. Maniglia di impugnatura

Telaio con piedini regolabili in altezza.

Griglie in gomma montate su cuscinetti.

Guida superiore con rulli regolabili in profilo di alluminio.

Capacità di carico: 10 kg/m<sup>2</sup>, vale a dire 100 kg/griglia

Studio completo su richiesta, [SU RICHIESTA](#)



© Kern Studer AG



© Kern Studer AG

Descrizione	Mod. base Ref.	Larghezza in mm	Mod. comp. Ref.
<b>Art Gallery H 2 150 x P 1 420 mm</b>			
3 racks L 1 000	C1141003	L 950	C1142003
4 racks L 1 300	C1141004	L 1 250	C1142004
5 racks L 1 600	C1141005	L 1 550	C1142005
6 racks L 1 900	C1141006	L 1 850	C1142006
7 racks L 2 200	C1141007	L 2 150	C1142007
<b>Art Gallery H 2 450 x P 1 420 mm</b>			
3 racks L 1 000	C1141013	L 950	C1142013
4 racks L 1 300	C1141014	L 1 250	C1142014
5 racks L 1 600	C1141015	L 1 550	C1142015
6 racks L 1 900	C1141016	L 1 850	C1142016
7 racks L 2 200	C1141017	L 2 150	C1142017
<b>Art Gallery H 2 150 x P 2 120 mm</b>			
3 racks L 1 000	C1141023	L 950	C1142023
4 racks L 1 300	C1141024	L 1 250	C1142024
5 racks L 1 600	C1141025	L 1 550	C1142025
6 racks L 1 900	C1141026	L 1 850	C1142026
7 racks L 2 200	C1141027	L 2 150	C1142027
<b>Art Gallery H 2 450 x P 2 120 mm</b>			
3 racks L 1 000	C1141033	L 950	C1142033
4 racks L 1 300	C1141034	L 1 250	C1142034
5 racks L 1 600	C1141035	L 1 550	C1142035
6 racks L 1 900	C1141036	L 1 850	C1142036
7 racks L 2 200	C1141037	L 2 150	C1142037
<b>Art Gallery H 2 150 x P 2 720 mm</b>			
3 racks L 1 000	C1141043	L 950	C1142043
4 racks L 1 300	C1141044	L 1 250	C1142044
5 racks L 1 600	C1141045	L 1 550	C1142045
6 racks L 1 900	C1141046	L 1 850	C1142046
7 racks L 2 200	C1141047	L 2 150	C1142047
<b>Art Gallery H 2 450 x P 2 720 mm</b>			
3 racks L 1 000	C1141053	L 950	C1142053
4 racks L 1 300	C1141054	L 1 250	C1142054
5 racks L 1 600	C1141055	L 1 550	C1142055
6 racks L 1 900	C1141056	L 1 850	C1142056
7 racks L 2 200	C1141057	L 2 150	C1142057

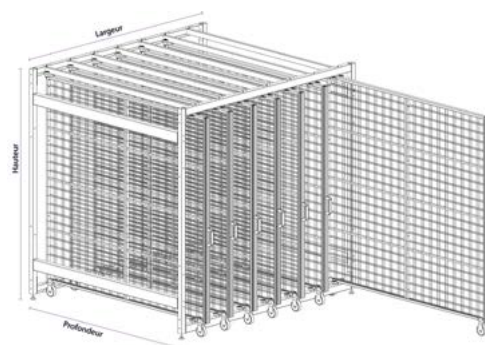
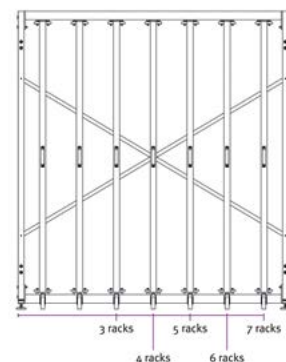

# Controllo igrometrico

Il degrado delle opere é un fenomeno ineluttabile contro il quale si può lottare efficacemente controllando il numero di lux\* ai quali sono esposte le opere e regolando il tasso di umidità o temperatura all'interno della vetrina.

Per la regolazione del tasso di umidità relativa proponiamo prodotti passivi come ProSorb e Propadyne® Ed apparecchi attivi come il regolatore con ionizzazione, vera innovazione nel campo.

Un termo-controllore offre la possibilità di regolare la temperatura all'interno della vetrina.



C

## ProSorb®

il ProSorb® é una forma di gel di silice, con performance nettamente superiore al gel di silice tradizionale. Prodotto studiato specialmente per la conservazione delle opere, agisce come regolatore dell'umidità relativa nelle vetrine espositive, cassetti, magazzini. Si bilancia con l'umidità relativa dell'ambiente assorbendo o restituendo l'acqua in caso di variazione d'umidità.

Presentazione in cofanetto di 500 g di perle di ProSorb® in polietilene/polipropilene con finestra d'aerazione.

**Dim.:** L 33,5 x P 11 x spess. 2,4 cm. **Questo formato é il più indicato per un funzionamento ottimale della regolazione igrometrica.** Data la sua capacità d'assorbimento d'umidità (1,5 L per 1 kg di ProSorb) prevedere 2 cofanetti di 500 g per 1 m<sup>3</sup> d'aria da trattare.

Indicare all'ordine, il tasso di umidità residua desiderata:

**35, 40, 45, 50, 55 o 60%.** Il ProSorb può essere rigenerato ad una temperatura compresa fra 120 e 130°C.

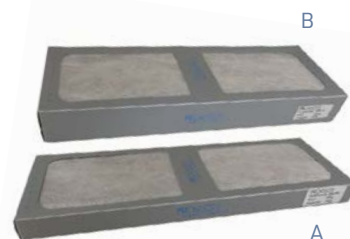

B

A



D

E

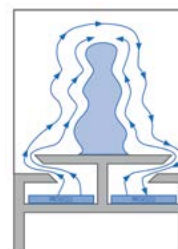

Ref.	Fig.	Descrizione	Modello
C7250005	A	ProSorb®*	Cofanetto 500 g
C7259500	B	ProSorb®*	Cofanetto 950 g
C7250008	C	ProSorb®*	5 kg
C7280011	D	Scatola acciaio per profotti essicanti	165 x 64 x H 25 mm
C7280012	E	Scatola acciaio per profotti essicanti	330 x 114 x H 38 mm

\*Tasso UR desiderato da indicare all'ordine

## Prodotti essiccanti

4 prodotti per misurare e controllare il tasso di umidità relativa

### F - Sacchetto di essiccante da 65 grammi:

permette di regolare un livello di umidità residua del 40%. Capacità di assorbimento: 12 g. Dimensioni: 11,5 x P 8,5 x 1,5 cm di spessore.

### G - Gel di silice bianco senza indicatore di saturazione:

il gel di silice ha una capacità di assorbimento dell'acqua pari al 30% del suo peso (a 25°C e 40% RH: capacità di assorbimento del 20%). Ha il grande vantaggio di conservare i liquidi senza trasudare o sciogliersi.

Perle sferiche, bianche e vetrose: la forma globosa delle perle permette all'aria di passare più facilmente.

Le perle sono quindi le più adatte se il gel di silice deve essere utilizzato in uno strato spesso. Dimensione dei granuli: da 2 a 5 mm. Il gel di silice può essere rigenerato a una temperatura compresa tra 130 e 150°C. È disponibile in sacchi da 10 e 25 kg.

### H - Disponibile anche precondensato al 20 e 35% RH, in sacchi da 5 kg.

Per altre confezioni, [CONTATTATECI](#).

### I - NUOVO Gel di silice arancione con indicatore di saturazione:

gel di silice per assorbire l'umidità in ambienti ermetici per la stabilizzazione a circa il 30% di UR. Quando non è più efficace perché intriso d'acqua, il suo colore sbiadisce e avverte che il prodotto deve essere rinnovato o asciugato.

Capacità di assorbimento: UR 10%: 6% per kg - UR 80%: 40% per kg. **Caratteristiche:** granuli: da 2 a 5 mm.



G



F



D



B



I

Ref.	Fig.	Descrizione	Modello
C7250002	F	Sacchetto prodotto essiccante	Lotto di 30 sacchetti da 65 g
C7250006	G	Gel di silice bianco	10 kg
C7250007		Gel di silice bianco	25 kg
C7250001/20	C	Gel di silice bianco precondizionato	5 kg, a 20% UR
C7250001/35		Gel di silice bianco precondizionato	5 kg, a 35% UR
C7280011		Scatola acciaio per profotti essicanti	165 x 64 x H 25 mm
C7280012		Scatola acciaio per profotti essicanti	330 x 114 x H 38 mm
C7250000	D	Indicatore d'umidità	Lotto di 200
C7250009		Gel di silice arancia	5 kg



## I VANTAGGI DEL PRODOTTO

- Condizionamento in camera climatica garantita
  - Risoluzione  $\pm 2\%$ .
- Durata 2 volte piú lunga di altri prodotti essiccanti



A

# Propadyn®

Il Propadyn® è un regolatore d'umidità passivo ma anche **dinamico**, biodegradabile e naturale destinato a stabilizzare il tasso di Umidità Relativa (UR) all'interno della vetrina quando questa è ermetica.

Performante e a lungo termine, questo prodotto è **capace di assorbire fino al 160% del suo peso con grande reattività**. La sua eccezionale efficacia permette di minimizzare le quantità di prodotto da disporre nell'apposito compartimento.

Alla minima variazione di umidità, Propadyn® reagisce immediatamente evitando ogni rischio di danno. Non rilascia particelle o liquidi e resiste ai COVs e li assorbe.

Può essere rigenerato in camera climatica. Il Propadyn® si presenta in un supporto rigido in polipropilene ed ogni cofanetto è condizionato individualmente sotto vuoto (durata di vita 5 anni nel suo condizionamento).

Documentazione completa su richiesta, attualmente in fase di test al Louvre, al Servizio Storico della Difesa, al Museo dell'Efebo.

**Caratteristiche:** esiste in tre diverse confezioni:

**A - Confezione da 200 g.:** Dim. H 115 x L 300 x P 12 mm per condizionamento climatico di 45, 50 e 55%. Protezione di 0,50 m<sup>3</sup>.

**B - Confezione da 400 g.:** Dim. H 115 x L 300 x P 12 mm per condizionamento climatico di 45, 50 e 55%. Protezione di 1 m<sup>3</sup>.

**C - Foglio di Propadyn®:** Dim.: 330 x 330 mm (può essere diviso in 9 parti per ottenere la dimensione necessaria da inserirsi in un telaio, cassetto, scatola o qualsiasi tipo di imballaggio). Per condizionamento climatico di 45, 50 e 55% e **protezione fino a 0,40 m<sup>3</sup>**.

A - B - C: Altri condizionamenti tra il 30 e l'80%: **SU RICHIESTA**.

Può essere conservato per diversi anni nella sua confezione ermetica.

**SU RICHIESTA**, analisi delle vostre precise esigenze in base ai parametri dati.

Ref.	Fig.	Descrizione	Formato in mm
C7251020	A	Cofanetto Propadyn®* 200 g	H 12 x L 300 x P 120
C7251040		Cofanetto Propadyn®* 400 g	H 24 x L 300 x P 120
C7251010	B	Feuoglio Propadyn®*	330 x 330

\*Precisare il condizionamento di d'UR desiderata.

Regolazione igrometrica con Propadyn® nell'ambiente CON controllo igrometrico in vetrina ermetica.

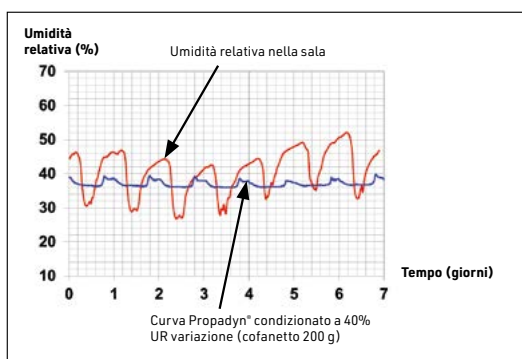

Regolazione igrometrica con Propadyn® nell'ambiente SENZA controllo igrometrico in vetrina ermetica.

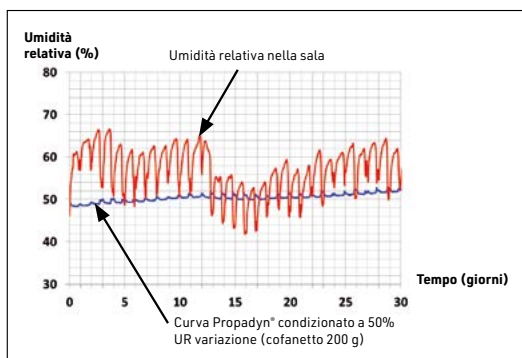

**Capacità d'assorbimento a 23°C:**

RH (%)	Propadyn	Gel di silice
40	300 g/kg	200 g/kg
60	600 g/kg	280 g/kg
80	1 200 g/kg	400 g/kg

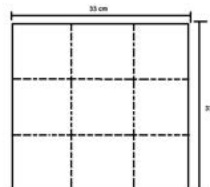

B

Il foglio di Propadyn® è sezionabile in 9 parti da 110 x 110 mm.



# Regolatore igrometrico per elettrolisi



## I VANTAGGI DEL PRODOTTO

- Nessun rumore o vibrazione
  - Minimo ingombro
- Nessuna manutenzione, né acqua da versare o evacuare



Concentratore con interfaccia di comunicazione Ethernet con Fluxor®.

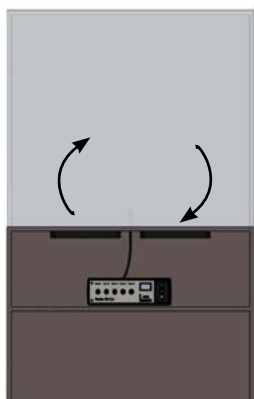

Schema della membrana sistema di controllo della membrana



Aria ambiente



Controllore di umidità Fluxor® che indica i livelli di RH e T°. Può essere programmato al livello di UR desiderato.

Dal 2007, Promuseum utilizza questo sistema a membrana per regolare attivamente l'umidità relativa delle sue vetrine, offrendo un'alternativa ai sistemi convenzionali con serbatoi d'acqua.

Questo sistema ad alte prestazioni è estremamente preciso e beneficia delle più recenti innovazioni tecnologiche in termini di conservazione delle collezioni.

Offre inoltre molti altri vantaggi:

- **Nessuna manutenzione**
- **Nessuna vibrazione o inquinamento acustico**
- **Regolazione lenta e precisa per una perfetta protezione delle collezioni**
- **È inoltre possibile collegare il controller al cloud e alla piattaforma Preservarium. In questo modo si beneficia di un sistema collegato a una piattaforma di elaborazione dati con soglie di allarme regolabili**

### Principio di funzionamento:

Il controllore di umidità Fluxor controlla **due membrane polimeriche porose che umidificano e deumidificano** l'aria nello spazio espositivo. Un sensore di alta precisione nella vetrina consente a Fluxor di controllare l'umidità relativa (RH) entro lo 0,1%. La posizione delle membrane tra lo spazio espositivo e l'aria ambiente consente di aggiungere o rimuovere molecole d'acqua. Per un funzionamento efficiente, l'aria da regolare deve essere contenuta in uno spazio perfettamente sigillato (0,1 volume d'aria/giorno di rinnovo).

Il Fluxor può anche essere dotato di un'interfaccia di comunicazione per accedere ai dati climatici via WiFi o via radio.

Le membrane sono disponibili in 2 misure: 5 x 5 o 7 x 7 cm. Per la regolazione (umidificazione e deumidificazione), contare **2 membrane 5 x 5 per 1 m<sup>3</sup>/24h** e **2 membrane 7 x 7 per 2 m<sup>3</sup>/24h**. In base a questo principio, possiamo adattare il numero di membrane a un volume da trattare fino a **32 m<sup>3</sup>**.

Il sistema a membrana può essere integrato in vetrine o aree museali esistenti, a condizione che il mobile sia a tenuta d'aria e che vi siano le condizioni per l'integrazione. Diagnosi e test di ermeticità **SU RICHIESTA**.

In fase di ordine, specificare il tipo di programmazione richiesta: **doppia umidificazione o doppia deumidificazione** (le due membrane operano per la stessa azione) o **regolazione umidificazione/deumidificazione** (le membrane operano in senso inverso).

**Caratteristiche:** il controllore Fluxor è dotato di un display, di un connettore esterno per la programmazione dei set point (temperatura e umidità) e di un sensore calibrato. Dimensioni del controllore: H 7 x L 20,5 x P 17 cm.

	Temperatura (°C)	Umidità (%RH)
Campo	-40° a +125°	0 a 100 %
Precisione assoluta	± 0,5° (5 a 40°C)	± 2% (0 a 100%)
Risoluzione	0,1°	0,50 %

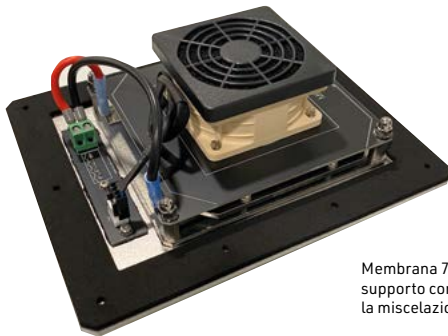

Membrana 7 x 7 sul suo supporto con ventilazione per la miscelazione dell'aria



### FOCUS

Albergo dipartimentale  
delle Esposizioni del Var  
*Ulisse, un viaggio nel Mediterraneo*  
© Scenografia: MAW/ADAGP



Regolazione igrometrica  
per elettrolisi

## MA FABRIQUE

Ref.	Descrizione	Capacità
C7240051	FluXor 5 collegato 2 x 5 membrane	1 m <sup>3</sup> / 24H
C7240052	FluXor 7 collegato 2 x 7 membrane	2 m <sup>3</sup> / 24H
C7240054	FluXor 7 collegato doppio 4 diaframmi 7 x 7	4 m <sup>3</sup> / 24H

PROGETTO  
PERSONALIZZATO  
SU RICHIESTA

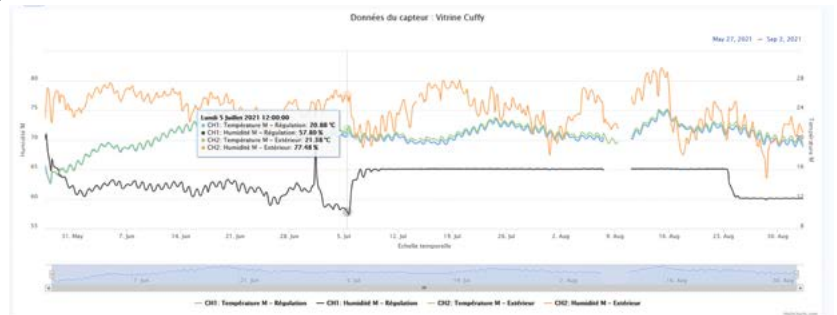

## PRESERVARIUM® - LA PIATTAFORMA DI CONTROLLO REMOTO

Il sistema può essere interconnesso con la piattaforma préservarium.

**Gratuita**, consente di visualizzare i **dati in tempo reale** sulle condizioni climatiche dello spazio espositivo (T° e UR) e sulle condizioni della stanza se si è optato per un sensore aggiuntivo. È possibile avere accesso come amministratore (**configurazione del dispositivo**, valore target, isteresi, soglie di allarme), oltre che in modalità utente semplice o in modalità spettatore per l'Istituzione che presta le opere. È possibile impostare **soglie di allarme** via e-mail ed esportare i dati in formato csv o immagine. Il numero di dispositivi collegati è illimitato, così come il numero di utenti.

# EDITAG Arts

## Protezione ravvicinata delle opere

**EDITAG**  
ARTS

EDITAG Arts è una gamma completa di soluzioni per proteggere e conservare le collezioni e recuperare allarmi e informazioni con facilità grazie alla tecnologia radio. Ampia scelta di sensori appositamente studiati per soddisfare le esigenze di musei e siti culturali.

## Allarme sonoro locale m00nTAG Smart Buzzer

È il più piccolo rilevatore autonomo progettato per l'identificazione e la protezione delle opere. Posizionato direttamente sull'opera d'arte (adesivo neutro, avvitato, Velcro®...), rileva qualsiasi anomalia di shock, movimento, vibrazione. Versatile, può essere utilizzato in modalità autonoma e suonare in caso di allarme, o essere utilizzato in modalità radio. In questo caso, oltre a quello acustico, trasmette l'allarme ad un sistema di supervisione, **SU RICHIESTA**. La durata, il volume dell'allarme e la sensibilità sono facilmente regolabili grazie ai pulsanti. Caratteristiche: dim. 56,5 x L 39 x P 9,2 mm. Allarme acustico: 80 db/1m. Alimentazione: Batteria CR2450 - autonomia fino a 3 anni. Peso : 40 g.

Ref.	Figura	Descrizione
C2240001	A	m00nTAG SmartBuzzer®
C2249001	B	m00nTAG®ID LR
C4490020		Adesivo bifronte acrilico



**EDITAG**  
ARTS

### UN PARTENARIATO CON PROMUSEUM

I prodotti Editag sono ora più mai integrati nella nostra offerta nel campo della sicurezza delle opere d'arte e della protezione delle stesse. Con un forte background tecnico, i nostri tecnici saranno in grado di analizzare e definire con precisione le vostre necessità e di offrirvi numerose soluzioni adatte a soddisfare pienamente tutte le vostre aspettative - *Distribuzione esclusiva*.



### I VANTAGGI DEL PRODOTTO

- Completamente autonomo
- Intensità sonora regolabile manualmente su ogni tag da 0 a 80 db.
  - Durata della suoneria regolabile su 6 livelli
  - Sensibilità regolabile
  - Batteria sostituibile



PROGETTO  
PERSONALIZZATO SU  
RICHIESTA

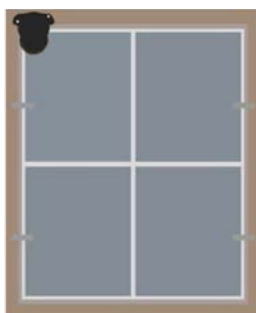

m00nTAG Smart Buzzer  
installato sul retro di un quadro



### COME INSTALLARE IL SMARTBUZZER ?

**DIRETTAMENTE SULL'OPERA:** sul retro di un quadro o di un'opera d'arte con un biadesivo acrilico.

**IN UNA VETRINA:** possibile posizionarlo sul piano interno o attaccarlo al vetro ma il l'allarme sarà meccanicamente ovattato. Soluzione: collegare lo SmartBuzzer a una mBase, ricevitore dotato di un proprio allarme acustico, attivato in caso di urto o movimento.  
**VEDERE PAGINA 151**

# Allarme sonoro remoto e registratore T e UR

Sono disponibili diversi tag in funzione dell'opera da proteggere:



## I VANTAGGI DEL PRODOTTO

- Antieffrazione
- Monitoraggio della temperatura e umidità relativa (Registrazione)

### Direttamente sull'opera

#### Sensore m00nTAG Smart Sensor

È il sensore più piccolo per l'identificazione e protezione di opere d'arte. Il sensore di movimento/urto e il registratore di temperatura e umidità inviano allarmi e informazioni istantaneamente ai vari strumenti offerti dalle Soluzioni EDITAG Arts, permettendo di assicurare e preservare le opere

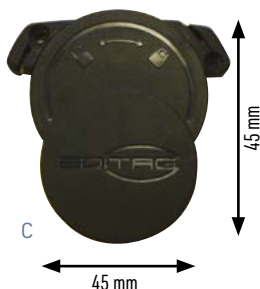

Ou



### Nella vetrina, totalmente invisibile

#### Sensore m00nTAG-Vetrina

Il m00nTAG-Vetrina è un sensore appositamente progettato per le vetrine dei musei. Ha un sensore per rilevare urti/movimenti e un sensore per rilevare la temperatura e umidità relativa.

Dispone anche di due ingressi per il collegamento a sistemi terzi, ad esempio un sensore di apertura della porta o di rottura del vetro. La sua grande forza: completamente invisibile al visitatore perché è installato nel vano tecnico.



Collegato via radio a un ricevitore mBase per allarme acustico remoto



#### mBase

L'mBASE è un ricevitore/trasmittitore all'ascolto permanente dei sensori della gamma EDITAG Arts: m00nTAG Smart Buzzer, m00nTAG smart sensor, m00nTAG-Vetrina ma anche l'intera gamma di telecomandi elettronici. Alimentazione 220 V o IP/POE. Studio personalizzato [SU RICHIESTA](#).



## COME IMPOSTARE I MIEI TAG ?

I parametri vengono impostati alla consegna in base ai vostri criteri: sensibilità, temperatura e umidità relativa e soglia di superamento. Questa impostazione può essere modificata in modo indipendente da un lettore RFID da utilizzare con l'applicazione m00nTAG\*. Le istruzioni complete sono incluse nell'ordine. Grazie a questa applicazione, è possibile esportare i dati di T° e RH in formato csv. Prezzo dell'applicazione: [SU RICHIESTA](#).



F Cavo per m00nTAG Vitrine rilevamento di apertura



G Rilevatore di rottura del vetro per m00nTAG-Vetrina



I Relè SMS



## I VANTAGGI DEL PRODOTTO

Ricezione degli allarmi direttamente sul telefono cellulare via SMS grazie Relè collegato all'Mbase. Fino a 5 numeri pre-registrati (Scheda micro SIM non fornita)

Ref.	Figura	Descrizione
C2240002	C	m00nTAG* Smart Sensor THR
C2249001	B	m00nTAG*ID
C2240003	D	m00nTAG Vetrina
C2249002	F	Cavo per m00nTAGVitrine rilevamento di apertura
C2240004	G	Rilevatore di rottura del vetro
C2240007	H	Lettore RFID Bluetooth
C2260001	E	Mbase IP/POE
C2260003	I	Relè SMS
C2259001		Alimentazione per Mbase

# Messa a distanza elettronica

## PERCHÉ USARE IL LASER ?

- Protegge le opere d'arte da ogni approccio
- Protegge più opere su un'unica parete
- Protegge un'opera al centro della sala
  - Protegge l'accesso ad una sala



## VANTAGGI DEL PRODOTTO

- Protezione per pareti / sculture / podi
  - Infrarossi
- Facile da installare
- Allarme acustico incorporato
  - Effetto deterrente immediato

EDITAG offre laser intelligenti a corto raggio (SR), medio raggio (MR) e lungo raggio (LR) per la protezione delle opere d'arte all'interno degli edifici. Basato su tecnologia di alta sicurezza, i rivelatori m2D SR/MR/LR sono particolarmente adatti per la protezione di opere d'arte di grande formato, arazzi, opere d'arte monumentali o per la tutela di di aree/locali/podi.

Il laser m3D è stato progettato per la protezione di oggetti tridimensionali, spesso esposti al centro delle sale, permettendo ai visitatori di vederli da tutti i lati. Assicura la protezione dell'opera e dissuade i visitatori dall'approccio, grazie all'allarme acustico integrato.

### I laser sono disponibili in due versioni:

- Versione autonoma: allarme locale
- Versione radio: allarme locale + segnalazione di allarme via radio verso i dispositivi EDITAG Arts Server

### M2D :

Barriera elettronica di rilevamento a lungo raggio (fino a 18 m). Allarme acustico incorporato. Alimentazione esterna a 12 Vdc non inclusa. Può essere disattivato temporaneamente con un badge RFID di sicurezza.

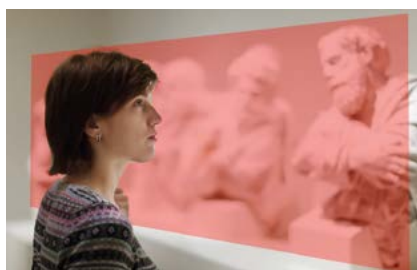

SR/MR



Gli M2D possono essere verniciati per adattarsi meglio alla vostra scenografia.

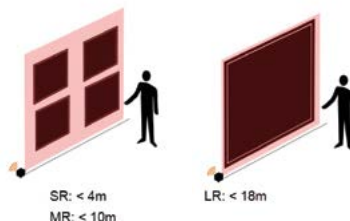

Quando non è possibile l'ancoraggio al soffitto, è possibile proteggere l'opera installando il M2D in orizzontale.

Ref.	Figura	Descrizione
C2250001	C	Laser M2D SR 4 m
C2250002		Laser M2D MR 10 m
C2250003		Laser M2D LR 18 m
C2250004		Laser M2S SR autonomo senza radio 4 m
C2250005		Laser M2S MR autonomo senza radio 10 m
C2250006		Laser M2S LR autonomo senza radio 18 m
C2259001		Alimentazione per M2D 12V

### M3D :

Sensore di avvicinamento a 360°. Installazione a soffitto. Altezza di installazione da 2,5 a 5 m. Allarme acustico incorporato. Alimentazione esterna 24Vdc e la staffa di montaggio in dotazione.



m3D



Ref.	Figura	Descrizione
C2250010		Laser M3D SR 360°
C2250011		Laser M3D LR 360°
C2250012		Laser M3D SR autonomo senza radio 360°
C2250013		Laser M3D LR autonomo senza radio 360°
C2259002		Alimentazione per M3D 24V



# Piattaforma web per la supervisione delle opere

**EDITAG Arts Server** è una soluzione professionale completa per la supervisione e la configurazione di tutti i prodotti EDITAG Arts su un computer. Si tratta di una soluzione del tipo «server web locale» che consente un accesso facile e sicuro agli utenti dalle loro postazioni di lavoro. Non necessita di connessione a Internet.

## Due moduli: Agenti / Amministratori

**Agenti:** strumento essenziale per gli agenti in sala per monitorare e controllare tutti gli allarmi antieffrazione ed il superamento delle soglie T° e UR.

**Amministratore:** strumento di controllo per la configurazione dell'intero sistema PRO: importare l'elenco delle opere, impostare i valori di T° e UH, registrare i valori della disposizione delle collezioni, ecc.

## DUE POSSIBILI CONFIGURAZIONI:

### USO TABLET



### USO PC



## CONSIGLIO PAGER

Informazioni in tempo reale alla guardia di sicurezza presente nella stanza con la posizione dell'allarme.



PROGETTO PERSONALIZZATO SU RICHIESTA



# Apparecchi di misura



Ampia gamma di dispositivi di misura dedicati al controllo dell'aria ambiente di una o più sale, magazzini e all'interno delle vetrine. Differenti capacità:

**Misurazione puntuale di uno o più valori (T°, RH, Lux, dB).**

**Visualizzazione e registrazione di valori (controllo permanente)**

**Visualizzazione, registrazione e restituzione dei dati.**

Questa tracciabilità può essere richiesta quando un'opera viene prestata o in fase di trasporto.

Siamo a vostra disposizione per consigliarvi sulla scelta del sistema via radio o wifi e il posizionamento negli spazi. Disponibile anche il controllo con sistema di allarme in caso di superamento dei valori target.

## Rilevatore di urti

Per controllare le variazioni di temperatura e umidità ed eventuali urti durante il trasporto.

## NOUVEAUTÉ

# Registratore termoigrometrico

Questo registratore è allo stesso tempo molto completo e molto piccolo, in modo da poter essere posizionato discretamente vicino alle collezioni per registrare i dati di temperatura e igrometria. Disponibile in **due modelli: con o senza sensore remoto**. Consente di monitorare facilmente il clima di magazzini o sale espositive. **Come opzione, è possibile collegare una sonda NTC cablata** a uno dei due modelli tramite la porta mini-USB, per **monitorare l'UR e la temperatura all'interno di un espositore o di una vetrina**. I dati vengono registrati dal dispositivo e possono essere recuperati tramite un cavo USB sul computer. Il software di elaborazione dati installato localmente consente di valutare i dati. Certificato di fabbrica ISO.

**Caratteristiche:** cavo USB e software in dotazione. Esportazione dei dati in formato CSV. Resistente agli spruzzi d'acqua fino a IP65.

**Intervallo di registrazione:** regolabile da 1 secondo a 24 ore.

**Temperatura:** da -30° a +70°C; **precisione:** 0,5°C (da -20° a +50°C).

**Umidità:** da 0 a 99% RH; **Precisione:** ± 3% RH

**Sonda esterna:** NTC Ø 3 x 40 mm. Disponibile in L 3 e 8 m.

**Temperatura:** da -50° a + 125°C; **Risoluzione:** 0,5°C (da -20° a +50°C).

**Capacità di memoria:** 2 GB (scheda micro SD inclusa).

**Display:** minimo, massimo, allarme e batteria scarica.

**Alimentazione:** batteria al litio CR2032 inclusa.

**Dimensioni:** H 89 x L 60 x P 21 mm. **Peso:** 57 g

Ref.	Figura	Descrizione
C1780100	A	Registratore termoigrometrico
C1780101	B	Registratore termoigrometrico Sonda remota
C1780190	C	Sonda esterna NTC L 3 m
C1780191		Sonda esterna NTC L 8 m

# Registratore di UR e T

Registratore altamente preciso con grande capacità di memoria. Facile montaggio a parete. Facile impostazione dei parametri e recupero dei dati tramite cavo mini USB/USB. Impostazioni del dispositivo: minimo, massimo, soglia di allarme, reset. Software gratuito per la raccolta dei



Ref.	Descrizione
C7140300	Registratore T° HR
C7140390	Cavo USB / Mini USB



## VANTAGGI DEL PRODOTTO

- Termoigrometro di registrazione compatto
- Sonda esterna opzionale per misure a distanza
- Sonda esterna opzionale per l'interno delle vetrin

## Termometro igrometro

Punto di rugiada  
Trasmissione dati  
Funzione Maxi e Mini

Termoigrometro puntuale con misurazione del punto di rugiada e calcolo della temperatura di condensa e di evaporazione. Trasmissione Bluetooth compatibile con smartphone Android o iOS (App Meterboxpro). Funzione Mini / Maxi e Hold. Display retroilluminato. Consegnato con custodia.

### Caratteristiche :

Temperatura: da -30 a +100°C.

Precisione:  $\pm 1^\circ\text{C}$ . Unità : °C e °F.

Umidità: da 0 a 80% / punto di rugiada.

Umidità: da 0 a 100% RH. Risoluzione: 0,01% RH.

Precisione:  $\pm 2\%$  RH. Alimentazione: 1 x 6F22 in dotazione

Dimensioni: H 248 x L 65 x P 45 mm. Peso: 248 g.

Ref.	Descrizione
C7120031	Termoigrometro



## Fonometro digitale

Memorizza i valori di mantenimento e di massimo.

Fornito con parabrezza, istruzioni per l'uso e coperchio di protezione.

offre una valida soluzione per la misurazione di parametri quali Luminosità, velocità dell'aria, rumore e concentrazione di polveri sottili "Particolato". La struttura robusta, moderna e di dimensioni contenute è stata progettata per utilizzi professionali e si presta particolarmente ad un utilizzo frequente e veloce. Memorizza i valori di mantenimento e di massimo. Fornito con custodia, istruzioni per l'uso e busta di protezione

### Caratteristiche :

Fonometro: da 35 a 130 dB, Basso: da 35 a 100 dB, Alto: da 65 a 130 dB, risoluzione 0,1 dB. Frequenza: da 31 a 8000 Hz. Filtro di ponderazione: A e C. Conforme alla norma IEC 61672-1 Tipo 2. Alimentazione: batteria 6F22 da 9 V (in dotazione). Dimensioni: H: 251 x L 69 mm. Peso: 250 g.

Ref.	Descrizione
C7120012	Fonometro



## Termometro igrometro

Registratore e collettore di  
dati con scheda SD

Capacità di 1 milione di  
misure



Un dispositivo affidabile per la misurazione della temperatura e dell'umidità relativa in sale o depositi. I dati vengono registrati su una scheda SD, in modo da custodire la scheda in un luogo sicuro e lasciare i dispositivi in posizione in modo permanente, per un grande comfort d'uso. I dati vanno elaborati da un software fornito con i dispositivi e scaricati. Registratore di temperatura (sonda interna) o registratore di temperatura e umidità (sonda esterna). Parametrizzazione di ogni dispositivo tramite mini Cavo USB/USB direttamente al computer. Soglie di allarme programmabili (luce rossa sul dispositivo). Consegnato con viti per ancoraggio al muro.

### Caratteristiche:

Misura: da -20 a +55°C e da 0 a 100% RH. Risoluzione:  $\pm 1\%$  RH e  $\pm 0,1^\circ\text{C}$

Precisione:  $\pm 0,4^\circ\text{C}$  e  $\pm 2\%$  RH  $\pm 1$  cifra. Memoria: 1 000 000 valori.

Temperatura di esercizio: da -20 a 55 °C.

Alimentazione: 3 batterie AAA (in dotazione).

Dimensioni: H 149 x L 53 x P 27 mm.

Indicatore di batteria scarica. Salvataggio dei dati anche in caso di guasto della batteria.

Ref.	Fig.	Descrizione
C7140013		Termometro sonda interna
C7140014	D	Termometro sonda esterna
C7140015		Cavo mini USB verso USB (parametri apparecchi)
C7140016		Scheda SD 4Go per rilevamento dati

## Mini registratore

### Mini registratore di temperatura

Dotata di una sonda interna, registra la temperatura ad una frequenza selezionata. Per montaggio a parete o a libera installazione. I dati vengono rilevati da un collettore dotato di interfaccia USB (software da scaricare gratuitamente da Internet). In caso di memoria piena, sul display appare «Fine».

**Caratteristiche:** Misura: da -30 a +70°C.

Risoluzione:  $\pm 0,1^\circ\text{C}$ .

Precisione:  $\pm 0,5^\circ\text{C}$ . Memoria: 16.000 valori.

Temperatura di esercizio: da -30 a 70°C.

Alimentazione: 2 x CR2032 (batterie in dotazione, autonomia di circa 1 anno a seconda dell'intervallo di misurazione). Colore: bianco.

Dimensioni: H 60 x L 38 x P 18,5 mm.



A



Ref.	Fig.	Descrizione
C7140010B	A	Registratore T° + collettore USB
C7140011B		Registratore T° complementare
C7140009N	B	Registratore T° et HR + collettore USB
C7140012N		Registratore T° et HR complementare

### Mini registratore di temperatura e umidità

Dotato di una sonda e di un sensore interni, misura la temperatura e l'umidità relativa a una frequenza selezionata. Per montaggio a parete o a libera installazione. Display con valori di T° e RH. I dati vengono raccolti da un collettore con interfaccia USB (software di facile utilizzo da scaricare gratuitamente da Internet). In caso di memoria piena, sul display appare «Fine».

**Caratteristiche:** Misura: da -30 a +70°C e da 0 a 100% RH.

Risoluzione:  $\pm 0,1\%$  RH e  $\pm 0,1^\circ\text{C}$

Precisione:  $\pm 0,5^\circ\text{C}$  e  $\pm 3\%$  RH  $\pm 1$  cifra.

Memoria: 16.000 valori. Temperatura di esercizio: da -30 a 70°C.

Alimentazione: 2 x CR2032 (batterie in dotazione - autonomia di circa 1 anno a seconda del tipo di misurazione selezionato). Colore: nero.

Dimensioni: H 60 x L 38 x P 18,5 mm

## Registratore USB UR e T° per il trasporto

Per registrare le variazioni di temperatura, umidità e gli urti dovuti al trasporto

Per sorvegliare le condizioni di trasporto delle opere, questo termo igrometro registra fino a 64.000 valori di misura. Cadenza di misura parametrizzabile secondo le esigenze, da 1 minuto a 24 ore. Il **modello rivelatore di urti** è dotato di sensore d'accelerazione a 3 assi che misura le vibrazioni in modo estremamente preciso. Una chiara indicazione degli allarmi indica in ogni momento, e soprattutto alla consegna, se la soglia d'allarme è stata superata. Recupero dei dati con chiavetta USB con **generazione automatica di un rapporto PDF**.

**Caratteristiche:** Misure: -20 a +70°C.

**Risoluzione:** 0,1°C, 0,1°UR, 0,1 g.

**Precisione:**  $\pm 0,5^\circ\text{C}$  (0 a +70°C),  $\pm 1,8\%$  UR + 3% del valore di misura a +25° (5 a 80% HR) e 0,03%UR / K (0 a 60°C),  $\pm 0,1\text{ g}$  + 5% del valore di misura.

**Memoria:** 64 000 valori. 1 000 valori per urti. **Temperatura d'utilizzo:** -20 a 70°C.

**Alimentazione:** pila al litio x CR2450 3V sostituibile (pila fornita, autonomia di circa 500 giorni con un intervallo di misura di 15 minuti).

**Dimensioni:** H 97 x L 44 x P 12 mm. Peso: 45 g.



C



D

Ref.	Figura	Descrizione
C7140100	C	Registratore USB T° e UR
C7140101	D	Registratore USB T°, UR e urti

# Registratore radio e Ethernet gamme RMS

Nuova tecnologia  
molto performante



Sistema globale per la registrazione e la gestione dei dati climatici (T°, UR, punto di rugiada) tramite rete Ethernet o in radiofrequenza. È composto da un sensore ultra preciso ( $\pm 0,8\%$  RH) e estremamente stabile ( $<1\%$  RH/anno) un logger, un ricevitore (Gateway - nel caso di configurazione in radiofrequenza) e un software di elaborazione dedicato per lo sfruttamento dei dati. Il collegamento tra il gateway e il centro dati avviene tramite una rete Ethernet.

**Sensore:** sensore digitale ad alta precisione. **Misura:** da -40 a +85°C e da 0 a 100% RH.

**Precisione:**  $\pm 0,8\%$  RH e  $\pm 0,1^\circ\text{C}$ . Stabilità:  $<1\%$  RH/anno. **Temperatura di esercizio:** da -40 a 85°C.

**Dimensioni:** L 108 x  $\varnothing$  15 mm.

**Logger:** Memoria: 44 000 coppie di valori. **Intervallo di misurazione:** da 10 s a 15 min.

**Condizioni operative:** da -40 a +70 °C, da 0 a 100% RH. Alimentazione: 2 batterie interne AA in dotazione.

Dimensioni: H 113 x L 105 x P 38 mm. IP 65. Possibilità di aggiungere un sensore di CO2: n.c.

Spia di batteria scarica. Salvataggio dei dati anche in caso di guasto della batteria.

**Gateway:** interfaccia tra il data logger radio e il software del server.

60 logger e include 5 canali radio (paralleli o ridondanti). Portata radio da 20 a 50 m a seconda della configurazione.

Alimentazione 24 DCV (a pagamento), tranne in caso di rete PoE. Dimensioni: H 113 x L 105 x P 38 mm.

IP 65. Peso: 200 g.

**Mini logger RMS:** sia sensore che logger, offre un'alternativa economica alla configurazione di un sistema a radiofrequenza. **Misura:** da -40 a +85°C e da 0 a 100% RH.

**Precisione:**  $\pm 3\%$  RH e  $\pm 0,5^\circ\text{C}$ . **Temperatura di esercizio:** da -40 a +85°C, da 0 a 100% RH.

**Memoria:** 13.000 coppie di valori. **Intervallo di misurazione:** da 10 s a 15 min.

Alimentazione: batteria interna 1xAA in dotazione. Durata: 3 anni a intervalli di un minuto. Dimensioni: L 83 x 29 x 29 mm. Peso: 100 g.

Indicatore di batteria scarica. Salvataggio dei dati anche in caso di guasto della batteria

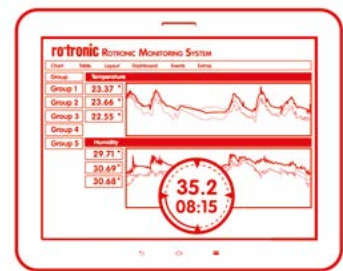

Schermata di monitoraggio

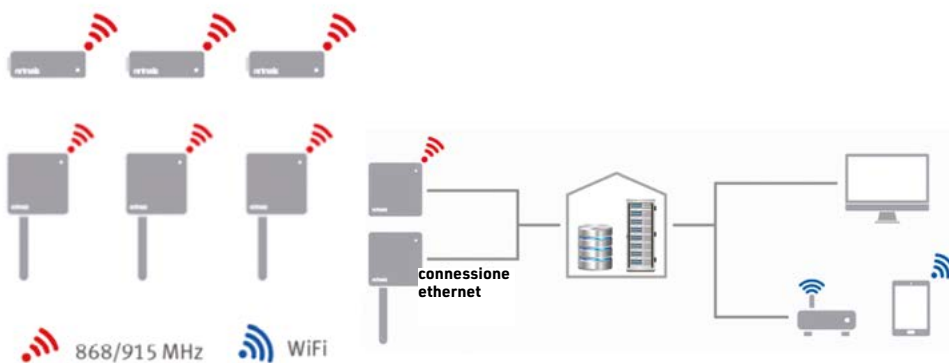

Licenza: due licenze annuali sono disponibili.

**Licenza standard** per 2 utenti e 10 componenti (funzioni disponibili: grafici e tabelle, gestione degli allarmi, regolazione/calibrazione).

**Licenza professionale** per 5 utenti e 40 componenti (funzioni aggiuntive: sinottico, cruscotto, tabella eventi).

Ref.	Fig.	Descrizione
C7190001	E	Collettore digitale HCD-S
C7190002	F	Logger per radiofrequenza
C7190003	G	Gateway per radiofrequenza
C7190004		Gateway pour per radiofrequenza+PoE
C7190005	H	Mini Logger Radio senza filo
C7199001		Alimentazione per Gateway
C7199002		Licenza standard
C7199003		Licenza professionale

# Richiesta di preventivo

## Richiedi un preventivo gratuito, è facile:

- Email a [info@promuseum-italia.com](mailto:info@promuseum-italia.com)
- N° VERDE **800 12 67 84** (chiamata gratuita) o al **331 679 89 26**  
Il nostro personale è disponibile dalle 9h alle 13h e dalle 14h alle 18h (17h il venerdì)
- Sito Internet [www.promuseum.eu](http://www.promuseum.eu) (rubriche « contatti » o « preventivi ») per costituire il suo carrello ed inviarci la richiesta
- Modulo seguente

### Recapiti

NOME \_\_\_\_\_  
VIA: \_\_\_\_\_ N.: \_\_\_\_\_  
C.A.P.: \_\_\_\_\_ CITTÀ: \_\_\_\_\_ PROV.: \_\_\_\_\_  
TELEFONO: \_\_\_\_\_ FAX: \_\_\_\_\_  
E.MAIL: \_\_\_\_\_

- RICHIEDO IL CATALOGO CARTACEO  
 RICHIEDO UN PREVENTIVO (COMPLETARE DI SEGUITO)  
 PROGETTO -6 MESI  PROGETTO 6 MESI A 12 MESI  PROGETTO + 12 MESI

### Destinatari

COGNOME: \_\_\_\_\_ NOME: \_\_\_\_\_  
FUNZIONE / DIREZIONE: \_\_\_\_\_  
COGNOME: \_\_\_\_\_ NOME: \_\_\_\_\_  
FUNZIONE / DIREZIONE: \_\_\_\_\_  
COGNOME: \_\_\_\_\_ NOME: \_\_\_\_\_  
FUNZIONE / DIREZIONE: \_\_\_\_\_

Breve descrizione del progetto per il quale si richiede preventivo	Quantità

**Commenti:**

\_\_\_\_\_

\_\_\_\_\_

\_\_\_\_\_

## Come passare alla fase dell'ordine ?

### Per ordinare:

Perfeziona con timbro e firma il preventivo Promuseum oppure utilizza il modulo proprio alla tua Istituzione/Azienda ed invialo:

- via Email: [info@promuseum-italia.com](mailto:info@promuseum-italia.com)
- via posta: PROMUSEUM - Via Santa Eufemia, 4 - 20122 Milano
- via internet: acquisto on line su [www.promuseum.eu](http://www.promuseum.eu)

E' possibile utilizzare anche un modulo dell'Istituzione o il preventivo precedentemente richiesto a Promuseum (a pag. 127 troverà un buono d'ordine da fotocopiare).  
Minimo d'ordine: 160,00 2 IVA esclusa. Spese di trasporto in più. Modalità di pagamento per le Pubbliche Amministrazioni: mandato amministrativo a 30 giorni fattura. Per tutti gli altri Enti/ Aziende: bonifico bancario del 50% Iva Inclusa all'ordine, saldo a 30 giorni fattura.

**MOLTO IMPORTANTE:** la merce viaggia a rischio e pericolo del destinatario. al momento della consegna, verificare insieme al corriere il buono stato della merce: procedere all'apertura dell'imballaggio in presenza del trasportatore. Se vengono constatati dei danni dovuti al trasporto, segnalarlo immediatamente sulla bolla di consegna e ottenere la firma del corriere. Solo in presenza di queste condizioni, in caso di danni, potremo attivare l'assicurazione relativa al trasporto. La merce parte dai nostri ateliers in perfette condizioni. Nessun ricorso sarà ammissibile in caso di non rispetto della procedura (art 8 delle Condizioni Generali di vendita).

### Modalità di pagamento

#### Pubblica Amministrazione:

Mandato amministrativo convalidato da n° protocollo e CIG.  
Promuseum Italia SRL è abilitata al MEPA ed alle maggiori piattaforme di riferimento ed emette fattura elettronica secondo i termini di legge.

#### Altri Enti/Aziende:

- Bonifico bancario del totale iva inclusa con sconto del 2% integrato sul costo dei prodotti IVA esclusa.
- Bonifico bancario del 50% iva inclusa, saldo a 30 giorni fattura.
- Pagamento on line.

Per la validità dell'ordine, è necessario effettuare il pagamento.

Per legge, se l'Organismo è soggetto a IVA, deve indicare sull'ordine il numero di Partita Iva / Codice Fiscale

#### Coordinate Bancarie:

Domiciliazione Bancaria				
CIN	ABI	CAB	C/C N°	DOMICILIAZIONE
C	05584	01600	000000069115	BANCA POPOLARE DI MILANO
IBAN IT92C055840160000000069115				

# Buono d'ordine

## Da spedire

### Via posta

PROMUSEUM  
Via Santa Eufemia, 4  
20122 Milano

### Via Email

info@promuseum-italia.com

## Recapito

ENTE/AZIENDA: \_\_\_\_\_

VIA: \_\_\_\_\_ N.: \_\_\_\_\_

C.A.P.: \_\_\_\_\_ CITTÀ: \_\_\_\_\_ PROV.: \_\_\_\_\_

COGNOME: \_\_\_\_\_

NOME: \_\_\_\_\_

DIREZIONE: \_\_\_\_\_

TELEFONO: \_\_\_\_\_ FAX: \_\_\_\_\_

E.MAIL: \_\_\_\_\_

PARTITA IVA  CODICE FISCALE



# PROMUSEUM

ITALIA

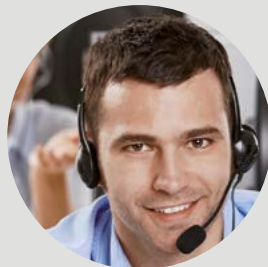

## INFORMAZIONI E ASSISTENZA COMMERCIALE

Dal lunedì al venerdì dalle 9h alle 13h e dalle 14h alle 18h (17h il venerdì)

331 679 89 26 o 800 12 67 84

(n° verde: chiamata gratuita)

o

info@promuseum-italia.com

Edizione 2025

CODICE CLIENTE

### Indirizzo di consegna (se diverso)

INDIRIZZO: \_\_\_\_\_

NOME DEL RESPONSABILE IN LOCO: \_\_\_\_\_

ORARI DI RICEVIMENTO: \_\_\_\_\_ TELEFONO: \_\_\_\_\_

### Indirizzo di fatturazione (se diverso)

INDIRIZZO: \_\_\_\_\_

TELEFONO: \_\_\_\_\_

REFERENZA	DESCRIZIONE	COLORI	QUANTITÀ		COSTRO UNITARIO € IVA escl.
			UNITÀ	LOTTO	

## MODALITÀ DI PAGAMENTO

### Pubblica Amministrazione:

○ Pubblica Amministrazione: Mandato amministrativo convalidato da n° protocollo e CIG. Promuseum Italia SRL è abilitata al MEPA ed alle maggiori piattaforme di riferimento ed emette fattura elettronica secondo i termini di legge.

\* Scissione dei pagamenti - Art. 17-ter del Dpr n. 633/1972, per le cessioni di beni e per le prestazioni di servizi effettuate nei confronti di Pubbliche Amministrazioni

### Altri Enti/Aziende:

○ Bonifico bancario del totale iva inclusa con sconto del 2% integrato sul costo dei prodotti IVA esclusa.

○ Bonifico bancario del 50% iva inclusa, saldo a 30 giorni fattura.

### Coordinate Bancarie Promuseum

CIN	ABI	CAB	C/C N°	Domiciliazione
C	05584	01600	000000069115	BANCA POPOLARE DI MILANO

IBAN: IT92C055840160000000069115

I prezzi sono garantiti per l'anno in corso salvo modifica articoli ed errori di stampa.

RISERVA DI PROPRIETÀ: la merce consegnata resta di proprietà di Promuseum Italia srl fino al pagamento completo.

Vedi articolo 7 delle condizioni generali di vendita sul retro.

CONDIZIONI DI VENDITA: in caso di litigio, il tribunale competente è quello di sede legale di Promuseum Italia srl.

\* Le nostre merci partono dai nostri magazzini e viaggiano a rischio e pericolo del destinatario. Vedi articolo 8 delle condizioni generali di vendita sul retro.

• In caso di non rispetto dei termini di pagamento, sono previsti gli interessi moratori conformemente alle leggi in vigore.

### PROMUSEUM Italia srl

Sede legale in 20122 Milano, Via Santa Eufemia, 4

Società a responsabilità limitata con unico socio

C.F. - P. Iva - R.I. Mi n°05970730965 - C.S. Euro 10.000 i.v.

TOTALE IVA escl.

ASSEGNO ALLEGATO ALL'ORDINE:  
SCONTO DEL 2%

MINIMO D'ORDINE: 160 €

SPESE DI SPEDIZIONE

ordine da 160 a 400 € > 45 €

ordine da 401 a 750 € > 80 €

ordine da 751 a 1 500 € > 180 €

ordine da 1 501 a 2 000 € > 290 €

Per ordini superiori: su preventivo.

Eccetto prodotto indicato come

escluso dalla tabella spese trasporto

Spese di spedizione

IVA 22%\*

TOTALE DA PAGARE

Firma e timbro dell'Ente/Azienda

Data:

Nome del responsabile:

Dichiaro di aver preso conoscenza delle condizioni generali di vendita a pag. 160

Perfeziona con timbro e firma il preventivo Promuseum oppure utilizza il modulo proprio alla tua Istituzione/Azienda.

## CONDIZIONI GENERALI DI VENDITA PROMUSEUM ITALIA SRL

### 1. PREMESSA

La società Promuseum Italia s.r.l. (in seguito, per brevità, "Promuseum") si occupa della compravendita, importazione, esportazione e rappresentanza, anche a mezzo di e-commerce o altri strumenti telematici, dei seguenti beni destinati all'attività museale, alle biblioteche, mediateche, sale polivalenti e palestre ed alle esposizioni e fiere in genere, sia nel settore privato che pubblico:

- vetrine, espositori, pannelli e griglie per esposizione, manichini, cornici in legno e metallo, proiettori di luce ed articoli per l'esposizione in genere;
  - arredamento per interni ed esterni;
  - cassaforte ed armadi blindati, sistemi di allarme e di sicurezza in genere.
  - prodotti e materiali per il restauro e la conservazione preventiva.
- Promuseum è titolare del sito web contraddistinto con il nome a dominio [www.promuseum.eu/it](http://www.promuseum.eu/it) tramite il quale svolge attività di commercio elettronico e di vendita dei propri prodotti. Nell'ambito dell'attività di commercializzazione di predetti beni, Promuseum intende vincolarsi a tutti gli effetti di legge, alle seguenti condizioni generali di contratto

### 2. OGGETTO

Il servizio di vendita a catalogo è riservato esclusivamente ai destinatari (di seguito: "Clienti") del catalogo di Promuseum. Le presenti condizioni di vendita si applicano alle forniture dei prodotti presenti nel catalogo e che vengono ordinati dai Clienti a Promuseum. Promuseum si riserva di apportare variazioni sia al catalogo che alle presenti condizioni di vendita, in qualsiasi momento e senza preavviso, riservandosi in particolare, in qualunque momento, di attualizzare, modificare e rielaborare i prodotti o sospendere la produzione. In caso di variazioni sarà in ogni caso obbligo di Promuseum motivare il rifiuto di ordini che facciano riferimento a cataloghi o condizioni di vendita non aggiornati

### 3. ORDINI

Ai fini del perfezionamento dei contratti di acquisto, Promuseum, di norma, invierà ai Clienti il proprio modulo di offerta che, ove debitamente sottoscritto e restituito via mail, PEC o per posta, costituirà formale ordine ad ogni effetto di legge. In quest'ultimo caso la Promuseum si riserva di inviare al Cliente una conferma d'ordine. Infine, nel caso in cui il Cliente preferisca compilare l'ordine su propria carta intestata o su propri modelli standard e farlo pervenire debitamente sottoscritto alla Promuseum, tale ordine sarà considerato vincolante solo se sullo stesso saranno indicati gli stessi prodotti, servizi, prezzi, clausole e condizioni contenuti nell'offerta. Resta inteso che, in ogni caso, ogni ordine implica la totale adesione alle presenti condizioni generali di vendita; eventuali deroghe dovranno essere convenute per iscritto e sottoscritte specificamente. Gli ordini devono pervenire alla Promuseum entro il periodo di validità indicato nell'offerta e divengono definitivi e vincolanti dopo l'accettazione di Promuseum.

Si precisa che, in considerazione delle spese sostenute da Promuseum per l'istruttoria della pratica e l'evasione di ciascun ordine, Promuseum si riserva il diritto di rifiutare gli ordini inferiori a € 160 IVA esclusa. In caso di eventuale accettazione, al Cliente verranno addebitati i ragionevoli costi sostenuti da Promuseum in relazione alla fornitura, applicando una maggiorazione forfetaria di € 30 IVA esclusa e la merce sarà spedita contrassegno.

In ogni comunicazione contrattuale è responsabilità del Cliente fornire a Promuseum dati personali completi, veritieri ed aggiornati. Ciò comporta la necessità di comunicare a Promuseum dati personali che saranno gestiti nel rispetto del D. Lgs. 196 del 2003 (tutela della Privacy).

Per i Clienti che intendono avvalersi del servizio di e-commerce, valgono le seguenti condizioni. Per poter effettuare l'ordine sul Sito è necessario registrarsi seguendo l'apposita procedura indicata sul Sito stesso. Oltre ad avere l'obbligo di comunicare dati personali completi, veritieri ed aggiornati, il Cliente è inoltre responsabile della sicurezza della password d'accesso a Lui assegnata. Promuseum non è responsabile per ogni eventuale uso improprio della password. Tutte le modalità di vendita, consegna e pagamento riportate nel Sito sono parte integrante e sostanziale del contratto tra Promuseum ed il Cliente. Eventuali variazioni, che Promuseum si riserva di apportare, alle condizioni contrattuali, saranno efficaci dalla loro pubblicazione sul Sito e di conseguenza saranno applicabili alle sole vendite successive alla loro pubblicazione.

### 4. SPECIFICHE

Le illustrazioni, fotografie, caratteristiche, dimensioni, peso, specifiche tecniche menzionati nel catalogo di Promuseum hanno un valore indicativo e non contrattuale. Promuseum si riserva il diritto di apportare le opportune modifiche, anche dopo l'accettazione dell'ordine, senza tuttavia intaccare le caratteristiche essenziali di ciascun prodotto, che dovrà presentare qualità analoghe e comunque non inferiori rispetto a quello illustrato nel catalogo.

### 5. PREZZI

I prezzi indicati nel catalogo di Promuseum hanno un valore indicativo e potranno essere modificati in funzioni di variazioni economiche. In ogni caso i prezzi dei prodotti richiesti dal Cliente e

le condizioni di pagamento verranno precisati all'atto dell'evasione dell'ordine. I prezzi si intendono IVA esclusa, spese di trasporto in più secondo le tariffe in vigore o indicato sul preventivo (valido per 1 mese).

### 6. PAGAMENTI

Per l'ordine proveniente da un nuovo Cliente, questi dovrà provvedere, contestualmente all'ordine stesso, ad effettuare il pagamento totale della fornitura richiesta. Per i Clienti che già abbiano effettuato precedenti acquisti e siano già in possesso del codice cliente, le condizioni di pagamento saranno le seguenti: il Cliente dovrà effettuare il pagamento a saldo entro 30 (trenta) giorni dalla data della relativa fattura; ove il Cliente, all'atto della trasmissione del proprio ordine, effettui un pagamento in acconto (a mezzo bonifico bancario con data fissa beneficiario uguale alla data dell'ordine) avrà diritto ad uno sconto pari al 2% dell'importo imponibile.

Per gli ordini provenienti da Istituzioni Pubbliche, il pagamento dovrà avvenire con le modalità e nei termini previsti dalla legge per queste Istituzioni.

Trascorsi i suddetti termini, sugli importi rimasti impagati decorreranno gli interessi moratori conformemente alle leggi in vigore. In particolare nei rapporti con imprenditori saranno dovuti gli interessi di cui al D. Lgs. 9.10.2002 n. 231.

In caso di mancato rispetto delle condizioni di pagamento di cui sopra, PROMUSEUM si riserva il diritto di:

- sospendere o annullare la consegna degli ordini in corso da parte dell'acquirente.
- sospendere l'esecuzione dei propri obblighi.
- di ridurre o annullare eventuali sconti concessi a questi ultimi.

### 7. RISERVA DI PROPRIETÀ

Le vendite stipulate da Promuseum ai sensi delle presenti condizioni generali di contratto dovranno intendersi effettuate con riserva della proprietà dei beni venduti in capo a Promuseum fino al pagamento totale del prezzo fatturato. Tuttavia sono a carico del Cliente, fin dalla spedizione della merce, tutti i rischi per il perimento della merce stessa o per il danno che essa possa subire o occasionare per qualsiasi motivo. Fino al preventivo pagamento, la merce non potrà essere rivenduta senza il preventivo consenso di Promuseum. In ogni caso, salvi tutti i diritti spettanti a Promuseum, in forza di legge e/o di contratto, per il caso di ritardato pagamento, il mancato rispetto di una sola scadenza di pagamento comporterà il diritto di Promuseum di esigere, con semplice lettera raccomandata, la restituzione della merce a spese del Cliente, e di trattenerne il 25 per cento del prezzo già riscosso a titolo di indennità, salva la prova di un maggior danno.

### 8. CONSEGNA

Alle vendite effettuate da Promuseum ai sensi delle presenti condizioni generali di contratto, come già specificato all'art. 4 e 5 che precede, sono da aggiungere le spese di trasporto secondo le tariffe in vigore.

Le merci viaggiano sempre a rischio e pericolo del destinatario. I tempi di consegna sono dati a titolo indicativo e tanto Promuseum, quanto il vettore, sono esonerati da ogni responsabilità per il ritardo nella consegna che non dipenda da dolo o colpa grave.

Il Cliente o suo incaricato è tenuto a verificare alla consegna la conformità e l'integrità dei colli ricevuti, ad annotare immediatamente sulla bolla di consegna gli eventuali deterioramenti constatati e comunicare tali osservazioni al trasportatore entro 48 ore con lettera raccomandata A/R. Il non rispetto di tali formalità nei termini decadenziali sopra indicati libera il vettore da ogni obbligo relativo ad essa..

### 9. GARANZIE DI PROMUSEUM - DIRITTO DI RECESSO RESTITUZIONE MERCE

Promuseum garantisce al Cliente la piena proprietà della merce venduta e la libertà di essa da ogni vincolo, garanzia reale e diritti di terzi.

Le merci vendute sono garantite contro i vizi di materiale e/o lavorazione: tale garanzia non copre i difetti o i danni causati dal Cliente a seguito di negligenza nell'uso, ovvero causati da riparazioni, sostituzioni di singoli componenti, manutenzioni effettuate da soggetti non autorizzati da Promuseum, ovvero da qualsivoglia circostanza indipendente dal fatto di Promuseum.

Per avvalersi di questa garanzia, tutti i reclami del Cliente, salvo quelli diretti al trasportatore e previsti all'art.8, devono essere formulati per lettera raccomandata A/R, entro 8 giorni dalla data di consegna indicata sulla relativa bolla. Se il prodotto comporta un vizio di fabbricazione accertato, Promuseum s'impegna a sostituire il pezzo, quando possibile, oppure il prodotto stesso. Le spese di trasporto sono a carico di Promuseum a condizione che il cliente abbia conservato l'imballaggio originale e imballato adeguatamente il prodotto per garantirne l'integrità durante il viaggio di ritorno. In nessun caso un problema di trasporto può essere considerato un vizio di fabbricazione.

Promuseum può accettare la restituzione della merce che non corrispondesse alle attese del cliente alle seguenti condizioni:

- Il valore della merce non deve superare i 525 € Iva Esclusa;
- La merce deve essere rigorosamente standard, con esclusione di ogni prodotto eseguito o personalizzato alla domanda del cliente;
- Le spese d'imballaggio e di trasporto andata e ritorno sono a carico del cliente;
- La domanda di restituzione deve essere formulata dal cliente a Promuseum prima della spedizione e deve essere espressamente approvata per iscritto da Promuseum che darà al cliente la referenza della pratica di restituzione e le istruzioni di spedizione e assicurazione della merce a totale carico del cliente;
- La domanda di restituzione deve essere formulata al più tardi entro 8 giorni lavorativi dal ricevimento della merce;
- La merce restituita deve essere assolutamente ancora nuova;
- Dopo il ricevimento ed accettazione della merce restituita, Promuseum invia al cliente una ricevuta di credito calcolata sulla

base del prezzo fatturato con deduzione delle spese di trasporto e uno sconto del 20%.

L'averà sarà iscritto al credito a favore del cliente e sarà realizzato con altre merci.

### 10. LIMITAZIONE DI RESPONSABILITÀ

L'Acquirente riconosce che PROMUSEUM, a parte la responsabilità per la garanzia descritta nell'articolo 9, non sarà responsabile per danni alla proprietà, perdita di profitti, perdita di produzione, perdita di entrate, perdita di tempo o qualsiasi altra perdita derivante direttamente o indirettamente da difetti dell'hardware, del software e dei servizi di PROMUSEUM o dal loro utilizzo.

L'hardware e il software venduti da PROMUSEUM sono destinati esclusivamente all'esposizione, alla conservazione e alla protezione delle opere d'arte.

PROMUSEUM non potrà essere ritenuta responsabile per eventuali perdite o danni di qualsiasi tipo derivanti da un uso improprio o non previsto dei prodotti, o dall'incapacità dell'Acquirente di utilizzare i prodotti offerti da PROMUSEUM.

L'hardware e il software di sicurezza destinati alla protezione delle opere sono solo ausili complementari ai servizi di sicurezza dell'Acquirente.

L'Acquirente si impegna a predisporre le proprie risorse umane di sorveglianza e a stipulare un'assicurazione a tale riguardo.

PROMUSEUM non potrà essere ritenuta responsabile in caso di danni o furti di opere a seguito di un malfunzionamento del suo hardware o software.

La manutenzione e il monitoraggio dell'hardware e del software sono forniti da PROMUSEUM solo nei giorni lavorativi e durante gli orari di apertura di PROMUSEUM.

L'hardware e il software di sicurezza progettati per proteggere le opere sono solo ausili complementari ai servizi di sicurezza dell'Acquirente.

L'Acquirente si impegna a predisporre le proprie risorse umane di sorveglianza e a stipulare un'assicurazione al riguardo.

PROMUSEUM non potrà essere ritenuta responsabile in caso di danni o furti alle opere a seguito di un malfunzionamento del suo hardware o software.

La manutenzione e il monitoraggio dell'hardware e del software sono forniti da PROMUSEUM solo durante i giorni lavorativi e negli orari di apertura di PROMUSEUM.

L'Acquirente che ha scelto di effettuare personalmente l'installazione o il monitoraggio si assume la piena responsabilità in caso di malfunzionamento dell'hardware o del software.

Effettuando un ordine per i sistemi connessi via radio, WIFI o Ethernet di PROMUSEUM, l'Acquirente si impegna a conoscere le loro condizioni di utilizzo e accetta che il loro funzionamento possa essere interrotto a causa di disturbi o interferenze, senza che PROMUSEUM possa essere ritenuta responsabile.

Tutti i prodotti PROMUSEUM collegati via "radio" (salvo diversa indicazione) sono destinati all'uso sul territorio francese.

In caso di ordine per l'esportazione, l'Acquirente si impegna a verificare che i prodotti ordinati siano conformi alla legislazione vigente nel proprio paese.

PROMUSEUM declina ogni responsabilità in caso di mancato rispetto di questa condizione, che non può dar luogo ad alcun diritto al risarcimento dei danni.

Per quanto riguarda il sistema di hosting e consultazione dei dati in cloud proposto da PROMUSEUM, è responsabilità esclusiva dell'Acquirente garantire la sicurezza anti-intrusione di questi sistemi quando vengono implementati rispetto ad attacchi fraudolenti esterni (configurazione adeguata, modifica delle password, utilizzo di un firewall e di qualsiasi altro dispositivo necessario).

PROMUSEUM non potrà in alcun modo essere ritenuta responsabile di eventuali intrusioni esterne di qualsiasi natura o conseguenza sui sistemi connessi che offre.

In ogni caso, la responsabilità complessiva di PROMUSEUM nei confronti dell'Acquirente non supererà l'importo del pagamento ricevuto da PROMUSEUM, se del caso, né per qualsiasi danno diretto o indiretto che possa derivare da qualsiasi perdita o utilizzo dei prodotti venduti.

PROMUSEUM non potrà essere ritenuta responsabile di eventuali ritardi o mancati adempimenti in caso di forza maggiore, in particolare in caso di catastrofi naturali, maltempo, disordini civili, scioperi, carenza di prodotti o materiali, ritardi anomali da parte di un fornitore.

### 11. LEGGE APPLICABILE E FORO COMPETENTE

Le presenti condizioni generali di contratto sono regolate dalla legge italiana. Per qualsivoglia controversia in ordine alla validità, interpretazione, esecuzione o risoluzione delle presenti condizioni generali di contratto e di ogni contratto concluso in conformità alle stesse, il Foro competente sarà quello della sede di Promuseum.

### 12. REGOLAMENTO GENERALE SULLA PROTEZIONE DEI DATI (GDPR)

L'Acquirente è informato dell'esistenza del diritto di richiedere a PROMUSEUM l'accesso ai propri dati personali, la rettifica o la cancellazione degli stessi, o la limitazione del trattamento dei propri dati personali, o il diritto di opporsi a tale trattamento, alle condizioni previste dal Regolamento UE 2016/679 del Parlamento Europeo e del Consiglio del 27 aprile 2016 relativo alla protezione delle persone fisiche con riguardo al trattamento dei dati personali, nonché di tutte le norme applicabili ai dati personali.

L'Acquirente è inoltre informato del suo diritto di proporre reclamo a un'autorità di controllo.

**L'Acquirente dichiara di aver letto e accettato le presenti Condizioni Generali di Vendita.**

**Luogo:** \_\_\_\_\_ **Data:** \_\_\_\_/\_\_\_\_/\_\_\_\_

**Firma:** \_\_\_\_\_



<b>A</b>	
Ancoraggio per quadri	58
Ancoraggio di sicurezza per quadri	59
Ancoraggio perlon e cavo	65
Apparecchi di misura	154 a 157
Appendere ancoraggio	58 a 65
Asta per appendere	62

<b>B</b>	
Banco	96



Base (vetrina)	11, 13, 15, 17, 20, 24
Buono d'ordine	159
Busta perforate	123
Busta in polyester	123 a 125
Busto sartoria	72

<b>C</b>	
Cappa Qube	27
Cappa trasparente	25 a 27, 74 a 75
Carrello per pannello	52
Carta giapponesi	132
Carta non acidificata	127 a 128
Cartone compatto	117
Cascata di presentazione	76
Cassa di trasporto e stoccaggio	52
Cavalletto	81, 83
Cinghia (paletto)	100 a 102
Classificatore di conservazione	122
Colonna	74
Condizioni generali di vendita	160
Cordone (paletto)	93 a 94, 98 a 99
Cornice	66 a 67
Cornice alluminio Modern	66
Cornice alluminio Alto	67
Cornice legno conalzata	67
Cuscino	38
Custodia per vetrina	40

<b>D</b>	
Deposito bagagli a scomparti	103
Dondolo	78

<b>E</b>	
Editag Arts	150 a 153
Espositore di documenti	104 a 111
Espositore mobile	108 a 109
Espositore murale	110
Espositore per documenti trasparente	109 a 111
Espositore per ventagli	80
Essicanti (prodotti)	146
Ethafoam®	131

<b>F</b>	
Filo perlon	65
Fodera per vetrina	31 a 33

<b>G</b>	
Gancio	45, 47, 55, 60 a 65
Ganci murale	60
Gel di silice	146
Guanti	77, 131

<b>I</b>	
Igrometro	146 a 149
Illuminazione con LED	8 a 19, 27 a 37
Illuminazione per pannello	55, 57
Indicatore d'umidità	146

<b>L</b>	
LED	8 a 21, 27 a 37, 55, 57
Leggio	73, 82 a 83, 112 a 113
Leggio futon	38
Leggio per libro	39
Linea Arco	104 a 106
Linea Axiom	56 a 57
Linea Caroline	86 a 91
Linea Clario	22 a 23
Linea Elegance	28 a 29
Linea ExpoProtect	7 a 16
Linea Expositum	48 a 53
Linea Harmonie	34 a 37
Linea Editag Arts	150 a 153
Linea Prestige	30 a 33
Linea Tempo	54 a 55
Linea Visione Totale	18 a 19
Linea Vitto	43 a 45

<b>M</b>	
Manichino	68 a 72
Manichino e busto di conservazione	72
Manichino militare	72
Mobile a piani	138 a 141
Mobile archivio	138 a 141
Mobili book-gift shop concept Caroline	86 a 91
Mobili per conferenze	112 a 113

<b>P</b>	
Paletto	92 a 95, 98 a 102
Paletto a cinghia	100 a 102
Paletto di segnalazione	102
Paletto intralcio	94 a 95



Pannello (espositivo)	42 a 57
Pannello autoportante	53
Pannello d'informazione	99, 101
Pennello giapponese	133
Petalo	76
Piton	61
Plastazote®	131
Poliestere	123 a 125
Ponte di presentazione	76
Porta didascalie	84
Porta locandina	104, 114



Porta locandina a ventose	114
Portanome	84
Praticabile	77
Proiettor Luxo	55, 57
Propadyn®	147
Prosorb®	146
Pulizia del Plexiglas®	77

<b>R</b>	
Registratore di temperatura	154 a 157
Registratore radio e Ethernet RMS	157
Registratore USB per il trasporto	156
Regolatore igrometrico	148 a 149
Richiesta di preventivo	158
Rotaia appendere	62 a 63

<b>S</b>	
Scaffalature e armadi contenitori	142 a 143
Scatole di conservazione	117 a 122
Scatole in cartone compatto	117 a 118
Scatole in cartone ondulato	119
Scatole in polipropilene	120
Scatole per foto	121
Sedia pieghevole	97
Semi sfera trasparente	75
Sistema antifurto	59, 61, 63
Sistema d'allarme	102, 150 a 153
Sistema di ancoraggio per cornice	58 a 65
Sommario	3
Supporti trasparenti	76 a 83
Supporto espositivo	38 a 39
Supporto per medaglia	78
Supporto rivoltella	80
Supporto tunica e copricapo	80

<b>T</b>	
Teca (vetrina)	10, 17, 19, 26 a 27, 29
Termocutter	130
Termoigrometro puntuale	155

<b>V</b>	
Vetrina	6 a 37
Vetrina armadio	14 a 15, 31, 36 a 37
Vetrina base	11, 13, 15, 17, 20, 24
Vetrina colonna	12 a 13, 18, 21, 35
Vetrina in Plexiglas®	22 a 25
Vetrina murale	16
Vetrina per manichino	35
Vetrina su misura	6
Vetrina tavolo	8 a 9, 29, 32 a 33, 35
Vetrina teca	10, 17, 19, 26 a 27, 29

# Nota

---

---

---

---

---

---

---

---

---

---

---

---

---

---

---

---

---

---

---

---

---

---

---

---

---

---

---

---

---

---



Per accedere al catalogo on line dal tablet o smartphone scansiona il codice QR

Buona visita !

# PROMUSEUM ON LINE

[www.promuseum.eu](http://www.promuseum.eu)



## TUTTI I PRODOTTI ONLINE E ANCHE DI PIÙ!

- Oltre 11.800 articoli online con ricerca a testo completo per facilitare la selezione
- I prodotti sono ora classificati in 4 famiglie principali: Esposizione, Accoglienza, Conservazione e Restauro
- Vuoi saperne di più sui nostri prodotti?... Numerose schede tecniche e istruzioni d'uso disponibili online.
- I prodotti disponibili a magazzino sono indicati in tempo reale.

## PROMUSEUM TI ASCOLTA

- Qualche domanda? Hai bisogno di un chiarimento? .... Chiedi di essere chiamato dai nostri team nella fascia oraria di tua scelta.
- Diventa socio: nella tua area riservata troverai la cronologia delle richieste di preventivo online, nonché lo stato

di avanzamento degli ordini online e di tutti gli altri ordini fino alla fatturazione.

## UNO STRUMENTO PRATICO E COLLABORATIVO

- Il catalogo online ti permette di consultare tutti i nostri prodotti in qualsiasi momento
- Di selezionarli durante la navigazione e di ritrovarli nella sezione I miei preferiti
- In un clic, richiedi un appuntamento o un campione prodotto

# LE BLOG

Scoprite le nostre ultime realizzazioni su [promuseumcreation.com](http://promuseumcreation.com).

Soluzioni innovative, personalizzate, con o senza interfaccia di layout, con o senza controllo igrometrico.

Con foto in situ e una descrizione dei mezzi messi in opera per ogni progetto.



In alto a sinistra  
/ Controllo igrometrico attivo tramite membrane  
© Hôtel Départemental du Var - Scenografia MAW/ADAGP

In alto a destra  
/ Gran Curtius a Liegi

In basso a sinistra  
/ Sala del tesoro dello scriptoriale di Avranches  
© Scenografia Nata

PROMUSEUM  
CREATION

VITRINES PATRIMONIALES SUR MESURE

[www.promuseumcreation.com](http://www.promuseumcreation.com)



Una squadra al vostro servizio per la valorizzazione delle collezioni

**PROMUSEUM**  
ITALIA

## CONTATTO

info@promuseum-italia.com

800 12 67 84

331 679 89 26

L'offerta di prodotti  
e servizi Promuseum disponibile  
sul catalogo e sul sito web  
[www.promuseum.eu/it](http://www.promuseum.eu/it)

